



ESPAÑA

MODELO DE UTILIDAD

30 PRIORIDADES:		
31 NUMERO	32 FECHA	33 PAIS
47 FECHA DE PUBLICIDAD		51 CLASIFICACION INTERNACIONAL B42D
54 TITULO DE LA INVENCIÓN "ALBUM FOTOGRAFICO CONVERTIBLE EN PORTARRETRATOS"		
71 SOLICITANTE (S) D. ELISEO BUJ HERRERO		
DOMICILIO DEL SOLICITANTE Camino del Mar, s/n.-Poligono Industrial nº 3- ALBORAYA (Valencia)		
72 INVENTOR (ES) D. ELISEO BUJ HERRERO		
73 TITULAR (ES) D. ELISEO BUJ HERRERO		
74 REPRESENTANTE D. JUAN LOPEZ SANCHEZ		

EXPEDIENTE: MODELO DE UTILIDAD

Titular: D. ELISEO BUJ HERRERO

Nacionalidad: Española

Domicilio: Camino del Mar, s/n. - Poligono Industrial nº3
ALBORAYA (Valencia)

Objeto: "ALBUM FOTOGRAFICO CONVERTIBLE EN PORTARRETRA
TOS"

Prioridad:

MEMORIA DESCRIPTIVA

5 La finalidad de la presente Memoria Descriptiva es la de dar a conocer las características fundamentales de un album fotografico convertible en portarretratos, por cuyas evidentes cualidades y novedosa concepción se solicita, a favor del titular del expediente, el privilegio de exclusividad reconocido y concedido por la vigente Ley de la Propiedad Industrial, para su explotación en España.

10 El album en cuestión comporta sus correspondientes hojas para ubicación de fotografías, debidamente notadas entre las pertinentes tapas, pero con la particularidad de que estas tapas están realizadas en una sola lá

15

mina, dividida en dos mitades, la anterior de las cuales comporta una amplia ventana y, la posterior, incorpora a su superficie exterior una lengüeta triangular que actua como soporte del portarretratos.

20

Para facilitar la comprensión de las características del album portarretratos, el expediente se completa con el plano adjunto, en el que, con una finalidad meramente informativa se recogen los aspectos fundamentales de su naturaleza. Debido a este carácter informativo, el contenido del plano debe ser considerado en su más amplio sentido y no como límite del alcance del expediente, únicamente determinable por la Ley de la Propiedad Industrial.

25

La figura 1ª del citado plano muestra una vista total de la lámina que configura las tapas y soporte del album portarretratos, con expresión de los cortes troquelados sobre la misma y de sus líneas de dobles. La figura 2ª es una vista en perspectiva del album, una vez doblada la lámina base y con sus hojas para fotografías debidamente encuadradas. Finalmente, la figura 3ª corresponde a la representación de otra perspectiva de conjunto, mostrando, en primer término, las hojas de fotografías.

30

35

Para seguir debidamente el desarrollo de la descripción, su contenido está referido al de las precisadas figuras, en las cuales se ha señalado con -1- la mitad anterior de la lámina base, en la que se ha troquelado una amplia ventana -2-, por la que asomará la correspondiente fotografía, así como unas líneas de dobles, repetidas en todos sus laterales, para conformar unos lo-

40

45

mos -3-, cuya finalidad es veré más adelante. En los --
bordes superior e inferior de la cara-1- se troquelan -
las pestañas -4- y, en el borde longitudinal, una amplia
solapa -5-, cuya finalidad, una vez doblada la lámina -
y abatida la mitad o cara anterior -1- sobre la cara --
posterior -6-, es la de introducirse en la abertura lon-
gitudinal -7-, previamente practicada en la cara pos-
terior -6-, para posibilitar el cerrado del album.

50

En la superficie exterior de la cara posterior
-6-, se incorpora, mediante pegado y procedimiento adecua-
do, una tira -8- del mismo material que la lámina u otro
adecuado, en la que se ha señalado una línea de dobles,
a partir de la cual se inicia una lengüeta triangular,

55

-9-, en la que se ha troquelado una incisión -10- a par-
tir de la cual se inicia el trazado de un retén -11-, si-
tuado a caballo de la línea de dobles de la tira -8-, de
forma que afecta simétricamente a dicha tira y a la len-
güeta triangular -9-, conformando un doble arco en su ca-
beza.

60

El conjunto de hojas o láminas -12- son pega-
das o unidas, por procedimientos adecuados, en el lomo -
vertical -3- que separa las caras -1- y -6-, quedando -
acogidas por las pestañas -4- y cerradas por el encaje -

65

de la solapa -5- en la abertura -7-. La primera de las -
fotografías, incorporada en la primera de las hojas -12-,
es visible por la amplia ventana -2- de la lámina -1- y,
en estas condiciones el conjunto puede quedar convertido
en atractivo portarretratos. Para ello, basta doblar la

70

lengüeta posterior -9-, colocándola normal a la cara tra-

sera -6- y, al mismo tiempo, se abate horizontalmente el retén -11- de forma que el borde de la lengüeta, en la zona en que ha sido troquelado dicho retén, se encaje entre los dos arcos que conforma la cabecera del mismo, con lo cual se garantiza la inmovilidad de la lengüeta y su perfecta función como soporte del portarretratos así constituido.

Suficientemente descrita la naturaleza del Modelo presentado, sólo resta manifestar que serán variables las circunstancias de materiales, tamaños y formas de sus diferentes partes, siempre y cuando no se altere su esencialidad, contenida en la siguiente

N O T A
= = = =

Los puntos que se reivindican en el presente Modelo de Utilidad son:

1º.- Album fotográfico convertible en portarretratos, caracterizado por constar de una lámina de base dividida en dos mitades, una de las cuales constituye la tapa o cara anterior del album y dispone de una amplia ventana, que está circundada por líneas repetidas de dobles, que forman oportunos lemas, así como de una pestaña superior y de otra inferior, más una solapa lateral, entre las cuales quedan acogidas las láminas que forman las hojas del album, después de su pegado sobre el lema vertical, al tiempo que la solapa cierra el conjunto al introducirse en la abertura prevista en la otra mitad o tapa posterior, en la cual, por su cara exterior, se ha solidarizado una tira con una línea de dobles vertical, a partir de la cual configura una lengüeta triangular, que

100 actua como apoyo del portarretratos constituido por el -
propio album, y que se fija en su posición de soporte por
el abatimiento de un retén, troquelado simétricamente so-
bre la lengüeta y la tira, que configura una cabeza en -
105 forma de doble arco, entre los cuales se encaja el borde
de la lengüeta triangular, por la misma zona de troquelado
de dicho retén. Y

2º.- "ALBUM FOTOGRAFICO CONVERTIBLE EN PORTA-
110 RRETRATOS", de conformidad en un todo en lo esencial y -
fines industriales a lo descrito en la precedente Memo-
ria Descriptiva y gráficamente representado en las figu-
ras del plano adjunto para su mejor compren-sión.

Esta Memoria consta de CINCO hojas, escritas o
mecanografiadas por una sola cara y a doble espacio en -
111 líneas.

Valencia, a 15 de Junio de 1977

Por autorización del interesado.

Juan López

BAD ORIGINAL

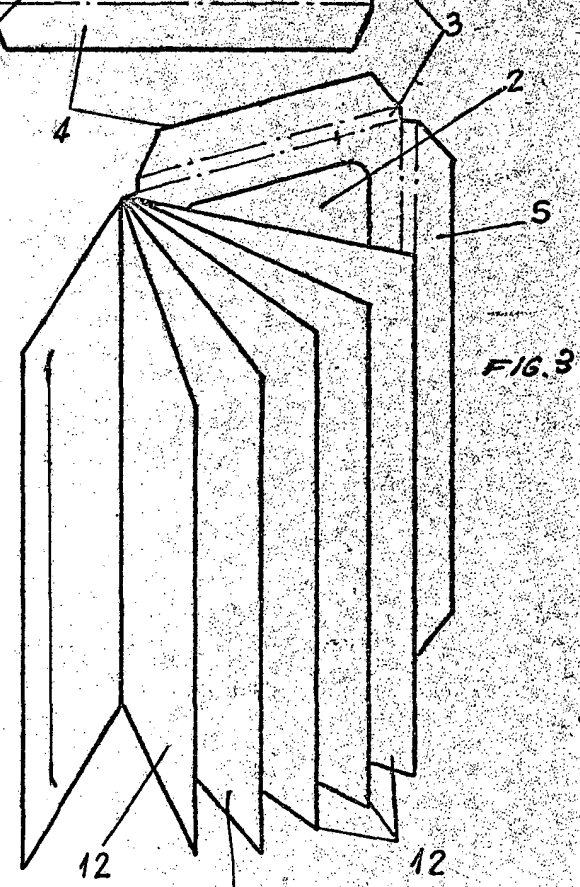
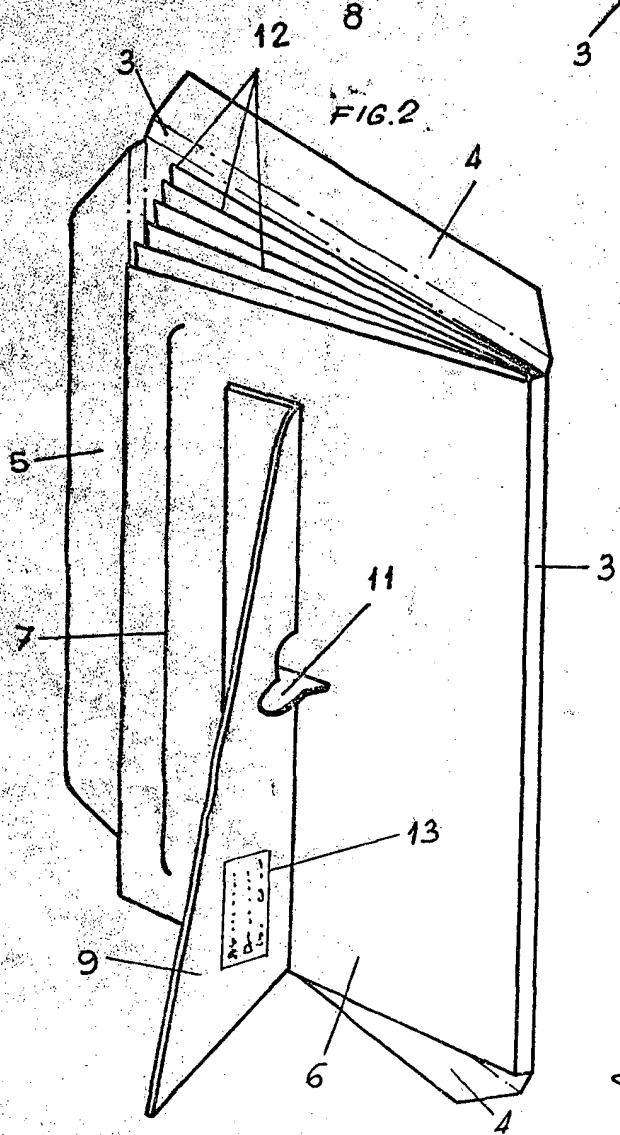
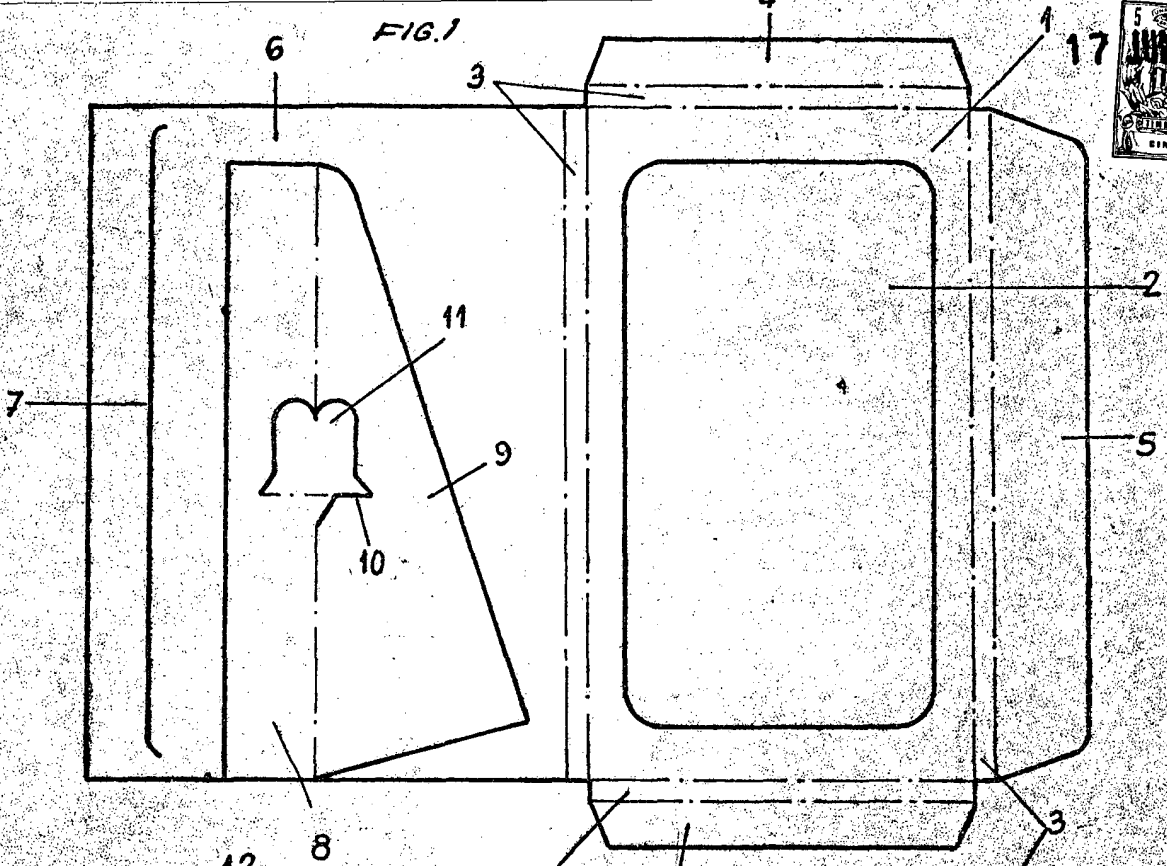

ESCALA VARIABLE
VALENCIA JUNIO 1977

P.A.
Juan Lopez