



ESPAÑA

19 ES	11	NUMERO	10 Y
	21	229265	
	22	FECHA DE PRESENTACION	

MODELO DE UTILIDAD



30 PRIORIDADES:	32 FECHA	33 PAIS
31 NUMERO		

47 FECHA DE PUBLICIDAD	51 CLASIFICACION INTERNACIONAL
	B65D

54 TITULO DE LA INVENCION

"CAJA EXPOSITORA PARA MUÑECOS".

71 SOLICITANTE (S)

FABRICAS AGRUPADAS DE MUÑECAS DE ONIL, S.A.

DOMICILIO DEL SOLICITANTE

San Antonio, 8 - ONIL (Alicante)

72 INVENTOR (ES)

73 TITULAR (ES)

74 REPRESENTANTE

D. Francisco GARCIA CABRERIZO

:
:
: n/ref: O.G. 33.002
:
MLP



La presente Memoria descriptiva tiene como fin la declaración del objeto sobre que ha de recaer el privilegio de explotación industrial y comercial, exclusiva en el territorio nacional, de un Modelo de Utilidad conforme a la legislación vigente en materia de Propiedad Industrial, que según expresa el enunciado, trata de una caja expositora para muñecos.

La finalidad del presente invento es proporcionar a los muñecos un receptáculo contenedor, cubierto por una envoltente con un plano transparente, según formas convencionales, de modo que permita ver perfectamente al muñeco, el cual, y aquí reside la novedad del objeto, queda alojado en disposición yacente, de modo que la posición natural de la caja es en sentido apaisado, previendo en la envoltente una decoración adecuada.

Mediante la mencionada caja, también cabe presentar al muñeco en posición vertical pero mostrando el perfil.

Con el fin de obtener un apoyo adecuado para la cabeza, una de las paredes longitudinales del receptáculo, concretamente la inferior, presenta una deformación curvocónvexa interna en el extremo de la cabecera, cuya deformación es mantenida por el plegado del extremo prolongado del propio lateral, de modo que venga a apuntalar la concavidad externa de la deformación, quedando vinculado solidariamente por medio de una pieza de enganche, de tipo convencional aplicada para la sujección de muñecos con la colaboración de aros elásticos, en este caso abrazando el cuello, mientras que en la zona de los pies se aplica otro elemento retentor semejante.

Con el fin de facilitar la interpretación más exacta



ta del objeto sobre que ha de recaer el presente privilegio, en el plano adjunto complementario de esta exposición, se representa una forma práctica para la realización industrial y únicamente a título de ejemplo y, por consiguiente, sin carácter exhaustivo sino meramente informativo.

En dicho plano:

La figura 1, representa una perspectiva de la caja según la invención.

La figura 2, muestra un detalle seccionado longitudinalmente, mostrando la colocación del muñeco.

En las mencionadas figuras, las referencias corresponden:

- 1.- Fondo de la caja.
- 2.- Lateral longitudinal superior.
15. 3.- Lateral longitudinal inferior.
4. y 5.- Paredes transversales.
- 6.- Línea de plegado.
- 7.- Deformación curva.
- 8.- Línea de plegado.
20. 9.- Plano vertical.
- 10.- Línea de plegado.
- 11.- Plano puntal.
- 12.- Línea de plegado.
- 13.- Plano extremo.
25. 14.- Orificio.
- 15.- Ranuras.
- 16.- Pieza de retención.
- 17.- Arillo de goma.
- 18.- Muñeco.
30. 19.- Cabeza.



20.- Piezas de retención.

21.- Grapas.

Como se desprende de la detenida observación del -
referido plano, el objeto que se preconiza comprende una ca-
5. ja expositora de muñecos cuyo receptáculo propiamente dicho
se representa en la figura 1, el cual comprende, según for-
mas convencionales, un fondo -1-, dos laterales longitudina-
les -2 y 3-, y dos laterales transversales -4 y 5-, obteni-
dos a partir de una lámina de cartón debidamente troquelada
10. y plegada.

De acuerdo con la invención, aproximadamente en la
mitad del lateral longitudinal -3-, considerado como inferior
por cuanto la posición normal de la caja es apaisada, se pro-
duce un pliegue transversal -6- a partir del cual la superfi-
15. cie de dicho lateral -3- se eleva en una porción arqueada --
-7- según una superficie curvo convexa interna, hasta alcan-
zar el plano transversal -5- de la caja, en cuyo momento y -
tras un plegado -8- se prolonga una porción vertical -9- ado-
sada a dicho transversal -5-, produciéndose en su límite un
20. nuevo plegado -10- para extenderse según un plano ascendente
inclinado a modo de plano puntal -11- sobre la concavidad de
la superficie curva -7-, en cuyo punto se produce otro plega-
do -12-, tras del cual se prolonga una pequeña porción extre-
ma -13-, de manera que el punto de contacto con el plano cur-
25. vo sea precisamente el plegado -12-. El plano vertical -9- se
solidariza con el transversal -5- por medio de grapas -21-,
mientras que el plano puntal -11- se vincula al curvado -7-
por medio de una pieza de retención -16-, pasante a través -
de ranuras adecuadas -15- practicadas en coincidencia sobre
30. el plano arqueado -7- y la línea de plegado -12- del apunta-



lamiento.

De esta manera, mediante la deformación arqueada -
-7- del lateral longitudinal inferior -3-, se forma una a mo
do de almohada para el apoyo de la cabeza -19- del muñeco -18-,
5. con la particularidad de que dicha cabeza -19- queda parcial
mente alojada en un amplio orificio -14- previsto en la par
te superior del plano arqueado -7-, como elemento de centra
je de la cabeza -19-.

La pieza de retención -16- dotada de unos extremos
10. en gancho, es del tipo convencional empleada para retener mu
ñecos y otros objetos, con la colaboración de arillos elásti
cos.

En el presente caso, también se aplican dichos ari
llos elásticos o de goma -17-, para retener al muñeco -18- -
15. por el cuello, mientras que en la zona de los pies se emplea
otra pieza -20- con el mismo fin.

De esta manera, el muñeco -18- queda dispuesto en
posición yacente en el interior de la caja, siendo visible a
través del correspondiente plano transparente previsto en la
20. envolvente, según formas conocidas en las cajas expositoras.

No cabe duda que en esta misma caja es posible mos
trar y exponer un muñeco en posición vertical pero de perfil.

Descrita suficientemente la naturaleza del invento,
así como un ejemplo de realización práctica del mismo, sola
25. mente cabe añadir que en dicho ejemplo es posible introducir
cambios de materias, formas y disposición de sus elementos,
siempre que tales alteraciones no supongan variación sustan
cial en el objeto reivindicado.

El solicitante se reserva el derecho de extender -
30. esta demanda a los países extranjeros, reivindicando la mis-

5.14.33



ma prioridad de la presente solicitud al amparo del Convenio Internacional para la protección de la Propiedad Industrial.

N O T A

El Modelo de Utilidad, que se solicita por veinte años para España, de acuerdo con la vigente Legislación, deberá recaer sobre: "CAJA EXPOSITORA PARA MUÑECOS", según las características esenciales de las siguientes:

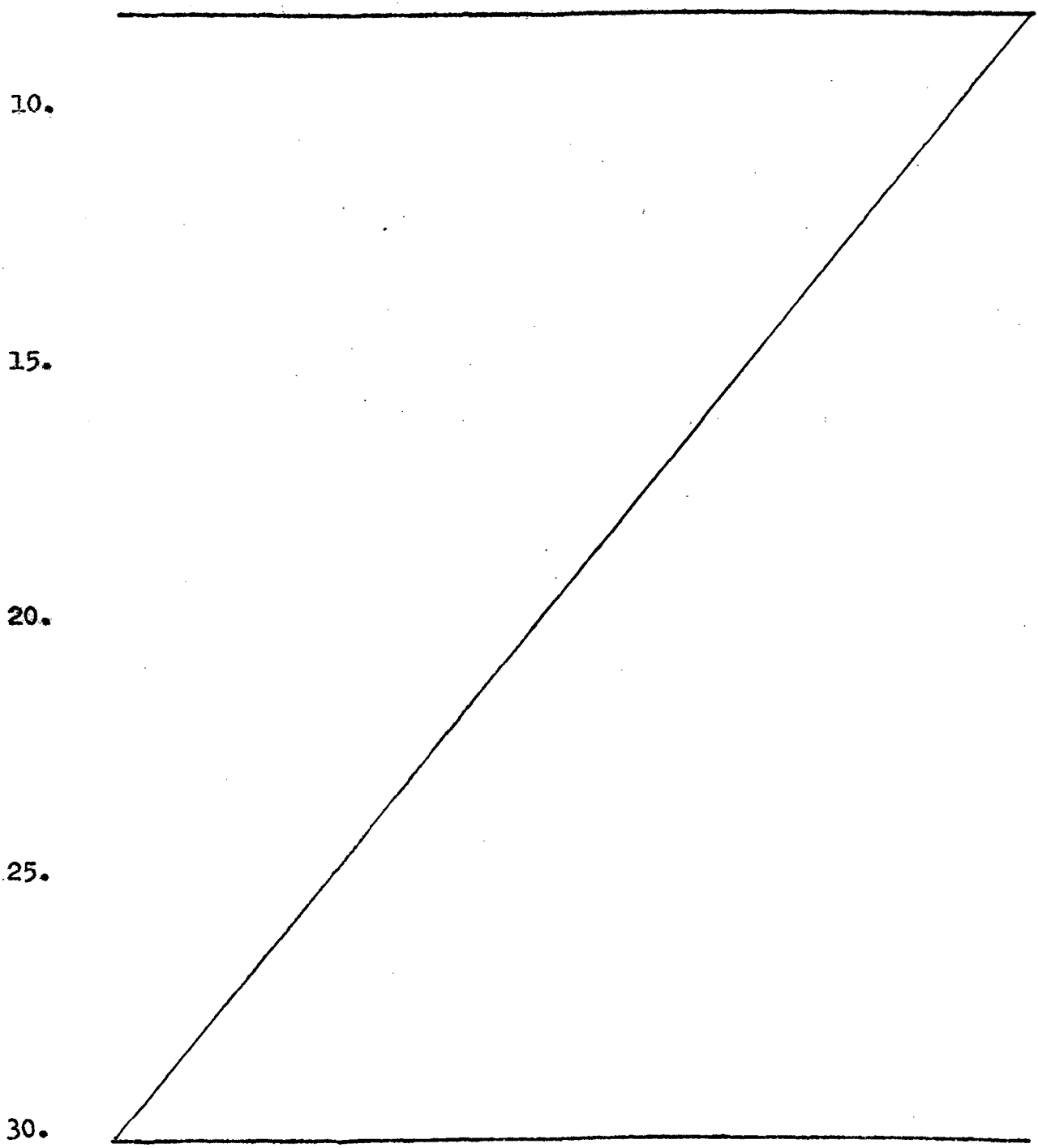



REIVINDICACIONES

5. 1ª.- Caja expositora para muñecos, del tipo que --
comprende un cuerpo receptáculo paralelepípedo rectangular,
con una envolvente amovible, dotada de un plano transparente,
caracterizada porque uno de los planos laterales longitudina
les, previsto como inferior al disponer la caja en posición
apaisada, presenta a partir de su zona media un pliegue trans
versal a partir del cual el plano se deforma según superfi--
cie curvoconvexa hacia el interior, sufriendo otro pliegue --
10. que adosa una porción de plano al plano transversal adyacen
te, cuya porción se prolonga en sentido inclinado ascendente
contra la concavidad de la superficie deformada, a modo de --
plano puntal, rematado finalmente con una pequeña prolonga--
ción diédrica, de modo que dicho diédro y la superficie cur--
15. va queden relacionados por medio de una pieza con extremos --
de gancho, pasante a través de unas ranuras coincidentes dis
puestas en la superficie curva y diedro del puntal, mientras
que el plano adosado al transversal se solidariza a éste por
medio de grapas.

20. 2ª.- Caja expositora para muñecos, según la ante--
rior reivindicación, caracterizado porque en la parte supe--
rior del plano curvoconvexo se prevee un amplio orificio que
permite centrar la cabeza del muñeco, el cual queda retenido
sobre dicha curvatura, a modo de almohada, por medio de un --
25. aro elástico enganchado según formas convencionales, en la --
pieza pasante a través del diedro del puntal y superficie --
curva, mientras que en la zona de los pies se establece otra
nueva retención de tipo convencional.

3ª.- "CAJA EXPOSITORA PARA MUÑECOS".

30. Según queda sustancialmente descrito en la presen-

7. 14 JUN 1977

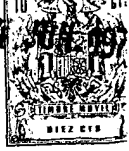

te memoria que consta de siete hojas, escritas a máquina por una sola cara y acompañada de dibujos.

Madrid, 14 JUN. 1977

FABRICAS AGRUPADAS DE MUÑECAS DE ONIL, S.A.

P.P.

5.

FRANCISCO GARCIA CASERIZO
P.P.

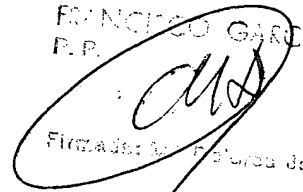

Firmado: Francisco Caserizo





1977

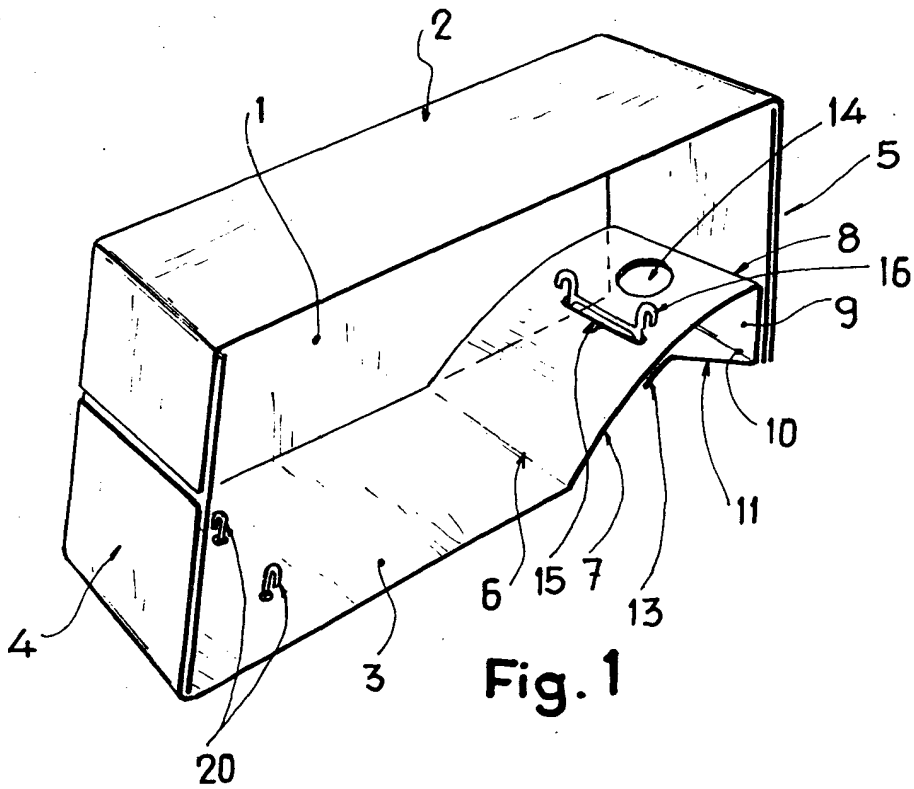

Fig. 1

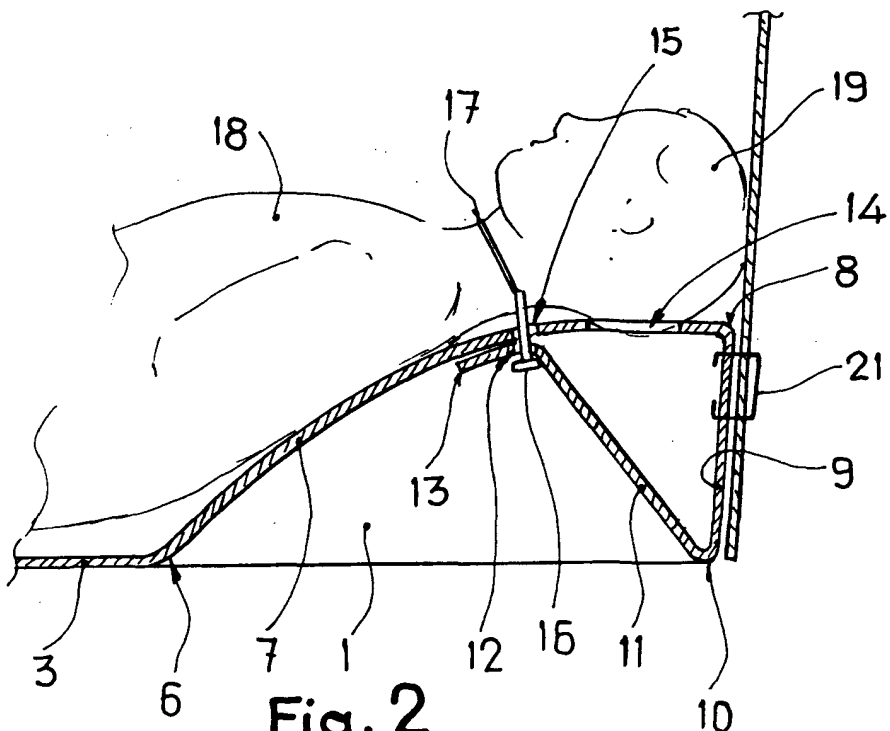

Fig. 2

Madrid,
P. P.

14 JUN. 1977

FRANCISCO GARCIA CABRERIZO
P. P.

Firmado: M.^a Dolores Jorquera

Escala variable