



ESPAÑA

19 ES	11	NUMERO	229152	10 Y
	21	FECHA DE PRESENTACION		
	22			

MODELO DE UTILIDAD

30 PRIORIDADES:	32 FECHA	33 PAIS
31 NUMERO		

47 FECHA DE PUBLICIDAD	51 CLASIFICACION INTERNACIONAL
	F 15 B

54 TITULO DE LA INVENCIÓN
ELECTRO-COMPRESOR OLEOHIDRAULICO

71 SOLICITANTE (S)
D ^a Enriqueta Martí Argau

DOMICILIO DEL SOLICITANTE
C/. San Jose 2 y 4 Esplugas de Llobregat (BARCELONA)

72 INVENTOR (ES)
La misma.

73 TITULAR (ES)
La misma.

74 REPRESENTANTE
D. Alejandro Ruiz Collar

S O L I C I T U D D E U N
M O D E L O D E U T I L I D A D

por VEINTE AÑOS, a favor de D^a Enriqueta Martí Artigau de nacionalidad española, con domicilio en ESPLUGAS DE LLOBREGAT (Barcelona) C/. San José, 2 y 4, por "Electro-Compresor oleohidraulico "

MEMORIA DESCRIPTIVA

La presente solicitud de modelo de utilidad se refiere a un electrocompresor oleohidráulico, estudiado y realizado de manera que resulta altamente ventajoso.

5. Para facilitar la explicación, se acompaña un plano en el que se representa a título de ejemplo un caso práctico de realización.

- Con igual fin aclarativo se acompaña una relación de los componentes básicos del electrocompresor en cuestión.
- 10.

En dicha relación, las referencias numéricas corresponden a las del plano.

1. Careasa. 2. Casquillo camisa. 3. Pistón.
4. Carrete bobina. 5. Resorte pistón. 6. Arandela tope
15. válvula interior pistón. 7. Boquilla entrada. 8. Racord salida. 9. Anillo entrada. 10. Anillo salida. 11. Arandela interior. 12. Arandela intermedia. 13. Arandela exterior. 14. Válvula. 15. Resorte válvula. 16. Junta tórica. 17. Junta tórica. 18. Junta tórica. 19. Distanciad
20. dor, 20. Anillo elástico. 21. Anillo elástico. 22. Tapa racord salida. 23. Bobina.

- De acuerdo con la figura del plano, que ilustra en sección longitudinal el electrocompresor, en el mismo el movimiento del pistón es producido por la bobina
25. de c.a. auxiliada por un muelle en espiral que trabaja a compresión situado dentro de un casquillo que hace las veces de núcleo del electroimán, estando todo ello cerrado herméticamente dentro de un cilindro. El electrocompresor comprende las tapas laterales provistas de sendos
 30. orificios que actúan de fijación de la boquilla de entrada y del racord de salida a la vez que comprimen el casquillo interior en ambos extremos contra sendas juntas tóricas. En el interior del pistón está dispuesta una
 35. válvula cónica que apoyada por un muelle cónico trabajando a compresión hace que únicamente deje pasar y a la vez comprimir el fluido contenido en el casquillo que a su vez es la camisa que sirve de guía del pistón en una sola dirección. El electrocompresor comprende tres válvulas, la primera alojada en el casquillo y que auxiliada
 40. por un muelle cónico facilita la entrada y circulación del fluido, mientras la segunda está realmente comprimiendo y cierra mientras el pistón retrocede, haciendo pre-

sión sobre la cara interior de la boquilla de entrada, la segunda orientada en el mismo sentido que la primera se apoya por su parte posterior y sobre la pared delantera de la cámara del pistón, estando la tercera en el interior del racord de salida orientada igual que la primera y la segunda, apoyándose por su parte posterior mediante un muelle cónico en la tapa del racord de salida, mientras que por su parte delantera cierra herméticamente contra el cuerpo del racord.

Serán independientes del objeto de la invención los detalles y características accesorias empleados en su puesta en práctica y, en general, todo cuanto no altere su esencialidad.

REIVINDICACIONES

1. Electrocompresor oleohidráulico, caracterizado porque el movimiento oscilatorio del pistón viene dado por una bobina de corriente alterna auxiliada por un muelle en espiral que trabaja a compresión situado en el interior de un casquillo que hace las veces del núcleo del electroimán, estando todo ello cerrado herméticamente en el interior de un cilindro.

2. Electrocompresor oleohidráulico, según la reivindicación anterior, caracterizado por tener las tapas laterales sendos orificios que actúan de fijación de la boquilla de entrada y del racord de salida a la vez que comprimen el casquillo interior, en ambos extremos contra juntas tóricas de sección circular.

Electrocompresor, según las reivindicaciones anteriores, caracterizado por poseer una válvula en el interior del pistón que apoyada por un muelle cónico trabajando a compresión hace que únicamente deje pasar y a la vez comprimir el fluido contenido en el casquillo que

75. realmente a su vez es la camisa que sirve de guía al pistón, en una sola dirección.

4. Electrocompresor, según las reivindicaciones anteriores, caracterizado por estar constituido por tres válvulas, la primera alojada dentro del casquillo y que auxiliada por un muelle cónico facilita la entrada y circulación del fluído en un solo sentido mientras la segunda está realmente comprimiendo y que cierra herméticamente mientras el pistón retrocede, haciendo presión sobre la cara interior de la boquilla de entrada, la segunda orientada en el mismo sentido que la primera se apoya sobre una arandela por su parte posterior y sobre la pared delantera de la cámara del pistón, estando a su vez la tercera orientada en el interior del record de salida igual que la primera y la segunda apoyándose por su parte posterior mediante un muelle cónico en la tapa del record de salida mientras que por su parte delantera cierra herméticamente contra el cuerpo del record que es de un material que evita la pérdida de presión del circuito.

5. Electrocompresor oleohidraulico.

95. Todo ello tal y como se presenta en esta memoria que consta de cuatro páginas foliadas y mecanografiadas por una sola cara y comprende un plano para su mejor comprensión.

Madrid a, 8 JUN. 1977

ALEJANDRO RUIZ COLLAS
P. E.

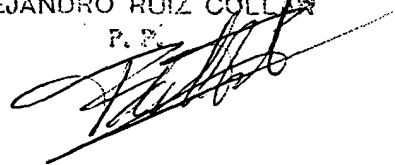

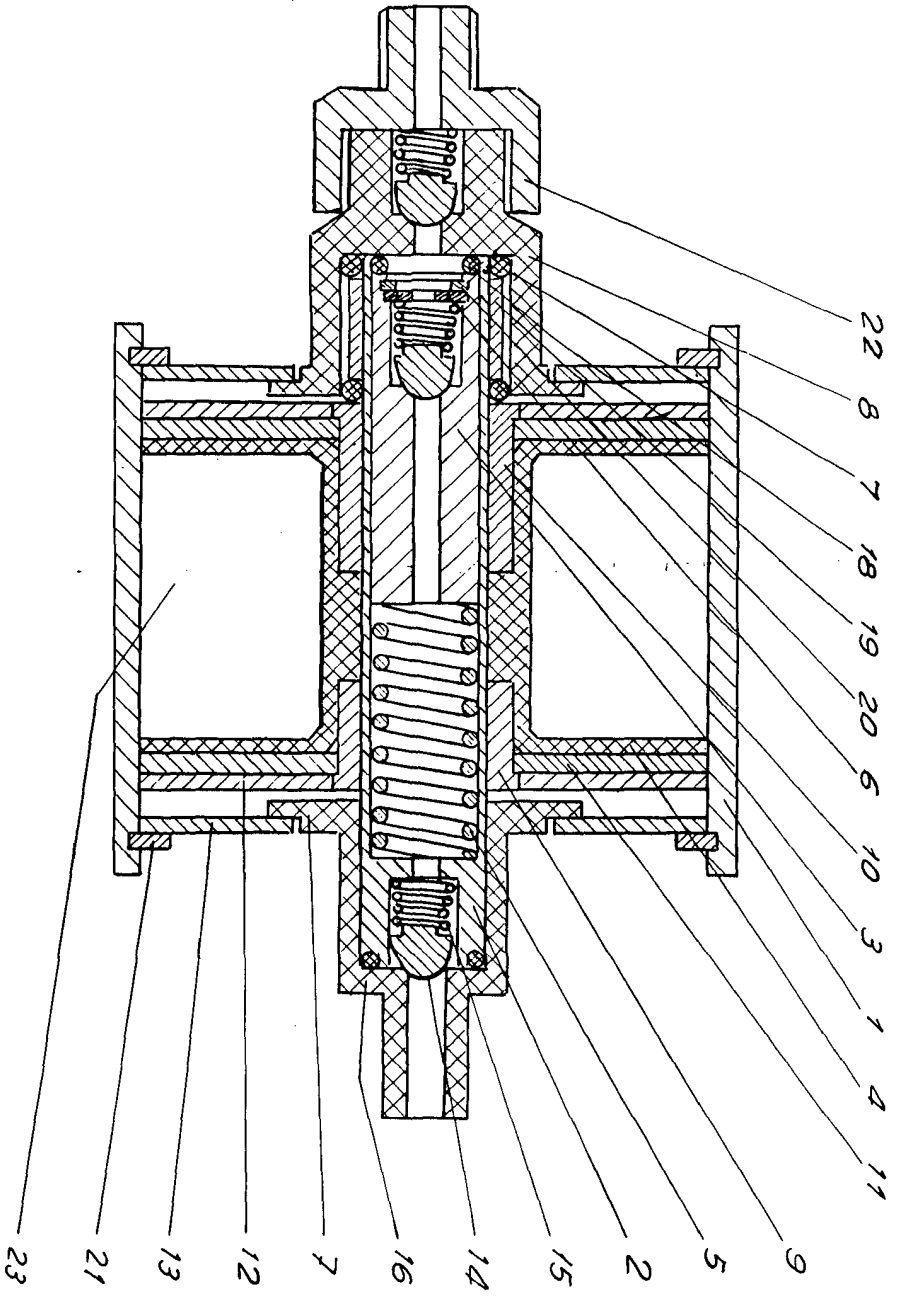

8 JUN 1977

ENRIQUETA MARTÍ ARTIGAU
[Signature]