



220110

P A T E N T E  
D E  
I N T R O D U C C I O N

por "UN SISTEMA DE CIRCUITO DE COMUTACIÓN, APLICABLE A LA MANIOBRA EN MOTOCICLETAS Y SIMILARES", a favor de D. ODOARDO LEONELLI, de nacionalidad italiana, domiciliado en Barcelona, calle de Rios Rosas nº 37.

= . =

MEMORIA DESCRIPTIVA

La presente invención, realizada con éxito en el extranjero se refiere a un sistema de circuito de conmutación, aplicable a la maniobra en motocicletas y similares.

5. Más concretamente se refiere a un conjunto en el que se ha materializado un circuito de conmutación en dependencia con un contacto móvil que, mediante un corto giro del mismo se logra el control de todos los elementos eléctricos, a saber, luces alta y baja, luz piloto, otras luces y bocina.

10. El contacto móvil se halla operativamente dispuesto para que en recorrido de poca amplitud establezca la conexión, dos a dos de cuatro bornes, mientras un quinto borne queda libre

229110<sup>-9</sup>



para ser conectado mediante un interruptor pulsador.

Con el fin de facilitar la explicación, se acompaña a la presente memoria una lámina de dibujos en la que se ha representado un caso de realización que se cita a título de ejemplo.

En el dibujo:

La figura indica esquemáticamente el sistema de circuito y su conmutación.

Consiste esencialmente en disponer sobre base aislante los bornes -1-, -2-, -3- y contacto -4-, según un trayecto que ha de recorrer un arco de circunferencia el contacto móvil -5-. El contacto -1- constituye el borne de entrada y se une por puente con el contacto -4-.

Un borne independiente -6- está conectado con el -5- en dependencia con un interruptor pulsador -7-, que establece conexión a la masa a través de la bocina -8- $\frac{1}{2}$ .

Los bornes se hallan distanciados de manera que dos a dos queden conectados con el cuerpo del contacto móvil. Así pues, el borne -1- de entrada y el borne -2-, posición (I) sirven para conectar la luz de alta y por el contacto móvil y su borne, la luz piloto. El borne -3- y -4- posición (II) definen la conexión de la luz de baja y la luz piloto, la posición (III) uniéndose los bornes +2- y -3-, da la posición de circuito abierto.

Los circuitos sucesivos según se ha indicado serán: a)-1-2-b) para la luz de alta, A)-1- -4- -3- c) para la luz de baja. El -2- -3- para apertura del circuito y en todo momento la bocina -8- puede cerrar su circuito, mediante el interruptor -7- conectado a masa.

La invención, dentro de su esencialidad, puede ser lle-



229110<sup>9</sup>

- vada a la practica en otras formas de realización que difieran en detalle de las indicadas a título de ejemplo a las cuales alcanzará igualmente la protección que se recaba. Podrá, pues, construirse en cualquier forma y tamaño, con los materiales más adecuados por quedar todo ello comprendido en el espíritu de las reivindicaciones.
- 5.

N O T A

Descrito el objeto de la invención, se declara como no divulgado ni practicado en España, lo comprendido en las siguientes reivindicaciones:

10. 1. Un sistema de circuito de conmutación, aplicable a la maniobra en motocicletas y similares, caracterizado esencialmente por el hecho de comprender un contacto móvil operativamente dispuesto para que en un giro de corta longitud angular establezca conexión entre pares de contactos fijos de los cuales uno es el de entrada de corriente que está conectado por puente a otro de los fijos.
15. 2. Un sistema según la anterior reivindicación en el que los dos contactos fijos intermedios se hallan conectados cada uno de ellos a las correspondientes luces largas, alta y baja respectivamente.
20. 3. Un sistema según las reivindicaciones 1 y 2, en el que el cuerpo del contacto móvil abarca en conjunto a dos contiguos de los fijos, correspondiendo al circuito cerrado entre los contactos fijos extremos y cualquiera de los dos cerrados.
25. 4. Un sistema según las reivindicaciones 1 a 3, en el que, la posición del contacto móvil entre los dos intermedios proporciona la apertura del circuito.

229110<sup>3</sup>



5. Un sistema según la reivindicación 1 en el que un contacto independiente se halla conectado a través de la bocina al contacto fijo de entrada y a través de un interruptor pulsador, a masa, para el circuito constante de la bocina.

5. 6. Un sistema según reivindicaciones 1 a 5, en el que el contacto móvil forma un borne para conexión a otras luces, en combinación con las dos posiciones de circuito cerrado mencionadas.

10. 7. Un sistema de circuito de conmutación, aplicable a la maniobra en motocicletas y similares.

Según se describe y reivindica en la presente memoria descriptiva que consta de cuatro hojas foliadas y escritas a máquina por una sola cara, acompañadas de una lámina de dibujos.

Madrid a 9 de Junio de 1956

**JAIME ISERN MIRALLES**  
**P. P.**



229110

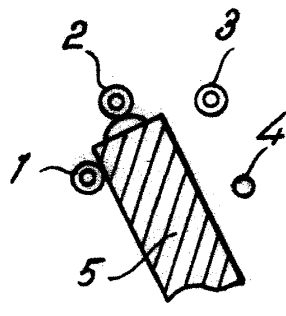
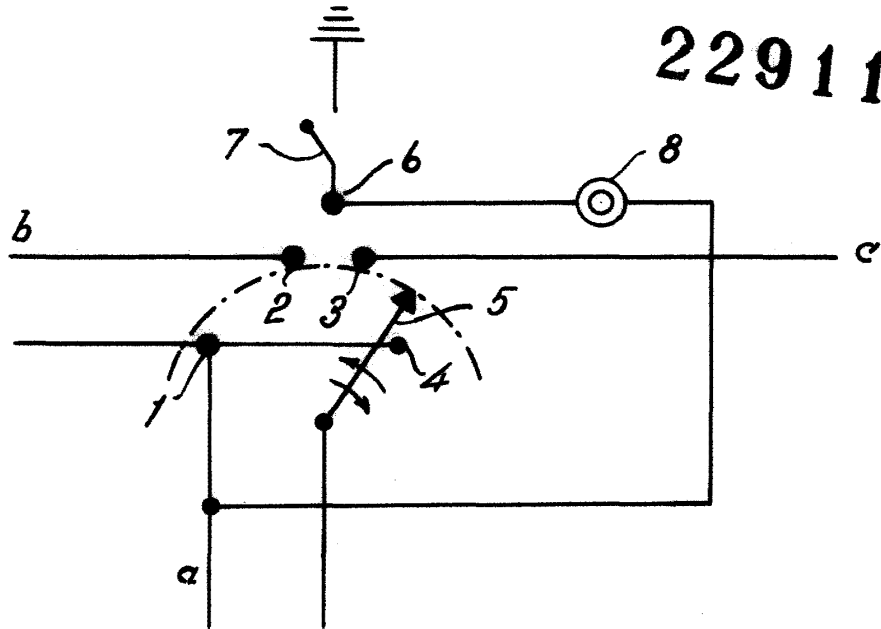

(I)

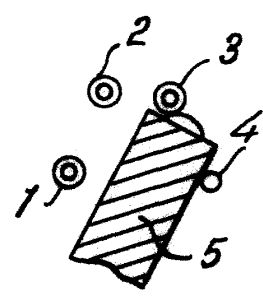

(II)

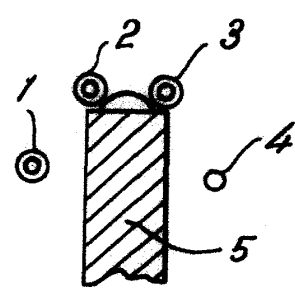

(III)

Madrid, 9 JUN. 1956  
Jaime Isern

pp.