

28 MA



229050

PATENTE DE INVENCION

por 20 años

a favor de: D. JOAQUÍN CLARÓS VENTURA, de nacionalidad española, residente en Badalona (Barcelona), calle de Güell y Ferrer, 46.- - - - -

por: "PERFECCIONAMIENTOS EN LAS MÁQUINAS BATIDORAS PARA USOS INDUSTRIALES".- - - - -

MEMORIA DESCRIPTIVA

El presente invento concierne a unos perfeccionamientos en las máquinas batidoras para usos industriales con lo cual las batidoras de referencia quedan sumamente mejoradas y propias para el batido de colas y otras masas pastosas similares.

5

Se caracterizan esencialmente los perfeccionamientos de referencia en que tales batidoras están esencialmente constituidas por una base o peana de la que arranca verticalmente un árbol o brazo provisto de cremallera por



el que desliza un cuerpo que presenta medios para engranar con la cremallera del citado árbol y poder deslizar por el mismo merced a un volante, cuyo cuerpo presenta acoplado un motor eléctrico cuyo eje se prolonga convenientemente en sentido descendente presentando en su extremo inferior un rodete o placa que en su cara inferior presenta unas palas o hélices para su función batidora, al girar por el accionamiento del motor, sobre el producto adecuadamente encerrado en una cubeta dispuesta sobre la peana o base de la batidora.

10 Para la mejor comprensión del presente invento, y a título tan sólo de ejemplo, se acompañan los dibujos de la hoja adjunta en los cuales se representa un caso de realización práctica de los perfeccionamientos de referencia.

15 La Fig. 1 muestra una vista en perspectiva de una batidora conforme al invento y la Fig. 2 representa un esquema de dicha batidora.

Conforme a los dibujos la batidora perfeccionada se caracteriza esencialmente por estar constituida por una base o peana -1- de la que arranca un brazo o árbol -2- provisto de cremallera. Sobre el citado árbol va dispuesto y encajado un cuerpo -5- provisto de una rueda que engrana con la cremallera del árbol -2- de modo que el citado cuerpo -5-, portador y sustentador del motor eléctrico -6-, puede deslizar, mediante la manipulación conveniente del volante -4-, por el citado árbol -2- quedando limitado su recorrido por la abrazadera -3- que actúa de tope.

25 El eje del motor -6- presenta acoplado, a modo de prolongación de dicho eje, otro eje o árbol -7- que en su extremo inferior lleva acoplado el rodete -8- que en su cara inferior presenta unas palas o hélices convenientes para su

30



229050

229050

función batidora.

Sobre la base -1- se dispone una cubeta -9- con el producto a batir.

5 Como se comprenderá la batidora de referencia podrá variar en tamaño, potencia del motor, forma y perfiles de sus principales elementos así como en sus detalles accidentales.

10 Dentro del invento será variable todo cuanto no altere, cambie o modifique la esencialidad de los perfeccionamientos de referencia.

N O T A

Se reivindica como objeto de la presente patente de invención:

15 1.- Perfeccionamientos en las máquinas batidoras para usos industriales, caracterizados esencialmente en que tales batidoras están constituidas por una base o peana de la que arranca verticalmente un árbol o brazo provisto de cremallera por el que desliza un cuerpo que presenta medios para engranar con la cremallera del citado árbol y poder
20 deslizar por el mismo merced a un volante, cuyo cuerpo presenta acoplado un motor eléctrico cuyo eje se prolonga convenientemente en sentido descendente presentando en su extremo inferior un rodete o placa que en su cara inferior presenta unas palas o hélices para su función batidora, al girar
25 por el accionamiento del motor, sobre el producto adecuadamente encerrado en una cubeta dispuesta sobre la peana o base de la batidora.

2.- PERFECCIONAMIENTOS EN LAS MÁQUINAS BATIDORAS

28 M



229050

PARA USOS INDUSTRIALES.

Consta la presente memoria descriptiva de cuatro hojas mecanografiadas, numeradas, foliadas y escritas por una sola cara, acompañada de una hoja de dibujos.

Barcelona, a 28 de Mayo de 1956.

JOAQUÍN CLARÓS VENTURA

P.A.



229050

FIG. 1

FIG. 2

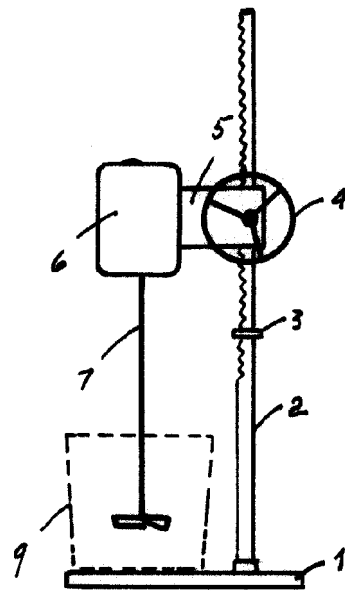
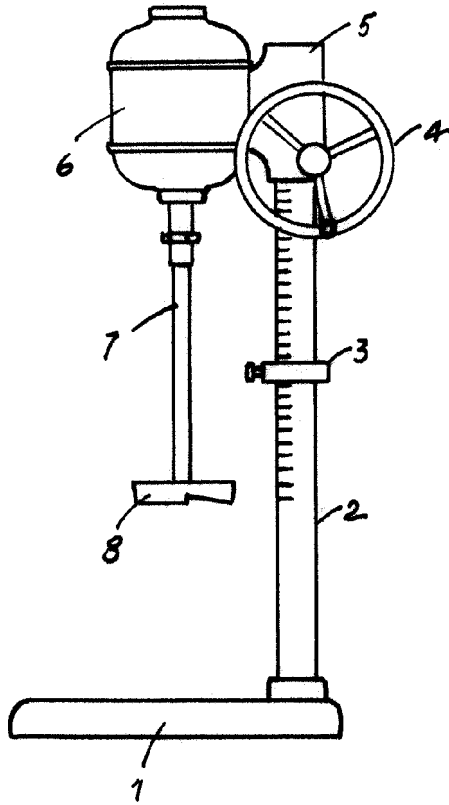

Barcelona, a 38 de Mayo de 1956

p.a.

A handwritten signature in cursive script, appearing to read "J. Claros Ventura".

Escola variable