



ESPAÑA

19	ES	11	229015	10	Y
		21			
		22	FECHA DE PRESENTACION		
			- 3 JUN. 1977		

MODELO DE UTILIDAD
229015

30	PRIORIDADES:	32	FECHA	33	PAIS
	31	NUMERO			

47	FECHA DE PUBLICIDAD	51	CLASIFICACION INTERNACIONAL
			B 42.0

54	TITULO DE LA INVENCIÓN
	CUBIERTA PARA FORRAR LIBROS Y SIMILARES.

71	SOLICITANTE (S)
	INDUSTRIAL DORY S.A.

	DOMICILIO DEL SOLICITANTE
	Trafalgar, 25 .- VALENCIA.

72	INVENTOR (ES)

73	TITULAR (ES)

74	REPRESENTANTE
	D. JOSE MIGUEL GOMEZ-ACEBO Y POMBO.

El presente modelo de utilidad se refiere a una cubierta para forrar libros y similares, de constitución sencilla, que permite su colocación para constituir el forro de una forma rápida y simple.

5. El forro de los libros se realiza tradicionalmente mediante láminas bien de papel o de plástico que se doblan sobre los bordes libres de las cubiertas o pastas del libro que se desea forrar. Estas dobleces no aseguran de forma adecuada el forro sobre el libro, sobre todo cuando la lámina a partir de la que se forra dicho libro es de naturaleza plástica siendo entonces necesario tener que recurrir a medios de fijación tales como cintas adhesivas o similares.

10. En cualquier caso el forro de un libro mediante las láminas de papel o plástico constituyen una operación relativamente complicada que requieren ante todo el corte de la lámina al tamaño adecuado tanto en su longitud como anchura.

15. El objeto de la presente invención es una cubierta para forrar libros y similares cuya disposición sobre el libro para constituir el forro sea sencilla y no exiga de elementos especiales para su fijación al libro.

20. De acuerdo con la invención, la cubierta esta constituida por una plantilla laminar rectangular a base de cartulina o similar, dotada por una de sus caras, a partir o cerca de los bordes transversales, de sendas franjas recubiertas de una sustancia autoadhesiva protegida por una lámina desprendible.

25. Por la otra cara que constituira la superficie vista de la cubierta lleva impresa una o más escenas propias de la edad del usuario del libro o de la materia del mismo.
- 30.

La plantilla laminar que constituye la cubierta es de longitud suficiente para que pueda doblarse a partir de los bordes longitudinales de las tapas de libros de distinto tamaño, de modo que la magnitud o franja doblada sera de menor o mayor anchura dependiendo de tamaño del libro que se forra. La anchura de la platilla sera también suficiente para que puedan forrarse libros de distinto tamaño siendo necesario tan solo recortar una franja longitudinal cuando la anchura de la plantilla es superior a la altura del libro.

5.

10.

Mediante las franjas autoadhesivas dispuestas a partir o cerca de los bordes transversales de la cubierta por una de sus caras, su fijación a las cubiertas del libro es sumamente facil, ya que es suficiente eliminar la lámina desprendible.

15.

La cara o superficie externa de la plantilla, que presenta impresa la escena o escenas citadas, puede disponer de un recubrimiento glasofonado o plastificado, con lo cual la duración de la cubierta es mucho mayor, dando la debida protección al libro.

20.

Para facilitar la comprensión en la constitución de la cubierta de la invención y poner de manifiesto más claramente su utilidad, a continuación se hace una descripción más detallada con referencia a los dibujos adjuntos, en los cuales se muestra de forma esquemática y a titulo de ejemplo no limitativo una posible forma de realización, siendo:

25.

La figura 1 una vista de la cubierta por su cara o superficie interna.

La figura 2 una vista similar a la figura 1 pero por la cara o superficie externa de la cubierta.

30.

Como puede verse en los dibujos la

cubierta esta constituida por una lámina 1, por ejemplo a base de cartilina o similar que presenta por su cara o superficie interna a partir de los bordes transversales 2 o cerca de los mismos, una franja 3 recubierta de una sustancia autoadhesiva debidamente protegida por una lámina desprendible 4 que mantiene en condiciones adecuadas a la sustancia autoadhesiva hasta el momento de su utilización.

Por la cara o superficie externa la lámina 1 puede llevar impresos diversos motivos 5 apropiados a la edad del usuario del libro o bien propios de los temas de la obra que se va a forrar o con cualquier otro motivo ornamental.

La lámina 1 puede ser de cartulina y puede ir protegida por su cara externa con un recubrimiento de glasofanado o plastificado, con lo cual se consigue un mejor acabado y una mayor duración de la cubierta.

Para forrar el libro la cubierta se acopla sobre las pastas del libro doblandola a partir de los bordes longitudinales de dichas pastas de modo que las franjas de sustancia autoadhesiva 3 puedan pegarse sobre la superficie interna de dichas pastas.

El tamaño de la lámina 1 sera suficiente para permitir el forrado de libros de distinto tamaño, variando solo la magnitud de las porciones que se doblan sobre las pastas, a partir de sus bordes longitudinales y procediendo al cortado de franjas longitudinales 6 hasta conseguir que la anchura de la lámina 1 corresponda a la altura del libro que se va a forrar.

Con estas láminas se consigue forrar facilmente los libros, ya que es suficiente tan solo cortar la lámina a la altura del libro, precediendo seguidamente a acoplar

lo y doblarlo sobre las cubiertas, quedando la cubierta debidamente fijada sin más que eliminar la lámina protectora 4 que deja al descubierto a la sustancia autoadhesiva 3.

5. Descrita suficientemente la naturaleza del invento, así como la manera de realizarse en la práctica, debe hacerse constar que las disposiciones anteriormente indicadas son susceptibles de modificaciones de detalla en cuanto no alteren su principio fundamental.

- REIVINDICACIONES -

1.- Cubierta para forrar libros y similares caracterizada porque comprende una plantilla laminar rectangular, a base de cartulina o similar, que dispone por una de sus caras, a partir o cerca de los bordes transversales de sendas franjas recubiertas de una sustancia autoadhesiva protegida por una lamina desprendible, mientras que por la otra cara presenta impresa una o más escenas propias de la edad del usuario del libro o de la materia del mismo.

2.- Cubierta según reivindicación 1, caracterizada porque la cara o superficie de la plantilla que presenta impresa la escena o escenas citadas presenta un recubrimiento glasofanado o plastificado.

3.- Cubierta para forrar libros y similares, tal y como queda sustancialmente descrito en la presente memoria e ilustrado en el dibujo adjunto.

Esta Memoria consta de 5 hojas escritas a máquina por una sola cara.

Madrid, - 3 JUN. 1977

INDUSTRIAL DORY S.A.

J. M. GOMEZ AÑESO Y PUNZO
Por el Firmado: J. Suarez Diaz

FIG.1

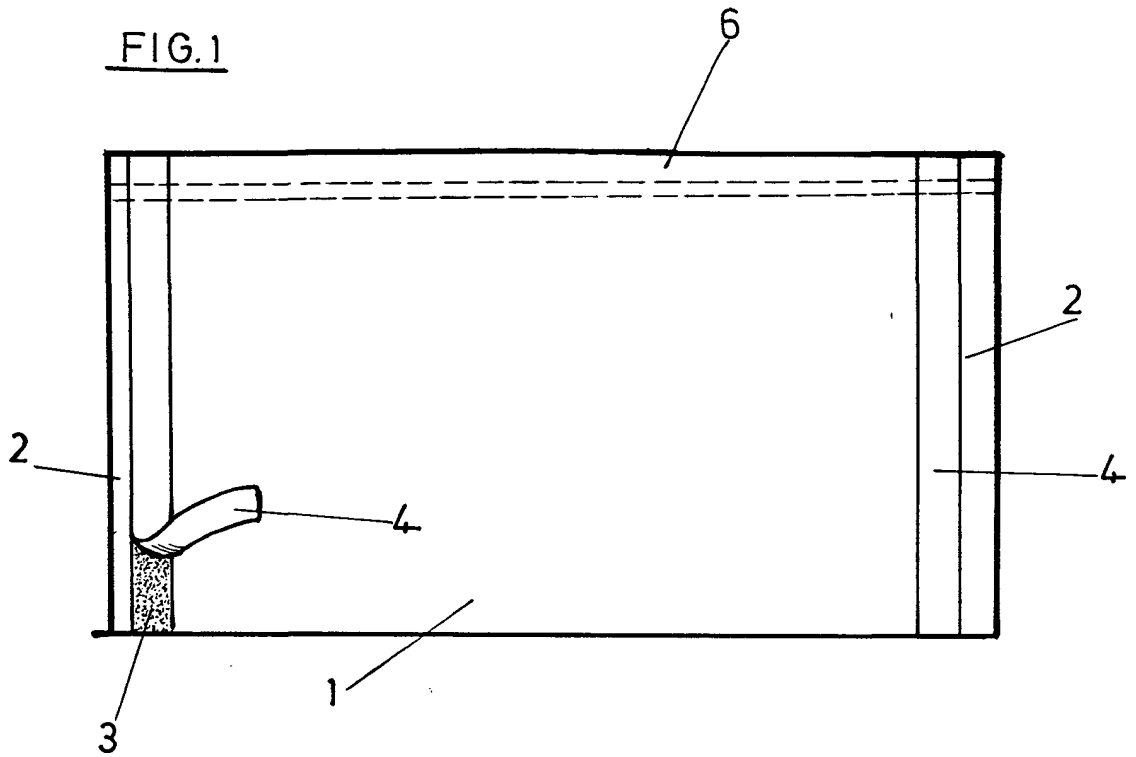
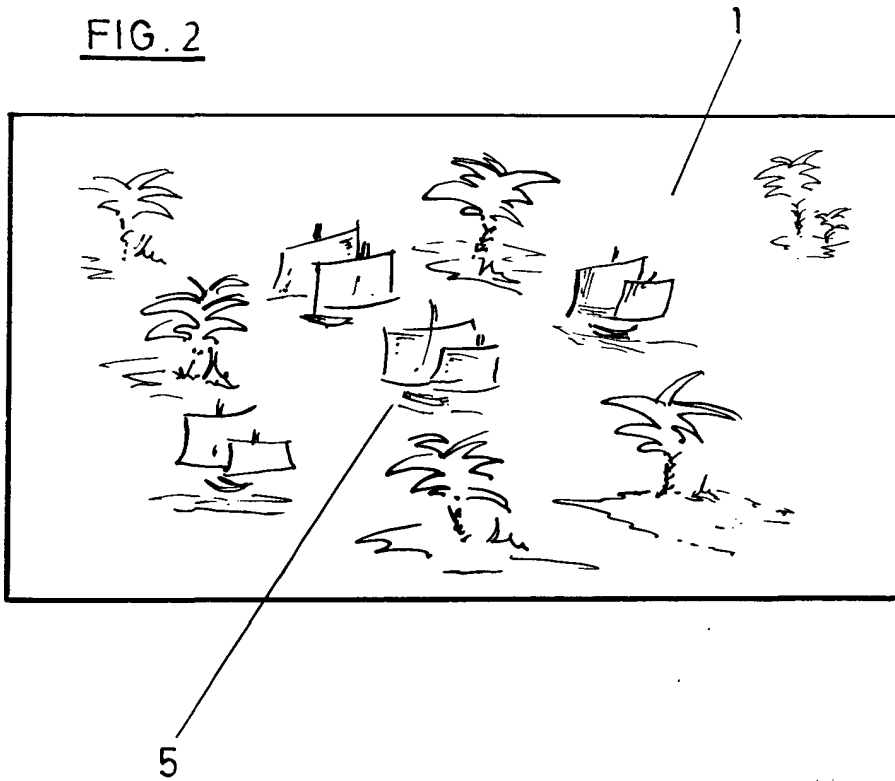

FIG.2



ESCALA VARIABLE.

Madrid ~~_____~~
~~_____~~
~~_____~~