



ESPAÑA

(19) ES	(11) NUMERO	228986	(10) Y
	(21)		
	(22) FECHA DE PRESENTACION		

MODELO DE UTILIDAD
228986

(30) PRIORIDADES:	(32) FECHA	(33) PAIS
(31) NUMERO		

(47) FECHA DE PUBLICIDAD	(51) CLASIFICACION INTERNACIONAL
	B65D = A01D

(54) TITULO DE LA INVENCIÓN
SACO PARA RECOGIDA DE FRUTOS

(71) SOLICITANTE (S)
DON VICENTE SANCHEZ SIMON MUÑOZ DON JUAN MONTAGUT PEREZ

DOMICILIO DEL SOLICITANTE
BADAJOS. - Plz. de los Conquistadores, 1

(72) INVENTOR (ES)
LOS MISMOS SOLICITANTES

(73) TITULAR (ES)
LOS MISMOS SOLICITANTES

(74) REPRESENTANTE
DON DOMINGO DIAZ UNGRIA

El objeto de la presente solicitud de Modelo de Utilidad se refiere a una BANDEJA PARA ARTICULOS ALIMENTICIOS, cuyas características de novedad le confieren la cualidad de aportar a la función a que se destina las siguientes ventajas, sobre lo ya conocido posibilitadoras de su consecución industrial.

a) Esta diseñada para realizar el transporte y almacenaje de diversos productos alimenticios ,

b) Mediante el elemento protector con que va dotado, se consigue una perfecta higiene de los alimentos en el contenidos .

c) Puede ser elaborado con elementos laminares tipo cartón, con muy bajo costo, por lo que es posible su desecho despues de cada utilización.

d) Tiene una gran ligereza y poco peso, aunque posee la adecuada consistencia para que no sea deformable.

En el adjunto plano para facilidad en su descripción a titulo de ejemplo y sin caracter limitativo alguno por lo tanto seha representado una forma preferida de realización del modelo que se preconiza.

En dicho plano, la figura 1 representa una vista en perspectiva de este modelo.

Las figuras 2 y 3 representan un as vistas en planta por su cara superior y en alzado, respectivamente, del mismo.

Como se puede apreciar en dichos dibujos, este modelo está constituido por un elemento laminar moldeable (1), preferiblemente, cartón, el cual se dobla adecuadamente dos veces en angulo a todo lo largo de su perimetro, formando una pared vertical (2) y finalmente un borde superior (3).

La paredes laterales formarian esquinas entre si, reforzandose dichas esquinas, por medio de solapas internas (4), las cuales serian prolongaciones de las paredes verticales.

Al objeto de conseguir la necesaria rigidez del conjunto, el

modelo iría dotado con una o dos grapas (5) situadas sobre dos bordes superiores contiguos, con lo cual quedaria conformada, la bandeja, pudiendo contener determinados productos.

35 Completa el modelo, una bolsa (6) realizada en material plástico, perfectamente transparente, de modo que permita ser introducida la bandeja (1), en su interior, con lo cual quedarian protegidos los productos que estan contenidos. Despues de introducir la bandeja dentro de la bolsa, esta se podria cerrar hermeticamente en (7) por cualquier tipo de soldadura térmica.

40 Finalmente y al objeto de proporcionar un mejor agarre, el modelo iria dotado de sendos vaciados (8) dos paredes verticales opuestas a modo de agarraderas.

45 Este modelo es realizable en cualesquiera de tamaños y materiales adecuados siendo susceptible de toda clase de modificaciones de detalle en tanto que estas no alteraren su fundamento.

- : - N O T A - : -

Los puntos de invención propios y nuevos que son objeto de la presente solicitud de Modelo de Utilidad en España por veinte años son los siguientes:

50 REIVINDICACIONES

1º BANDEJA PARA ARTICULOS ALIMENTICIOS, caracterizado por estar constituidas por un material moldeable, estando sus lados doblados dos veces, una primera vez vertical y finalmente otra horizontal que forma un borde superior, a todo lo largo de su perimetro, teniendo dos de sus paredes verticales opuestas sendos vaciados para agarre de la bandeja.

55 2º BANDEJA PARA ARTICULOS ALIMENTICIOS, según reivindicación anterior caracterizado porque para conseguir la necesaria rigidez, el modelo estaria dotado de grapas las cuales sujetarian entre si los bordes superiores.

60

3º BANDEJA PARA ARTICULOS ALIMENTICIOS, según reivindicaciones anteriores caracterizado porque estaria dotado con solapas interiores, las cuales se formarian por dobaldo de las paredes laterales.

65

4º BANDEJA PARA ARTICULOS ALIMENTICIOS, según reivindicaciones anteriores caracterizado porque la bandeja, juntamente con sus alimentos enella contenidos, puede ser introducida en una bolsa de material sintético, preferentemente transparente, pudiendo ser cerrada la bolsa mediante soldadura o cualquier otro procedimiento analogo de cerramiento.

70

5º BANDEJA PARA ARTICULOS ALIMENTICIOS.

Tal y como se ha descrito en la memoria que antecede y para los fines en ella especificados .

Consta la presente memoria de tres folios escritos a maquina por una sola cara.

75

Madrid 2 de Junio de 1.977

~~DOMINGO DIAZ VIRGILIO~~
~~P. P.~~

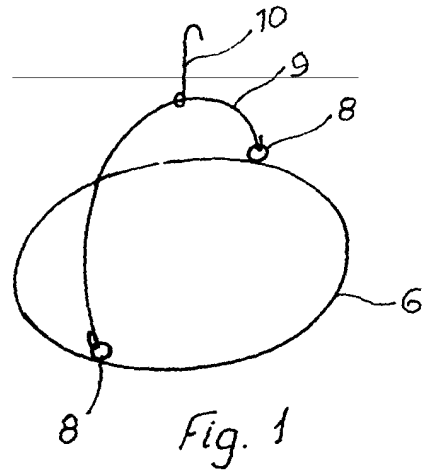

Fig. 1

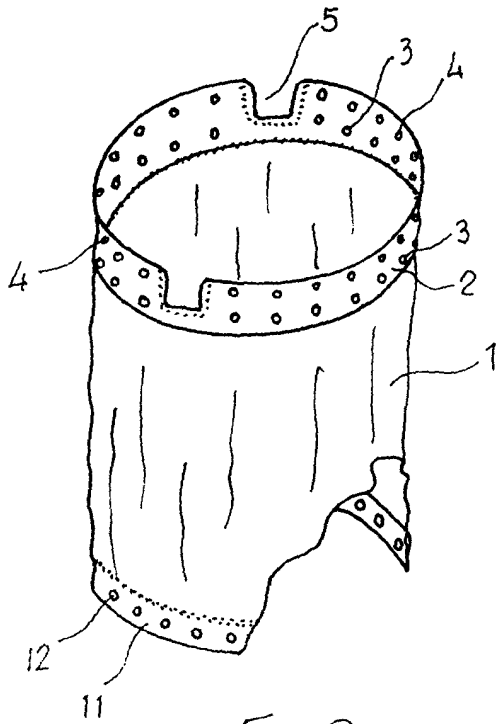

Fig. 2

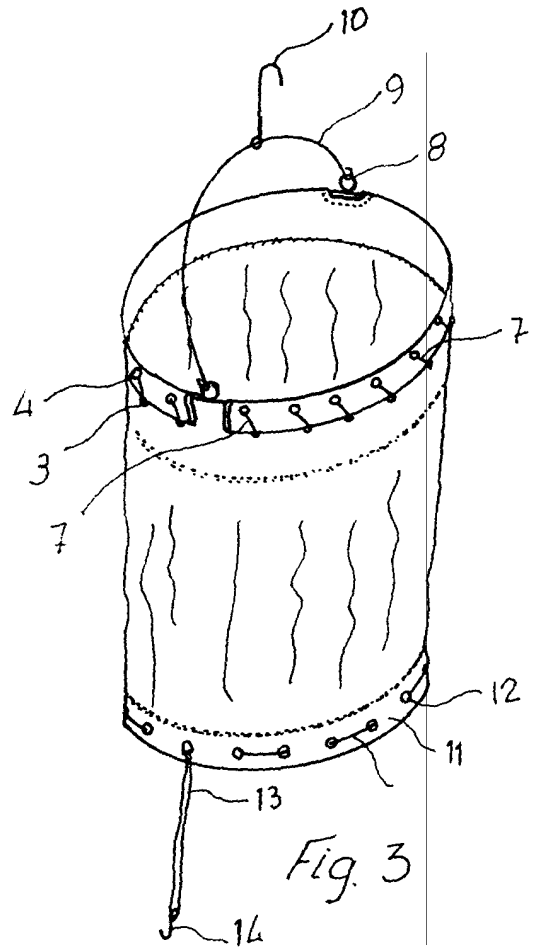

Fig. 3

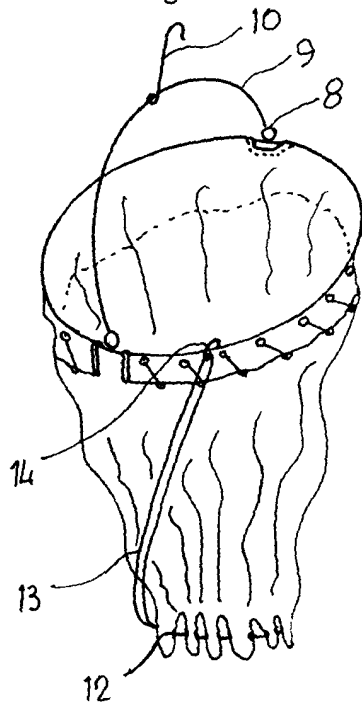

Fig. 4

Escala variable