

mc/

Caso A.

25 M



228850

228850

P A T E N T E D E I N T R O D U C C I O N

a favor de

COMERCIAL VASLIN ESPAÑOLA, S.L. - de nacionalidad española - domiciliada en C/ Salamanca, nº. 62 - VALENCIA,

por:

" Perfeccionamientos en las prensas horizontales para uvas y otros frutos ".

-----:oOo:-----

M e m o r i a D e s c r i p t i v a

La presente patente se refiere a las prensas horizontales empleadas usualmente para extraer el mosto de las uvas o el jugo de los frutos en general, y más concre-



228850

tamente tiene por objeto unos perfeccionamientos en la construcción de las mismas, que hacen más eficaz y práctico su empleo, por facilitar la recogida del mosto o zumo exprimido y la descarga del orujo o de los residuos de los frutos después de prensados, y al mismo tiempo por evitar operaciones de transporte y de trasiego de los frutos y de los residuos, permitiendo cargar y descargar la prensa en el lugar más conveniente.

Estos perfeccionamientos consisten esencialmente en montar el tambor o jaula horizontal giratoria de la prensa sobre un bastidor desplazable por medio de ruedas, que permite trasladar la prensa según convenga, para evitar el transporte de los productos durante la carga y la descarga. Según estos perfeccionamientos se dispone además, debajo de la jaula horizontal giratoria, un colector constituido por una cubeta o artesa montada de manera oscilante en el mismo bastidor, destinada a recoger los zumos obtenidos en la prensa durante el prensado, y los orujos o residuos resultantes del mismo; estando provista esta cubeta de medios para la extracción de dichos zumos recogidos, mientras la descarga de los orujos queda facilitada por efecto de su oscilación.

En el plano adjunto se representa una prensa horizontal para uvas u otros frutos, construida según los perfeccionamientos objeto de esta patente.

La figura 1, es una vista lateral de la prensa.

La figura 2, representa la misma prensa vista por un extremo.

La figura 3, es una vista semejante a la figura 2, mostrando la oscilación de la cubeta colectora para descargar los residuos.



Estos perfeccionamientos consisten en montar el tambor o jaula giratorio usual -1- sobre un bastidor de soporte -2-, el cual está provisto de ruedas para poder desplazar la prensa según convenga; y en disponer además, debajo de la jaula -1- de la prensa, una cubeta colectora -3- suspendida del mismo bastidor -2- de manera que pueda oscilar lateralmente, tal como se representa en la figura 3.

Esta cubeta colectora -3- tiene su fondo constituido por una superficie cilíndrica, y está cerrada por sus extremos por sendas paredes -4-, presentando en su parte más baja unos orificios de salida o descarga -11-. La cubeta -3- así constituida vá suspendida por sus extremos del bastidor -2- de la prensa, mediante unas armaduras -5- en forma de V invertida, de manera que pueda oscilar o bascular según un eje -6- situado longitudinalmente debajo de la jaula -1-.

El zumo que se vá escurriendo de la jaula -1- durante el prensado se vá recogiendo en dicha cubeta -3-, de la que puede luego retirarse fácilmente, trasladando la prensa al lugar conveniente y empalmando a los orificios de salida -11- la tubería de aspiración de una bomba, o por otros medios apropiados.

Una vez terminada la operación de prensado, se vacía la jaula -1-, cayendo los orujos o residuos de los frutos prensados sobre la cubeta -3-, de la cual se descargan, después de trasladar la prensa al lugar de descarga, haciendo bascular dicha cubeta -3- de la manera representada en la figura 3. Para facilitar esta operación, la cubeta puede inmovilizarse en la posición de descarga por medio de una barra -9- montada en los extremos de unos brazos -8- articulados a uno de los largueros del bastidor -2-, la cual prende

25 MA



- 5 -

228850

5 4.- Perfeccionamientos en las prensas horizontales según las reivindicaciones anteriores, caracterizados por la disposición de una barra longitudinal montada en los extremos de unos brazos articulados a uno de los largueros del bastidor, que puede prender en un reborde lateral de la cubeta colectora al oscilar ésta a la posición de descarga de los orujos, inmovilizándola en esta posición.

5.- Perfeccionamientos en las prensas horizontales para uvas y otros frutos.

10 Esta memoria consta de cinco páginas, escritas por una sola cara.

BARCELONA, 25 MAY. 1956

P.A.

1056

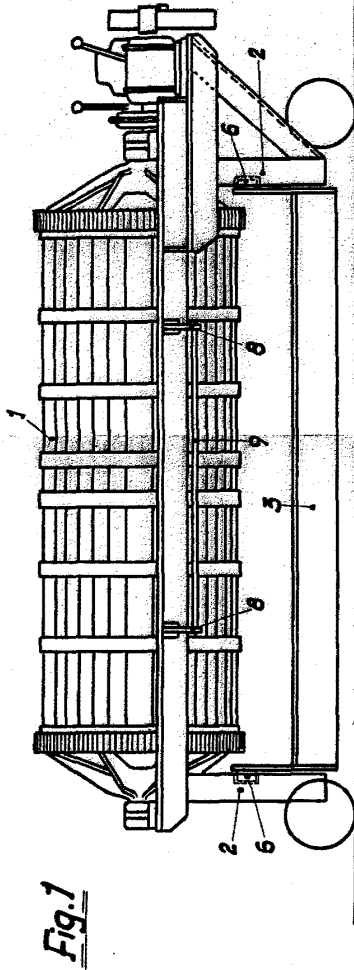

Fig. 1

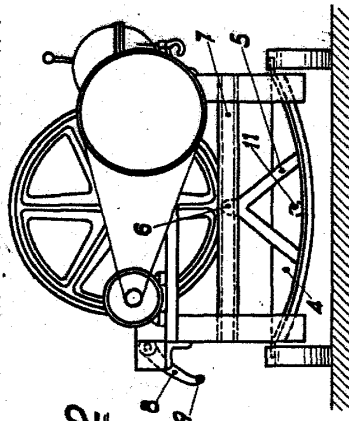

Fig. 2

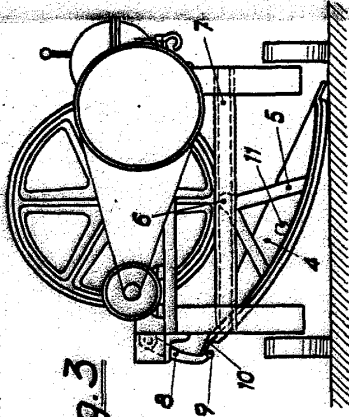

Fig. 3

P.A.
 JOSÉ A. GARCÍA
 P.R.

