



228837

P A T E N T E D E I N T R O D U C C I O N
a favor de

Don Albert DONNEAU, de nacionalidad francesa, do-
miciliado en Condrieu (Francia), sin calle ni número,

por:

"DISTRIBUIDOR DE DERIVACION"

M E M O R I A D E S C R I P T I V A

La presente invención tiene por objeto un
distribuidor, destinado al suministro de energía eléc-
trica a abonados, el cual se instala en la salida de
las columnas ascendentes de inmuebles; es de construc-
ción simple y robusta, de un coste de fabricación poco
elevado y de funcionamiento seguro, en el sentido de
proporcionar siempre excelentes contactos eléctricos
y no necesitar cuidados especiales.

En consecuencia, éste distribuidor se dife-
rencia esencialmente de los distribuidores de derivación

228837



20 habituales, que suelen presentar alvéolos en los cuales encajan espigas que, a la larga, terminan por tomar cierta holgura en sus alvéolos y se oxidan, disminuyendo así la calidad de los contactos entre espigas y alvéolos.

25 El distribuidor de derivación, objeto de la patente, comprende el empleo combinado de conectadores del tipo del descrito por el solicitante en su patente nº 1.012.800, de 14 de Febrero de 1950, con cortocircuitos situados en las líneas de partida y constituidos cada uno de ellos por un elemento fusible sostenido
30 por dos virolas fijadas en el interior de una vaina tubular, una de las cuales se prolonga por un dedo que entra en el mandrillado de la parte móvil del conectador, donde se inmoviliza apretando un tornillo, mientras que la otra tiene una cavidad en la que se
35 introduce el extremo del conductor de salida, que se inmoviliza asimismo al apretar un tornillo.

El dibujo esquemático adjunto representa, a título de ejemplo limitativo, una forma de ejecución de éste distribuidor de derivación.

40 Las figuras 1 y 2 son, respectivamente, una vista en planta por la parte alta y una vista de fente en alzado.

La figura 3 es un corte por 3-3 de la figura 1.

45 La figura 4 es un detalle en sección por 4-4 de la figura 3 y

Las figuras 5 y 6 son vistas de un conectador

228837



50 de garras que permite la derivación sobre la línea principal, en alzado sin uno de sus casquetes, y en corte según -6-6- de la figura 5.

55 El distribuidor representado en las figuras 1 a 3 está constituido por un zócalo -2- que lleva unidas piezas aislantes -3- provistas de cuatro brazos de sección en escuadra, los cuales delimitan una superficie rectangular en cuyo interior se aloja una pieza -4-. En ésta pieza se han practicado ranuras -5- que sirven de apoyo a la corredera -6-, según el sistema descrito por el solicitante en su precitada patente francesa 1.012.800 del 14 de febrero de 1950. La corre-
60 dera -6- es más larga que la pieza -4-, y sobresale por ambos lados del soporte aislante -3-; presenta tres agujeros terrajados, en los que se aseguran tornillos -7-, -8- y -9- respectivamente.

65 El tornillo central -7- atraviesa de parte a parte la corredera -6- y, por medio de la barrita -10- ejerce presión sobre el cable de entrada -12-, alojado en el fondo del distribuidor.

70 Los dos tornillos -8- y -9- permiten inmovilizar en la corredera -6- los extremos de los conductores de salida -13- y -14-, o los extremos de un conductor de salida y de un cortocircuito, ó bien los extremos de dos cortocircuitos, en los que se empalman los dos conductores de salida.

75 En el caso representado en el dibujo, un conductor de salida -14- está protegido por un cortocircuitos -15- para cada una de las tres fases.



228837

Este cortacircuitos se compone, como muestra la figura 3, de un tubo aislante -15- montado corrido sobre un tubo metálico -16- terrajado por sus dos extremos, a fin de atornillar en ellos dos virolas fileteadas -17- y -18-, entre las cuales se dispone un material pulverulento aislante -19- en el interior del tubo -16-. Las dos virolas -17- y -18- están unidas entre sí por el fusible -21-, de sección apropiada. La virola -17- se prolonga al exterior por una varilla cilíndrica -22- que entre en el mandrinado de la corredera -6- y se inmoviliza allí, por ejemplo, mediante una de los tornillos -8-.

La otra virola -18- presenta un agujero ciego transversal -23-, en el que se introduce el extremo del conductor de salida -14-. Este conductor se inmoviliza en la virola -18- apretando un tornillo -24-, inserto a rosca en el agujero -23-.

Es posible desde luego disponer el cortacircuitos de manera que el conductor de salida 14- se coloque no en sentido ortogonal, sino en sentido coaxial con relación al cortacircuitos. En cuanto a la derivación de los conductores de entrada en la línea principal, se puede hacer de cualquier modo, aunque se prefiere emplear para ello un conector como el representado en las figuras 5 y 6. Este conector se compone de dos piezas -25- y -26- a modo de garras que sujetan el conductor principal -27-. Estas garras se prolongan por ramas que, al apretar un tornillo -28-, inmovilizan firmemente el conductor -27- entre ellas.

228837



El conductor de salida -12- está derivado en una de las ramas, la de la garra -26-, por ejemplo.

110 Para ello, el extremo del conductor -12- se inserta en un agujero ciego abierto en esa rama, en el interior del cual se inmoviliza apretando un tornillo -31-.

115 Después de sujetar los dos cables -27- y -12-, el conductor de garra así constituido se encierra en dos casquetes de material plástico -32- y -33-, y todo ello se vulcaniza de manera que el conector constituye un conjunto rigurosamente estanco.

120 La utilización del distribuidor de derivación aquí descrito, con éste conector, hace posibles empalmes simples y rápidos, y por ello poco costosos, en los cuales el número de contactos se reduce al mínimo estricto, con lo que disminuyen también los riesgos de alimentación defectuosos.

125 Como es natural, la invención no se limita a la única forma de ejecución de éste distribuidor de derivación expuesta a título de ejemplo; por el contrario abarca todas las variantes de realización, y se extiende su campo de aplicación al empleo de tales distribuidores no sólo en las columnas ascendentes del servicio de inmuebles, sino también en todo género de aparatos eléctricos; y además, los cortacircuitos reivindicados en la presente invención pueden integrarse
130 en cables flexibles que alimenten máquinas portátiles, para asegurar su protección.



228837

135 Se reivindica como objeto de ésta PATENTE DE INTRODUCCION, por espacio de los diez años fijados por la ley, la exclusiva de construcción en España de:

140 1ª.- Un distribuidor de derivación, caracterizado porque comprende el empleo combinado de conectores, con cortacircuitos que, colocados en las líneas de partida, están constituidos por un elemento fusible sostenido por dos virolas fijadas en el interior de una vaina tubular, una de las cuales se prolonga por un
145 dedo que entra en el mandrinado de la parte móvil del conector y se inmoviliza allí apretando un tornillo, mientras que la otra presenta una cavidad en la que se introduce el extremo del conductor de salida, que se inmoviliza igualmente al apretar un tornillo.

150 2ª.- El distribuidor de derivación, según la reivindicación 1, caracterizado porque comprende un número variable de piezas aislantes que, fijadas sobre un mismo soporte, reciben cada una el cuerpo de un conector en el que se han practicado dos ranuras que sirven de apoyo a la parte móvil corrediza del conector.
155

3ª.- El distribuidor de derivación, según las reivindicaciones anteriores, caracterizado porque la citada parte móvil presenta tres agujeros terrajados, de los cuales el central permite asegurar un tornillo
160 que ejerce la presión necesaria sobre el cable de llegada, por intermedio de una barrita colocada en el co-

228837



nectador; los otros dos agujeros permiten asegurar dos
tornillos destinados a inmovilizar los extremos de dos
cortacircuitos, de un cortacircuito y un conductor de
165 salida, o de dos conductores de salida.

4a.- El distribuidor de derivación, según las
reivindicaciones anteriores, caracterizado porque cada
cortacircuito está constituido por una vaina aislante
montada libre sobre un tubo aislante terrajado, en los
170 dos extremos del cual se atornillan dos virolas que
sirven de puntos de apoyo a los dos extremos del elemento
fusible; entre ambas virolas se coloca material pulve-
rulento aislante en el interior del tubo, sobre el cual
no se inmoviliza la vaina exterior aislante, sino al
175 pasar el cable de salida a través de un agujero prac-
ticado en la pared de dicha vaina.

5a.- Un "DISTRIBUIDOR DE DERIVACION".

Barcelona, 22 de Mayo de 1.956

PEDRO PUJOL
P. P.



Fig. 2 228837

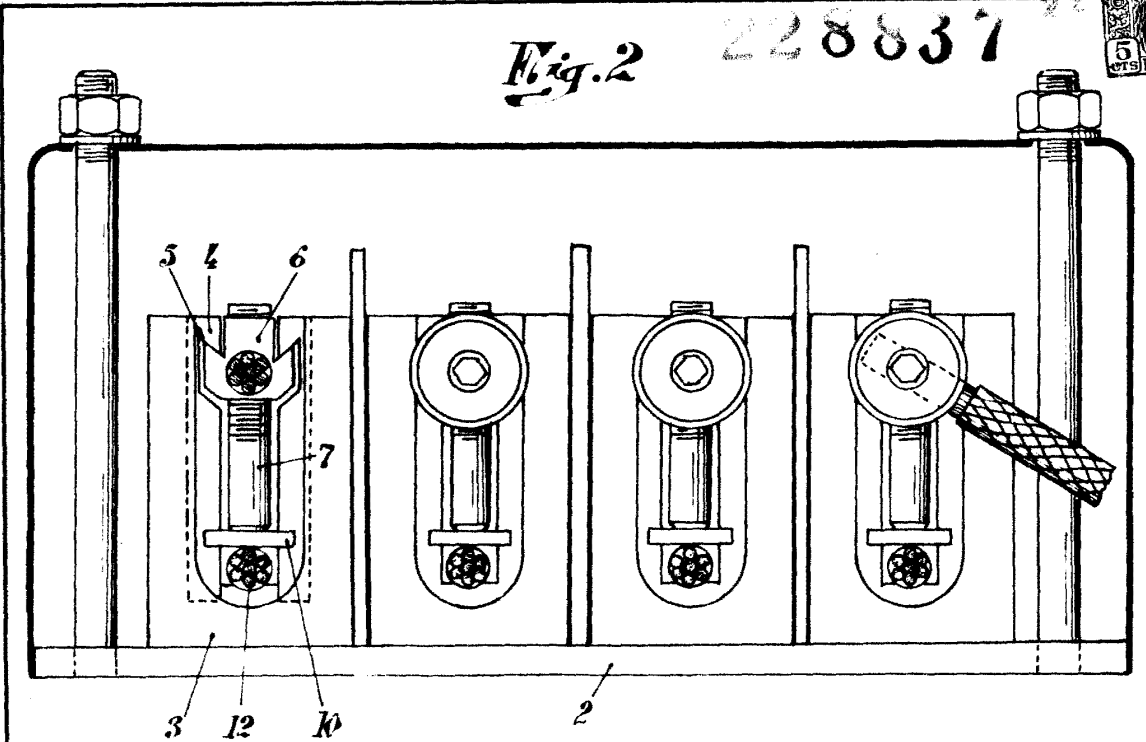
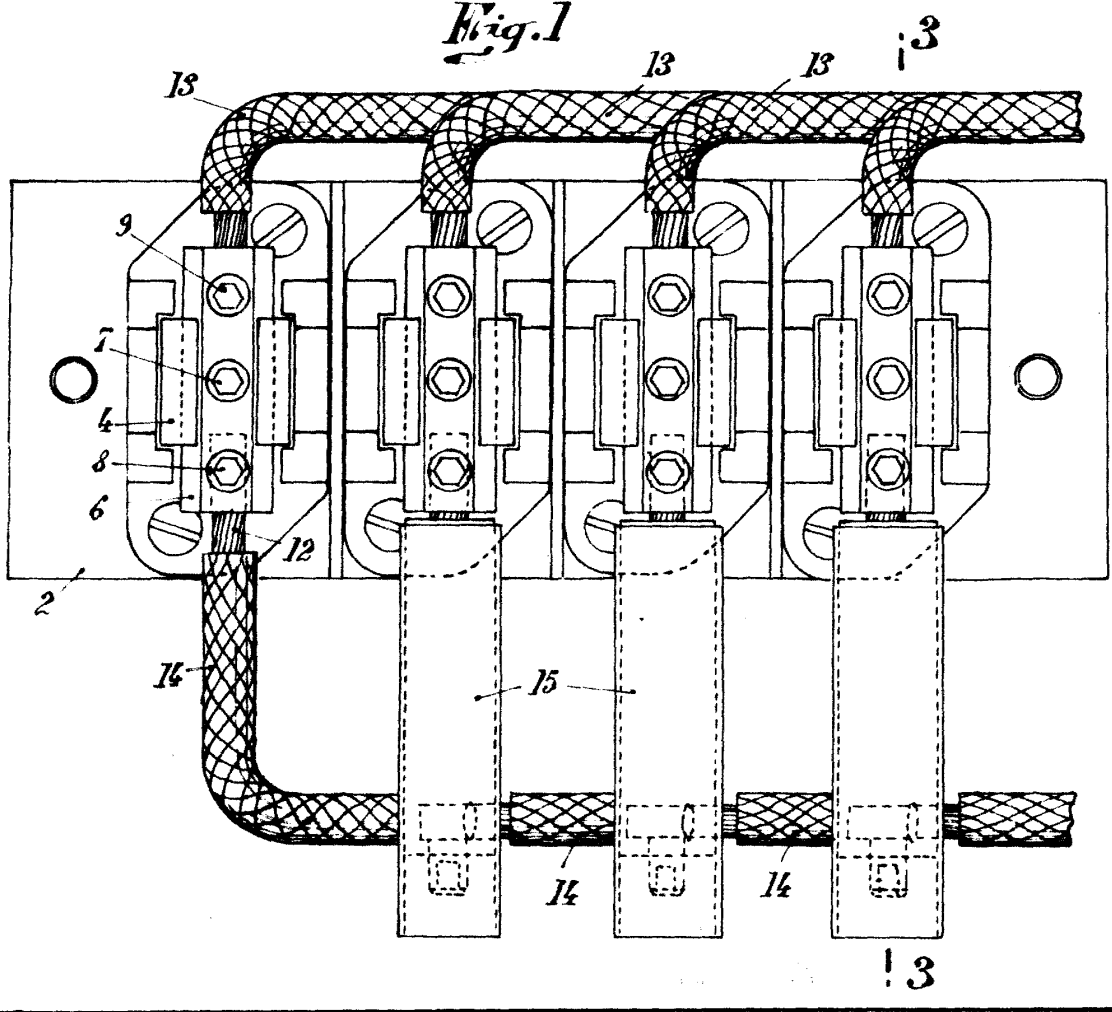

Fig. 1



Barcelona, 22 de mayo de 1900.

[Handwritten signature]

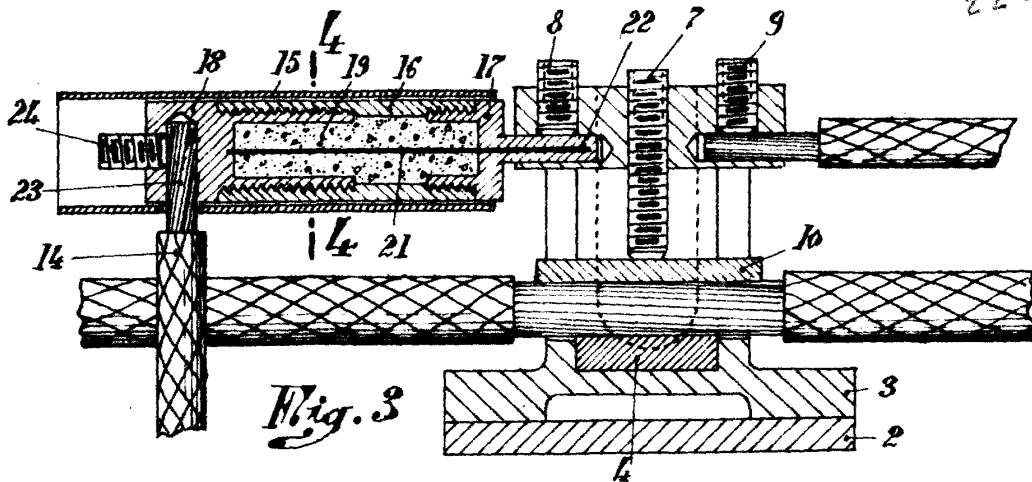

Fig. 3

Fig. 4

228837

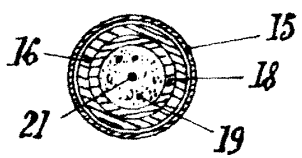
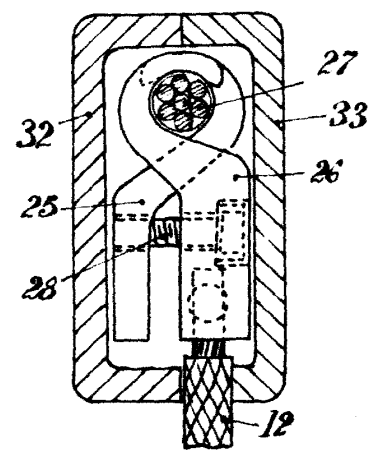
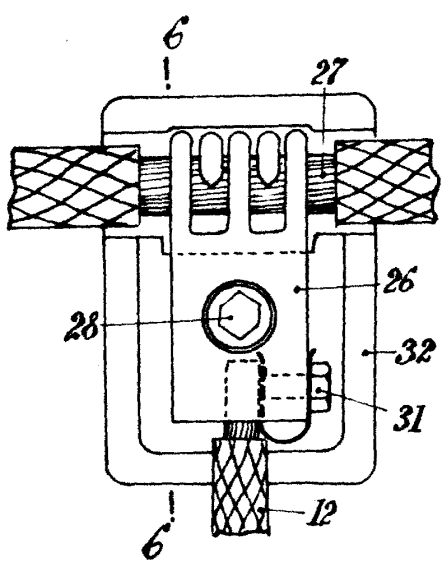

Fig. 5

Fig. 6



BOCINA VARIABLE

Barcelona, 28 de Mayo de 1906.

[Handwritten signature]