



ESPAÑA

10	ES	11	NUMERO	1228830	10	Y
		21				
		22	FECHA DE PRESENTACION			

MODELO DE UTILIDAD
228830

30 MAYO



30	PRIORIDADES:	31	NUMERO	32	FECHA	33	PAIS
----	--------------	----	--------	----	-------	----	------

47	FECHA DE PUBLICIDAD	51	CLASIFICACION INTERNACIONAL
			FIG B

54	TITULO DE LA INVENCIÓN
	"SOPORTE PARA LA FIJACION DE EMBARRADOS AISLADOS".

71	SOLICITANTE (S)
	UNION EXPLOSIVOS RIO TINTO, S.A.

	DOMICILIO DEL SOLICITANTE
	Pº de la Castellana, 20 - MADRID - 1

72	INVENTOR (ES)

73	TITULAR (ES)

74	REPRESENTANTE
	D. Francisco GARCIA CABRERIZO.
	N/Ref.: O.G. 32.726/AV



La presente invención, según se expresa en el enunciado de esta memoria descriptiva, se refiere a un soporte para la fijación de embarrados aislados, cuya finalidad es la de proporcionar al mercado y público en general un nuevo dispositivo que presenta notables mejoras y ventajas respecto a otros existentes de análogas finalidades.

Actualmente, existen varios tipos de soportes aislantes de las barras que conducen la electricidad, tanto en baja como en alta tensión, de tal forma que dichos soportes aislantes están contruidos en materiales cerámicos y de vidrio, resultando su costo de fabricación elevado, además de que se rompen con facilidad.

Estos inconvenientes quedan eliminados con el soporte aislante objeto de la invención, de modo que el mismo está constituido o fabricado por moldeo a presión y en material plástico aislante, resultando un soporte aislante de bajo costo y de duración ilimitada, ya que el plástico es difícil de romper por golpes ocasionales y aún intencionados. Además de estas grandes ventajas que presenta el soporte de la invención, existe su configuración que le hace idóneo para la finalidad a que está destinado.

El soporte propiamente dicho está constituido por un cuerpo que constituye el soporte-base propiamente dicho, y un tapón roscado para la sujeción y fijación de la propia barra a soportar; con la particularidad de que, opcionalmente y según los casos, va dotado de un suplemento que hace que el soporte sirva para la sustentación de barras de cualquier diámetro.

El cuerpo que constituye el soporte-base mencionado anteriormente, es de forma cilíndrica y con su superficie



alleteada para evitar las corrientes de fuga. Su fijación al soporte metálico se realiza mediante un tornillo roscado que penetra por un orificio previsto en su vase inferior, quedando garantizado su aislamiento. La parte superior de dicho cuerpo o soporte-base va dotado de un amplio canal prismático triangular para el perfecto asiento de la barra, para lo cual presenta además sus aristas redondeadas. Dicha parte superior finaliza en un tramo roscado para la fijación del tapón.

10. El tapón, es también de forma cilíndrica y de escasa altura, presentando una rosca hembra para su fijación sobre la rosca del soporte-base. Interiormente, presenta un tetón o zona que sobresale por la parte inferior respecto al plano del borde de su base abierta, de tal modo que dicho tetón realiza el apriete y fijación de la barra aislada.

15. En el caso de que dicho tetón no llegue a la superficie de la barra, por ser esta de pequeño diámetro, se ha previsto que el conjunto vaya dotado de un suplemento constituido por una pieza aislante de perfil angular, la cual quedará dispuesta sobre el canal del soporte-base, para así disponer la barra sobre el suplemento y quedar una distancia entre la barra y el tetón del tapón, que permita a éste realizar el apriete y fijación de la mencionada barra aislada.

20. Dicho suplemento, va dotado de unos resaltes en sus zonas extremas que impiden el desplazamiento longitudinal del mismo respecto al cuerpo constitutivo del soporte-base.

25. Con esta constitución y realización del conjunto del soporte, este presenta grandes ventajas respecto a los conocidos, ya que la forma prismática triangular del canal previsto en la parte superior del cuerpo o soporte-base, es

30.



la idónea para el perfecto apoyo de las barras aisladas en -
sus diferentes diámetros.

En el caso de que el diámetro de la barra aislada sea inferior a la distancia entre el tetón del tapón (estando éste roscado a tope) y el fondo del canal prismático - -
5. triangular, se intercala el suplemento anteriormente mencionado, con lo que se pueden fijar todas las barras que tengan cualquier diámetro; con lo que dicho suplemento presenta la ventaja de ampliar la utilización de soportes a una amplia -
10. gama de barras aisladas normalizadas, además de dar un aislamiento adicional a la propia barra aislada.

Por su parte, el tapón presenta la gran ventaja de ser fácilmente montado y desmontado, ya que no hay más que -
roscar o desenroscar; además de llevar incorporado como parte perteneciente al mismo, y no independiente, el tetón para
15. el apriete y fijación de la barra aislada.

Para complementar la descripción que seguidamente se va a realizar y con objeto de ayudar a una mejor comprensión de las características del invento, se acompaña a la - -
20. presente memoria descriptiva de un juego de planos cuyas figuras representan lo siguiente:

Figura 1ª.- Muestra una vista en alzado del cuerpo que constituye el soporte-base.

Figura 2ª.- Muestra una vista seccionada según la
25. línea II-II representada en la figura 1ª.

Figura 3ª.- Muestra una vista en perspectiva frontal del elemento o pieza de suplemento.

Figura 4ª.- Muestra una vista en planta de la pieza de suplemento representada en la figura 3ª.

30. Figura 5ª.- Muestra una vista en alzado del tapón



seccionado en su mitad longitudinal.

Figura 6ª.- Muestra una vista general en alzado del conjunto del soporte constituido por el cuerpo o soporte-base, la pieza de suplemento y el tapón.

5. Figura 7ª.- Muestra una vista en alzado del montaje de la barra aislada sustentada sobre el propio soporte-base.

Figura 8ª.- Muestra una vista similar a la anterior con la barra aislada apoyada en la pieza de suplemento.

10. Sobre las mencionadas figuras, se han referenciado numéricamente cada una de las partes y elementos que componen el conjunto del soporte, correspondiendo tales referencias de la forma siguiente:

- 1.- Cuerpo cilíndrico constitutivo del soporte-base.
- 15. 2.- Zona aleteada del cuerpo (1).
- 3.- Orificio previsto en la base inferior del cuerpo (1).
- 4.- Canal previsto en la parte superior del cuerpo (1).
- 20. 5.- Rosca macho del cuerpo (1).
- 6.- Tapón.
- 7.- Rosca hembra del tapón (6).
- 8.- Tetón del tapón (6).
- 9.- Pieza de suplemento.
- 25. 10.- Resaltes de la pieza de suplemento (9).
- 11.- Barra aislada.

A la vista de las figuras anteriormente mencionadas, puede observarse el conjunto del soporte, el cual se constituye a partir de un cuerpo cilíndrico (1) constitutivo del soporte-base, cuyo cuerpo cilíndrico (1) va dotado de --

30. del soporte-base, cuyo cuerpo cilíndrico (1) va dotado de --



una amplia zona aleteada (2) para evitar las corrientes de fuga, presentando en su base inferior un orificio (3) para su fijación al correspondiente soporte metálico, realizándose tal fijación mediante un tornillo roscado sobre el propio orificio inferior (3). Superiormente, presenta un canal (4) de forma prismática triangular y de aristas redondeadas para el perfecto asiento de la barra aislada (11); con la particularidad de que esta parte superior se prolonga en un tramo dotado de una rosca macho (5) para la fijación de un tapón (6) dotado interiormente de una rosca hembra (7), de tal modo que dicho tapón (6) presenta un tetón concéntrico (8) cuyo extremo inferior realiza el apriete y fijación de la propia barra aislada (11), tal como puede apreciarse claramente en la figura 7ª.

En el caso de que el tapón (6) sea roscado a tope sobre la parte superior del cuerpo cilíndrico (1), y el extremo del tetón (8) no llegue a realizar apriete sobre la barra aislada (11), debido a que ésta tenga un pequeño diámetro, entonces el conjunto se complementa con una pieza de suplemento (9), la cual es de material plástico aislante al igual que el cuerpo cilíndrico (1) y tapón (6), teniendo dicha pieza de suplemento (9) una forma angular y estando dotada de unos resaltes extremos (10) que impiden el desplazamiento longitudinal de la misma respecto al propio cuerpo cilíndrico (1). De este modo, las barras aisladas (11) de pequeño diámetro quedan asentadas sobre la propia pieza de suplemento (9), en lugar de sobre el canal (4) del cuerpo cilíndrico (1), con lo que el soporte conjunto sirve para cualquier tipo de barra aislada (11), cualquiera que sea el diámetro de ésta.

6.
30



Como puede apreciarse a través de la descripción -
 realizada, la constitución del soporte conjunto es bien sim-
 ple, siendo fácilmente desmontable, ya que no hay más que de-
 senroscar el tapón (6); a la vez, el costo de fabricación --
 5. es mínimo por tratarse de piezas simples y en material plás-
 tico. Asimismo, presenta la gran ventaja de que su aplica- -
 ción es muy amplia, es decir, que pueden sostenerse cualquier
 tipo de barra aislada (11), sea cual sea su diámetro, ya que
 la pieza de suplemento (9) no hace más que reducir la cabida
 10. del canal (3) en el caso de que en el mismo vayan a disponer
 se barras de pequeño diámetro.

El solicitante se reserva el derecho de extender -
 esta demanda a los países extranjeros, reivindicando la mis-
 ma prioridad de la presente solicitud al amparo del Convenio
 15. Internacional para la protección de la Propiedad Industrial.

N O T A

El Modelo de Utilidad, que se solicita por veinte
 años, para España, de acuerdo con la vigente Legislación, de-
 berá recaer sobre: "SOPORTE PARA LA FIJACION DE EMBARRADOS
 20. AISLADOS", según las características esenciales de las si- -
 guientes:

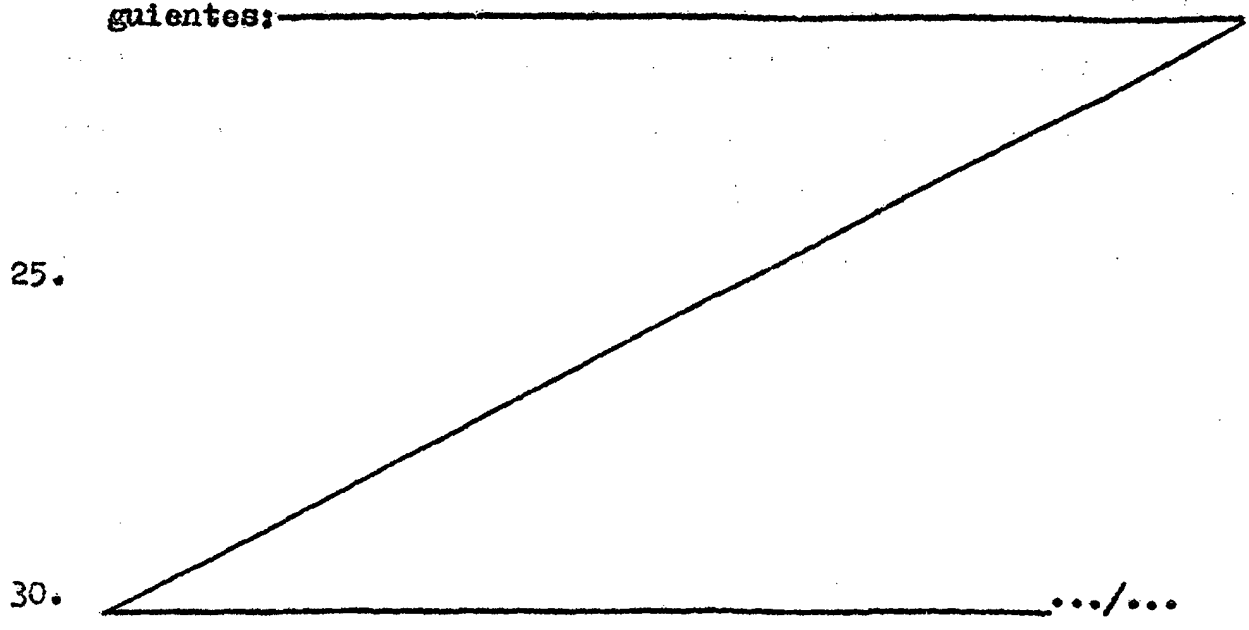



REIVINDICACIONES

- 18.- Soporte para la fijación de embarrados aislados, esencialmente caracterizado porque está constituido por tres piezas independientes de material plástico aislante y -
5. conjuntadas entre sí, las cuales piezas, son, un cuerpo cilíndrico, un tapón y una pieza de suplemento; con la particularidad de que el cuerpo cilíndrico constituye el soporte-base propiamente dicho, el cual presenta una amplia zona aleteada y un orificio inferior para el roscado de un tornillo que -
10. realizará la fijación de dicho cuerpo cilíndrico al correspondiente soporte metálico, presentando superiormente un canal prismático triangular de aristas redondeadas para el perfecto asiento de la barra aislada a sustentar, cuya zona superior se prolonga en un tramo roscado externo macho para el -
15. acoplamiento del tapón, el cual va dotado de una rosca interna hembra y de un tetón concéntrico cuyo extremo inferior es el que realiza el apriete y fijación de la barra aislada cuando el tapón se rosca a tope sobre el mencionado cuerpo cilíndrico; habiéndose previsto la pieza de suplemento para el ca-
20. so de tener que sustentar barras aisladas de pequeño diámetro, de tal forma que dicha pieza de suplemento tiene una forma angular adaptada a la base del canal prismático triangular, contando con unos resaltes extremos que evitan el deslizamiento longitudinal de dicha pieza de suplemento respecto
25. al cuerpo cilíndrico donde va dispuesta.

29.- "SOPORTE PARA LA FIJACION DE EMBARRADOS AISLADOS".

Según queda sustancialmente descrito en la presen-

.../...

8. 30



te memoria que consta de ocho hojas, escritas a máquina por una sola cara y acompañada de dibujos.

Madrid,

UNION EXPLOSIVOS RIO TINTO, S.A.

P.P.

5.

FRANCISCO GARCIA CABRERIZO
P.P.

Firmado: M.^a Dolores Jorquera

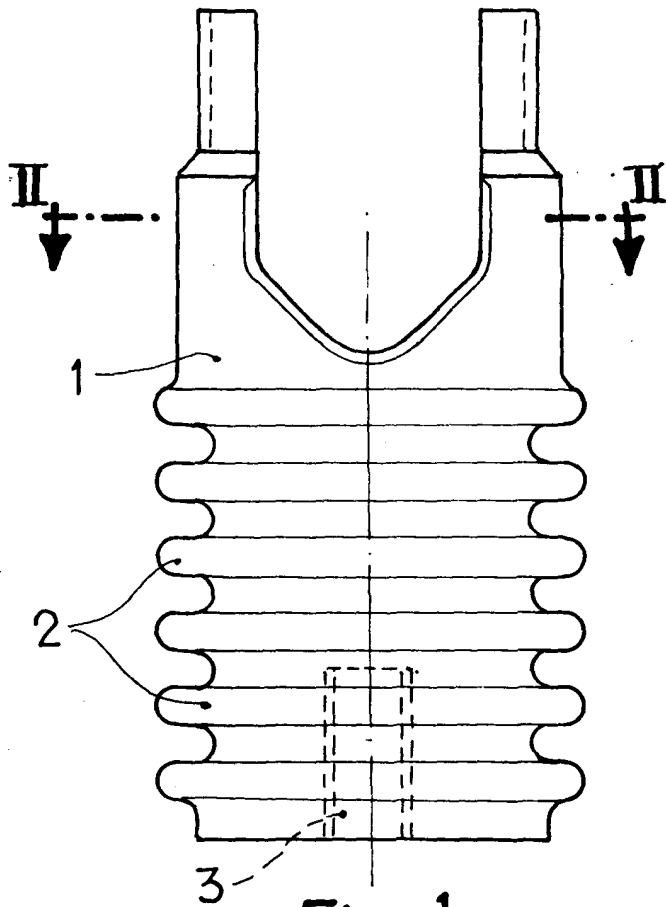

Fig. 1

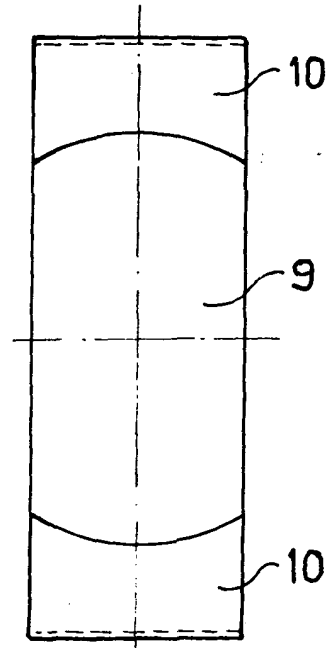

Fig. 4

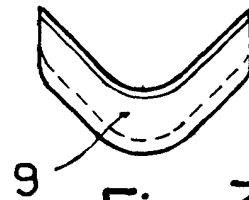

Fig. 3

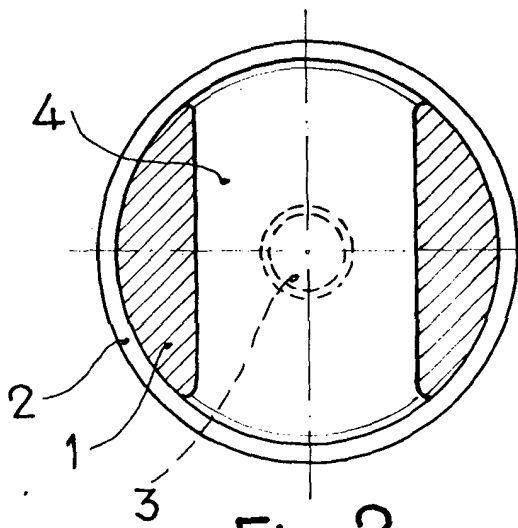

Fig. 2

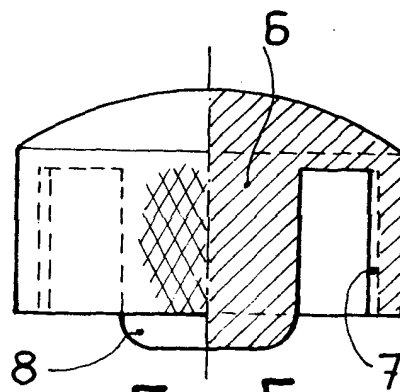
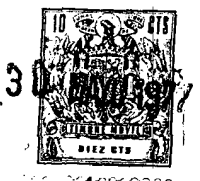

Fig. 5



Escala variable

Madrid, 30 MAR 1977
P. P.

FRANCISCO GARCIA CABRERIZO
P. P.

Firmado: M.ª Dolores Jorquera

