



ESPAÑA

(19) ES	(11) NUMERO	(10) Y
	(21)	
	(22) FECHA DE PRESENTACION	
	27 MAY 1977	228782

MODELO DE UTILIDAD

(30) PRIORIDADES:	(32) FECHA	(33) PAIS
(31) NUMERO		

(47) FECHA DE PUBLICIDAD	(51) CLASIFICACION INTERNACIONAL
	BOLD = A47J

(54) TITULO DE LA INVENCIÓN

"FILTRO DOSIFICADOR PARA INFUSIONES"

(71) SOLICITANTE (S)

D. JAIME REGUERO Y SANFELIU

DOMICILIO DEL SOLICITANTE

MADRID.- c/Monte Esquinza, nº 7

(72) INVENTOR (ES)

(73) TITULAR (ES)

(74) REPRESENTANTE

D. José Ibañez Verdugo

MEMORIA DESCRIPTIVA

Con el presente Modelo de Utilidad se trata de reivindicar la novedad y propiedad en territorio español de un dispositivo de filtro para infusiones, el cual presenta evidentes ventajas de todo orden sobre los similares conocidos, según se verá por la descripción que sigue.

Está constituido por un recipiente de dimensiones variables según que se emplee para una, dos o mas raciones, cuyo recipiente está provisto de una tapa articulable, bien por bisagra o en forma de bayoneta para poder retirarla, habiéndose previsto que tanto el recipiente como la tapa estén dotados de pequeños orificios.

Una característica esencial de este filtro la constituye el hecho de que lleva un largo mango de longitud semejante a la de una cucharilla, cuyo mango está unido a la parte de recipiente.

Otra característica más consiste en que la parte de tapa puede tener su superficie lisa, sin perforaciones, pero con una cierta concavidad para el uso como eventual cucharilla.

Para completar esta descripción, hacemos referencia en lo que sigue a los dibujos adjuntos, dados solamente a título de ejemplo ilustrativo, no limitativo, en los cuales:

25 La figura 1ª representa el filtro objeto de esta solicitud con la tapa en posición de apertura.

La figura 2ª visto cerrado y en planta, y

La figura 3ª en vista lateral.

30 Conforme puede apreciarse en estas figuras, la parte de recipiente -1- es solidaria del mango -2- y lleva unida por bisagra la tapa -3- que se cierra con cierta presión mediante la orejeta -4-.

35 Tanto el recipiente -1- como la tapa -3- tienen su superficie agujereada con perforaciones de aproximadamente 1 m/m. de diámetro.

40 La tapa -3- en una variante muy interesante puede carecer de perforaciones y en su lugar presentar la superficie ligeramente concavo-convexa, bastando los orificios del recipiente y, en su caso, de los cantos para la infusión, y sirviendo la parte cóncava como cucharilla para probar la misma y conocer el grado alcanzado.

45 La utilización se desprende fácilmente de lo dicho y representado, no obstante añadiremos que una vez cargada la caja -1- del producto a infundir, como por ejemplo té, se cierra la tapa -3- y se introduce en el recipiente que contiene el agua caliente, que puede ser la propia taza, se mueve suavemente para que el agua penetre por los orificios, y se va observando por el color cuando la infusión está en su punto, y en caso de duda se

50 prueba con la tapa en forma de cucharilla.

Terminada la preparación se puede abrir la caja -1- y retirar el producto sobrante simplemente colocándolo bajo el grifo de agua.

55 Como se dijo antes, la articulación de la tapa -3- sobre la caja -1- puede realizarse mediante bisagra por sistema de bayoneta cuando interesa que pueda ser retirada.

60 Las modificaciones que puedan ser introducidas en el objeto descrito y no afecten a la esencialidad característica del mismo, se entenderán como incluidas en esta solicitud, sean cualesquiera las circunstancias que concurren.

#### N O T A

65 Descrito suficientemente el objeto de esta solicitud se declaran de novedad en España las siguientes:

-----

-----

-----

-----

-----

REIVINDICACIONES

12.- Filtro dosificador para infusiones, que se caracteriza por estar constituido por una caja de dimensiones adecuadas provista de un largo mango y de una tapa articulada, estando tanto el recipiente como la tapa dotados de perforaciones, y sujetándose la tapa por bisagra fija o por articulación separable tipo bayoneta.

22.- Filtro dosificador para infusiones, según la reivindicación anterior, que se caracteriza porque la tapa carece de perforaciones y en su lugar presenta la superficie ligeramente cóncavo-convexa para su utilización como cucharilla.

32.- FILTRO DOSIFICADOR PARA INFUSIONES.

Todo tal y como se describe y reivindica en la presente Memoria Descriptiva que consta de cuatro hojas y se ilustra con los dibujos que la acompañan.

Madrid, a veintisiete de Mayo de mil novecientos setenta y siete:

JAIMÉ REGUERO Y SANFELIU  
p. a.



FIG. 1

FIG. 2

FIG. 3

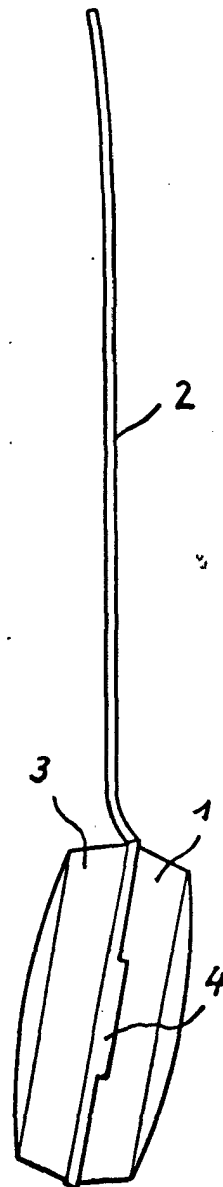
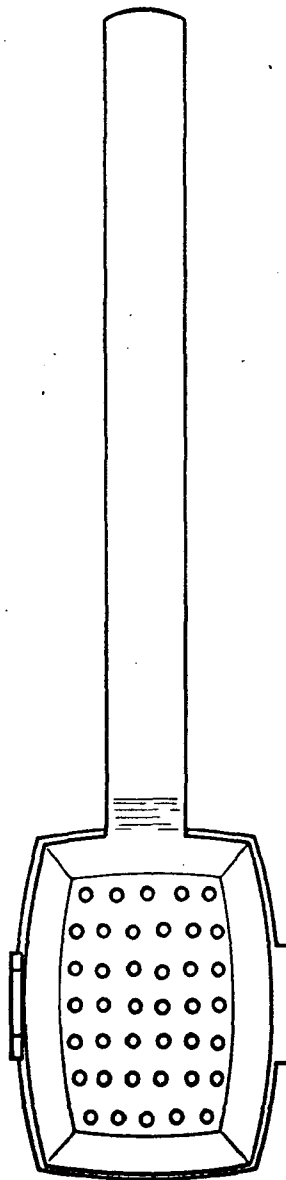
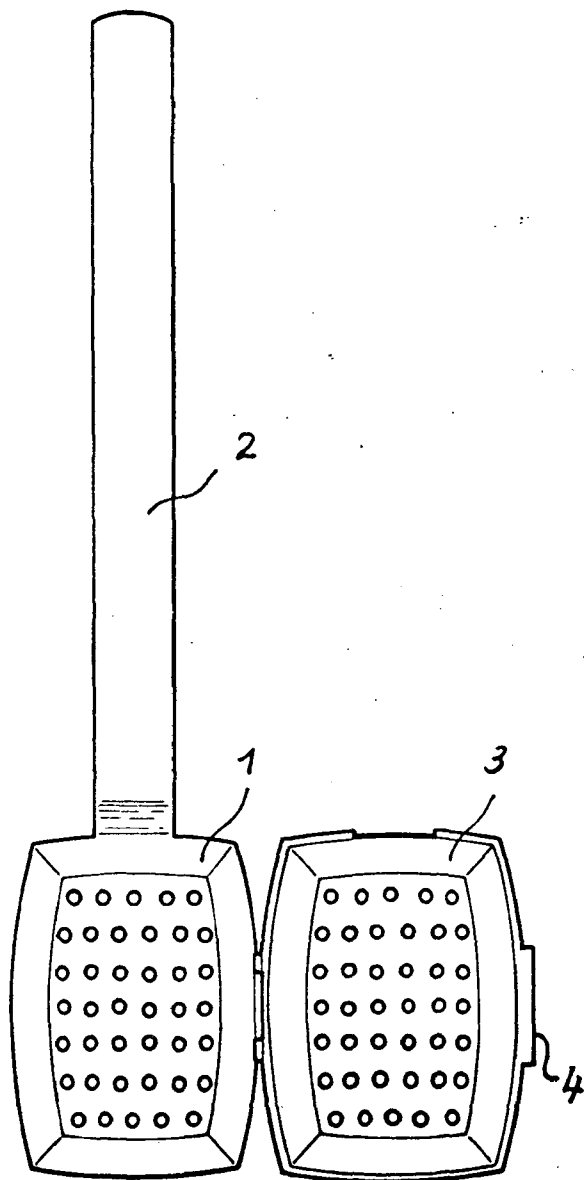

Madrid, 27 de *MAYO* de 1.977