

10 ES	11 NUMERO	10 Y
	21 228.750	
	22 FECHA DE PRESENTACION	
	17.5.1977	

MODELO DE UTILIDAD
228750 e

30 PRIORIDADES:	32 FECHA	33 PAIS
31 NUMERO		

47 FECHA DE PUBLICIDAD	51 CLASIFICACION INTERNACIONAL
	A47J

54 TITULO DE LA INVENCIÓN
"APARATO PERFECCIONADO PARA TRITURAR ALIMENTOS"

71 SOLICITANTE (S)
PLAY, S.A.

DOMICILIO DEL SOLICITANTE
BARCELONA, Independencia, 255

72 INVENTOR (ES)

73 TITULAR (ESI)

74 REPRESENTANTE
D. MANUEL DE RAFAEL GARCIA

MEMORIA DESCRIPTIVA

El presente modelo de utilidad se refiere a un aparato perfeccionado el cual ha sido ideado y realizado principalmente para los niños de manera que los mismos pueden a la vez que efectuar el conveniente triturado de sus propios alimentos con facilidad, utilizar el aparato como un juguete.

El aparato en cuestión es de fácil limpieza y en su utilización los niños no pueden dañarse dado que los órganos de dicho aparato no comportan partes cortantes.

Esencialmente, el aparato de que se trata comporta un cuerpo cilíndrico y un cuerpo tubular enchufable telescópicamente sobre el primero, cuyo cuerpo tubular presenta superiormente un receptáculo formado por un ensanchamiento de tal cuerpo. En el receptáculo se montan amoviblemente los discos trituradores y una manivela de accionamiento de dichos discos con posibilidad de cargar el alimento que se ha de triturar en la boca superior del cuerpo tubular, antes de montar el disco triturador, lo que se realiza actuando sobre los elementos activos del aparato y provocando el deslizamiento del cuerpo tubular sobre el cuerpo cilíndrico, cuyo alimento es recogido ya triturado en el receptáculo superior.

Con el fin de facilitar la explicación se acompaña a la presente memoria descriptiva una hoja de dibujos en la que se ha representado

un caso práctico de realización, el cual se cita sólo a título de ejemplo no limitativo del alcance del presente modelo de utilidad.

En dichos dibujos:

5 La figura 1 es una vista en alzado, parcialmente en sección, del aparato.

Y la figura 2 muestra en planta un detalle del montaje de los discos trituradores en la boca superior del cuerpo tubular.

10 De conformidad con lo ilustrado, el aparato comprende un cuerpo cilíndrico -1- dotado de una base -2- y poseedor en una extremidad superior de una garganta donde está montada una junta elástica de fricción -3-. Sobre dicho
15 cuerpo se enchufa telescópicamente un cuerpo tubular -4- que presenta superiormente un ensanchamiento -5- que forma un receptáculo.

El aparato comporta un vástago exagonal -6- que en el extremo inferior presenta una garganta
20 en la que está aplicada una arandela elástica -7- sobre la que se apoya una cuchilla diametral -8- sin filo ensartada sobre el citado vástago sobre el cual se ensartan amoviblemente en forma
recambiable discos perforados -9- con orificios
25 de distintos diámetros para el triturado de diferentes alimentos. Sobre el vástago -6- va montada amoviblemente una manivela de accionamiento -10- que muestra una porción -10a- que interiormente está provista de un orificio
30 exagonal en el que encaja ajustado el muelle

vástago que por su extremo superior sobresale de la citada porción de la manivela y presenta una mecha roscada -11- receptora de una tuerca -12- que retiene la manivela sobre el vástago.

5 Entre el extremo superior del cuerpo -1- y el interior del cuerpo tubular -2- se cargan por la boca superior de tal cuerpo los alimentos a triturar.

10 Los discos -9- están dotados de unas aletas radiales -13- que se introducen, en un montaje a bayoneta, en una ranura anular -14- de la boca del cuerpo tubular antedicho a través de unos entrantes -15- previstos en la citada ranura hasta que las referidas aletas encajan en
15 alojamientos formados en la ranura, apoyándose las aletas en topes oportunos.

 Mediante el giro de la cuchilla -8- provocado con el de la manivela -10- y, al propio tiempo, produciendo el descenso manual del cuerpo
20 -4- sobre el -1-, que determina la compresión de los alimentos al actuar el cuerpo -1- como un émbolo, se obtiene la trituración de los alimentos que se recogen en el receptáculo -5-.

 El modelo, dentro de su esencialidad,
25 puede ser llevado a la práctica en otras formas de realización que difieran sólo en detalle de la indicada únicamente a título de ejemplo, a las cuales alcanzará igualmente la protección que se recaba. Podrá, pues, fabricarse este aparato
30 en cualquier forma y tamaño, con los medios y

materiales más adecuados y los accesorios más convenientes, por quedar todo ello comprendido en el espíritu de las siguientes reivindicaciones.

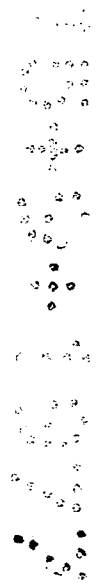

REIVINDICACIONES

Se reivindica como objeto del presente modelo de utilidad:

5 1.- Aparato perfeccionado para triturar alimentos, caracterizado esencialmente por estar
constituído por un cuerpo cilíndrico al que se enchufa
telescópicamente un cuerpo tubular que superior-
mente se ensancha formando un receptáculo y com-
prende el montaje amovible de los discos trituradores
10 y de una manivela de accionamiento, de manera que
en la boca superior del cuerpo tubular se carga
el alimento a triturar y, una vez montados los
elementos activos del aparato, actuando sobre
éstos y deslizando dicho cuerpo tubular sobre el
15 indicado cuerpo cilíndrico se obtiene el triturado
de los alimentos que podrán ser recogidos desde
el receptáculo superior.

2.- APARATO PERFECCIONADO PARA TRITURAR ALIMENTOS.

Consta la presente memoria descriptiva de cinco hojas mecanografiadas, acompañada de una lámina de dibujos.

Barcelona, para Madrid, a 17 de Mayo 1977

PLAY, S.A.

p.a.

MANUEL DE RAFAEL

P. F. *[Handwritten signature]*

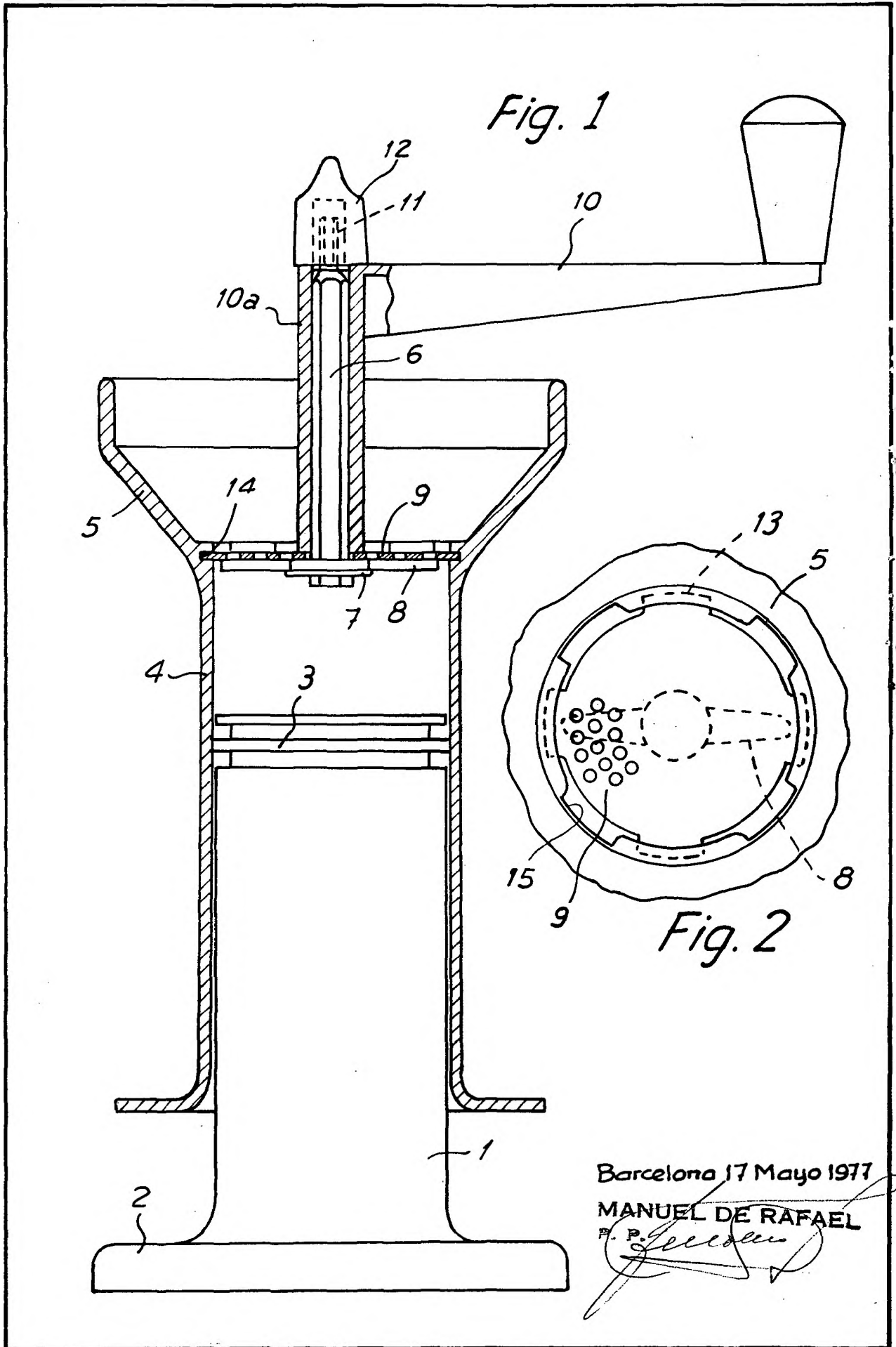

Fig. 1

Fig. 2

Barcelona 17 Mayo 1977

MANUEL DE RAFAEL

F. P. *[Signature]*