



19	ES	11	NUMERO	228698	10	Y
		21				
		22	FECHA DE PRESENTACION	27 JUN 1917		

MODELO DE UTILIDAD

30	PRIORIDADES:	32	FECHA	33	PAIS
31	NUMERO				

47	FECHA DE PUBLICIDAD	51	CLASIFICACION INTERNACIONAL
			D06F

54	TITULO DE LA INVENCIÓN
"CILINDRO PERFECCIONADO PARA MAQUINAS PLANCHADORAS DE PIELES Y SIMILARES".	

71	SOLICITANTE (S)
D. FRANCISCO CAPDEVILA SANAGUSTIN	

DOMICILIO DEL SOLICITANTE	
BARCELONA, Riera Blanca, 53	

72	INVENTOR (ES)

73	TITULAR (ES)

74	REPRESENTANTE
D. MANUEL DE RAFAEL GARCIA	

## MEMORIA DESCRIPTIVA

El presente modelo de utilidad se refiere a un cilindro perfeccionado del tipo que se viene utilizando en máquinas planchadoras de pieles y similares, que aporta sensibles mejoras sobre los cilindros actuales especialmente en cuanto se refiere a su constitución específica que le permite la obtención de unos resultados mucho más satisfactorios que los obtenidos con los cilindros convencionales.

En efecto, los citados cilindros disponen en su superficie de dos series de ranuras, unas rectas diametrales con misiones de peinado de la piel y otras en hélice con misión específica de producir la apertura del pelo para mejorar el efecto de planchado.

Existen dos problemas en tal constitución, una, que la superficie de peinado era relativamente escasa, y otra, que no se producía una apertura muy a fondo de la lana, con lo que el planchado podía presentar unas ciertas irregularidades.

Ambos inconvenientes quedan solucionados totalmente y de una forma muy simple con el actual modelo, a base de ampliar la sección de las ranuras rectas con un chaflán lateral, con el correspondiente aumento superficial, y a base asimismo de realizar la sección de las ranuras en hélice formando dos escalones extremos de diferente altura unidos por una superficie convexa, que provoca efecto de succión con apertura de la piel hasta el cuero.

Con el fin de facilitar la explicación, se acompaña a la presente memoria descriptiva de una hoja de dibujos, en la que se ha representado un caso práctico de realización, el cual se cita sólo a título de ejemplo no limitativo del alcance del presente modelo de utilidad.

En dichos dibujos:

La figura 1 se corresponde con una vista lateral del cilindro en cuestión.

5 La figura 2 representa una vista en alzado frontal del mismo cilindro.

Las figuras 3 y 4 muestran respectivos detalles en sección, a mayor escala, de las ranuras de que dispone el propio cilindro.

10 Según tales figuras, el cilindro perfeccionado para máquinasplanchadoras de pieles y similares, objeto del presente modelo de utilidad, consta de un cuerpo anular o tambor -1- sobre cuya superficie quedan practicadas respectivas ranuras -2- y -3-, las primeras rectas, y diametrales y las segundas en forma de hélice a lo largo del cilindro.

15 Es fundamental que las ranuras -2-, además de su sección normal en "U" -4- presenten un chaflán lateral -5- prolongación de uno de los lados lo que aumenta la superficie para el peine y una mayor apertura de la lana o pelo a planchar.

20 Asimismo las ranuras -3- se configuran con sendos escalones extremos -6-7-, de diferente altura y unidos entre sí por una superficie convexa -8-, lo que provoca en la piel una succión del pelo hasta el cuero con la consiguiente perfección en el planchado de la pieza.

25 El modelo, dentro de su esencialidad, puede ser llevado a la práctica en otras formas de realización, que difieran sólo en detalle de la indicada únicamente a título de ejemplo a las cuales alcanzará igualmente la protección que se recaba. Podrá, pues, fabricarse este

30

cilindro en cualquier forma y tamaño, con los medios y materiales más adecuados y con los accesorios más convenientes, por quedar todo ello comprendido en el espíritu de las siguientes reivindicaciones.

REIVINDICACIONES

Se reivindica como objeto del presente modelo de utilidad:

1.- Cilindro perfeccionado para máquinas  
5 planchadoras de pieles y similares, caracterizado esencialmente porque sus ranuras rectas diametrales están ampliadas superficialmente con un chaflán lateral para aumentar el campo del peine y la consiguiente apertura del pelo, mientras que las ranuras en hélice se conforman con dos  
10 escalones extremos de distinta altura unidos por una superficie convexa intermedia, lo que hace aumentar el efecto de succión del pelo que queda abierto desde el cuero y mejora la calidad del planchado.

2.- "CILINDRO PERFECCIONADO PARA MAQUINAS PLANCHADORAS  
15 DE PIELES Y SIMILARES".

Consta la presente memoria descriptiva de cuatro hojas mecanografiadas y de una lámina de dibujos.

Madrid, a 24 MAY. 1977

D. FRANCISCO CAPDEVILA SANAGUSTIN

p. a.

MANUEL DE RAFAEL

P. P.

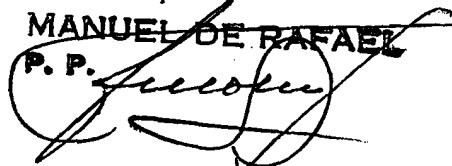

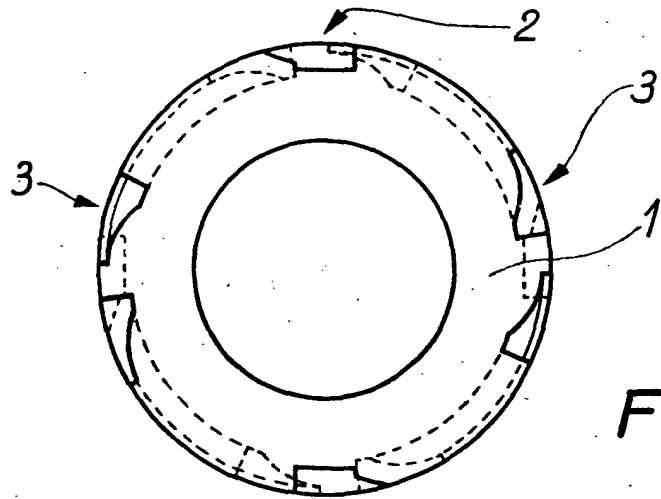

Fig. 1

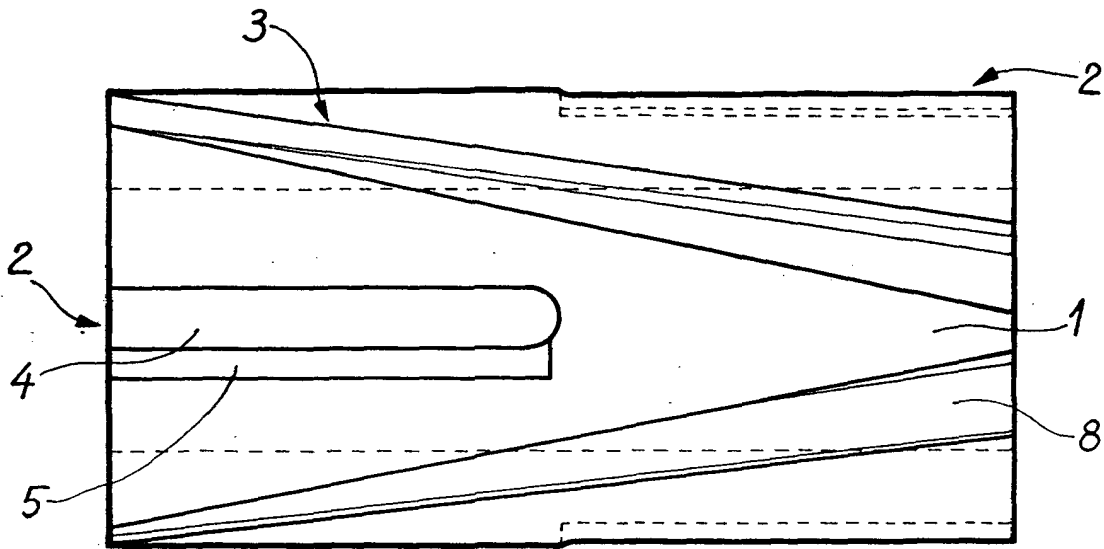

Fig. 2

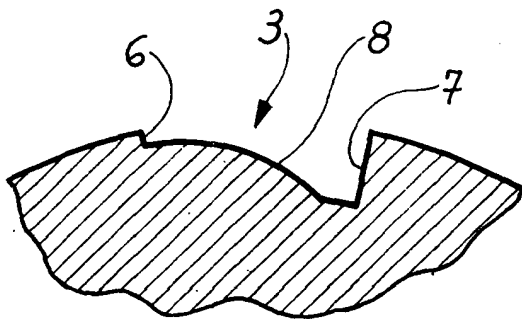

Fig. 3

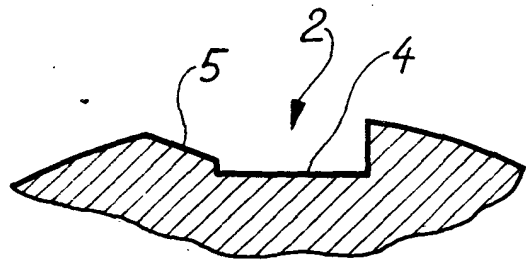

Fig. 4

Madrid, 2 Mayo 1977  
MANUEL DE RAFAEL  
P. P. *[Signature]*