



ESPAÑA

19 ES	11	NUMERO	228688	Y
	21	FECHA DE PRESENTACION		
	22			

MODELO DE UTILIDAD

e

30 PRIORIDADES:	32 FECHA	33 PAIS
31 NUMERO		

47 FECHA DE PUBLICIDAD	51 CLASIFICACION INTERNACIONAL
	B 24 D

54 TITULO DE LA INVENCIÓN
"UTENSILIO CULINARIO"

71 SOLICITANTE (S)
D ^e . Montserrat JUAN REY.-

DOMICILIO DEL SOLICITANTE
BARCELONA, c/. Balmes, 294.-

72 INVENTOR (ES)

73 TITULAR (ES)

74 REPRESENTANTE
D. Agustin Diaz.-

- El utensilio que, como objeto de esta solicitud de Modelo de Utilidad, seguidamente se describe está destinado a afilar elementos de corte, tales como cuchillos, tijeras y similares, presentando, sobre lo conocido en la materia, diversas ventajosas características, que justifican plenamente la concesión del solicitado privilegio de explotación exclusiva.
5. Se caracteriza por componerse de un cuerpo configurado en caja, con una parte saliente, dispuesto dicho cuerpo para sujetarse a una superficie de soporte y encerrando, en el fondo de la parte saliente, unos discos de afilado, que quedan retenidos desde dentro por una pieza adosada interiormente.
10. Esta pieza presenta un complemento destinado a abrir botellas dotadas de tapón corona, cuya disposición complementaria es accesible desde una ventana circular existente a tal efecto en la caja.
15. Con objeto de hacer más claramente comprensible cuanto antecede, poniendo al propio tiempo de relieve otras características y ventajas de este utensilio, se describe seguidamente un ejemplo de realización, no limitativo, del mismo, ilustrado en el dibujo adjunto, que muestra dicho utensilio en despiece ordenado en el espacio, y desde su interior, con el fin de facilitar la explicación de su composición.
20. Se compone esencialmente de la caja 1, que constituye cuerpo, del soporte interior 2, y de las ruedecitas o discos afiladores 3.
- 25.

Para su sujeción, el cuerpo 1 presenta un resalte interno 4 y un orificio 5.

En el fondo de la parte saliente de 1 existe una disposición de nervios 6 que configuran, con los correspondientes alojamientos 7, las cajas para introducir los discos 3.

5.

Estos discos resultan accesibles desde el exterior, para la utilización del afilador, a través de una ventana en V.

La parte inclinada de 1 presenta una ventana redonda 8.

10.

En la zona 6 existen unos pivotes 9 que se introducen en orificios correspondientes 14 de la pieza 2 y, luego, se remachan, siendo esta la forma de fijación entre las piezas 1 y 2, quedando así los discos 3 empotrados en sus alojamientos.

Las alas 10 de 2 presentan orificios 11 que coinciden con los 4 y 5, para que puedan pasar por ellos los tornillos de fijación del conjunto.

15.

La pieza 2 presenta una zona embutida 12, con un pliegue 13, todo ello accesible por la ventana 8, destinado a la apertura de tapones corona.

20.

Evidentemente, respecto a lo descrito é ilustrado, pueden introducirse en la práctica cuantas modificaciones de detalle, por no alterar lo esencial de este utensilio, tengan cabida en el marco de las siguientes:

R E I V I N D I C A C I O N E S

- 1.- Utensilio culinario, constituido por una configuración en caja, con una parte central proyectada hacia el exterior, en la que se alojan unas ruedecitas afiladoras, accesibles a través de una ventana en V, caracterizado por el hecho de que la parte interna de dicha zona saliente presenta una configuración que comprende nervios, cajas de alojamiento para los discos en su posición de trabajo y pivotes para la fijación de un fondo interior, formado por otra pieza, pieza esta última que presenta además una embutición con un pliegue, para apertura de tapones de corona y similares, accesible esta disposición a través de una ventana de la mencionada caja, presentando esta caja, en la zona de existencia de tal ventana, una configuración plana, inclinada desde el arranque de la parte saliente hasta la base de la caja.
- 5.
- 10.
- 15.

2.- "UTENSILIO CULINARIO".

- Todo tal y como queda descrito y reivindicado en la presente Memoria que consta de cuatro hojas mecanografiadas por una sola de sus caras y se ilustra con los dibujos que a la misma se acompañan.
- 20.

Madrid, a 24 de Mayo de 1.977.

DIAZ UNGRIA
Balboa
Edo. Bernardo López Díaz

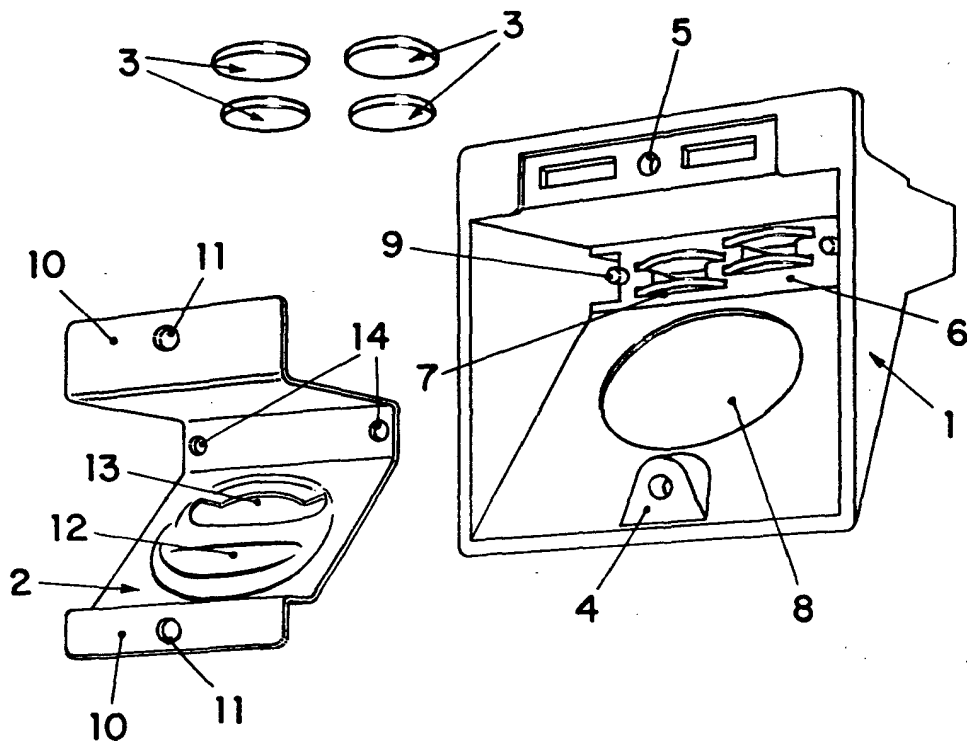

Madrid, 24 de Mayo de 1.977.

A. DIAZ GONZALEZ
F.I.
[Handwritten Signature]
~~Don Bernardo P. Gonzalez~~