



ESPAÑA

19	ES	11	NUMERO	10	Y
		21	228.641		
		22	FECHA DE PRESENTACION		
			20 Mayo 1.977		
			<i>Com. 24 Oct. 1977</i>		

MODELO DE UTILIDAD

30	PRIORIDADES:	32	FECHA	33	PAIS
	31	NUMERO			

47	FECHA DE PUBLICIDAD	51	CLASIFICACION INTERNACIONAL
	<i>1-8-77</i>		<i>A47F</i>

54	TITULO DE LA INVENCIÓN
	"ARMADURA MODULAR PARA MOSTRADORES VITRINAS".

71	SOLICITANTE (S)
	KENER INDUSTRIAL, S.A.

	DOMICILIO DEL SOLICITANTE
	MALAGA, Carrt. de Málaga a Cártama Km. 3 Polígono Industrial El Vi-so, Nave Industrial nº 7

72	INVENTOR (ES)

73	TITULAR (ES)

74	REPRESENTANTE
	DON MANUEL DE RAFAEL GARCIA

MEMORIA DESCRIPTIVA

Se refiere el modelo a una armadura modular especialmente concebida para formar mostradores vitrinas o mostradores expositores con el que se consigue una estructuración modular repetitiva
5 mediante la cual es posible conseguir diferentes construcciones de mostrador, cualesquiera que constituya las dimensiones longitudinales, fundamentales, de éste.

Una de las características del modelo es que
10 viene formado por un bastidor o plataforma base sobre la que, esencialmente, se monta una armadura hueca que tiene un ancho equivalente a un tercio aproximado del total de la plataforma y una altura que será la del mueble. Está dividida en módulos
15 iguales, por tabiquetes intermedios, dos, tres o más que, por el canto anterior van dotados de medios para recibir los entrepaños o ana-queles, preferentemente, ranuras parciales y transversales al panel divisor, donde apoyan estos por uno de sus
20 cantos longitudinales ya que, por sus extremos, apoyan en palomillas, escuadras o herrajes de cualquier tipo que van fijados a las gualderas o costados que cierra el mueble.

Otro detalle del modelo es que dicha armadura
25 va apoyada sobre una bancada que tiene el mismo an-

cho y largo que la armadura y que apoya sobre dos cantos longitudinales, uno de los cuales resulta más corto para descansar sobre el reborde de un embellecedor que cubre la plataforma y parte del rodapie y que es longitudinal.

Otro detalle del modelo es que todo el conjunto va sustentado por una peana formada por dos rodapiés iguales uno a cada lado, encarados por su cara oculta y, en los costados, cerrados por costados que se adaptan al perfil definido por estos.

Otro detalle es que en la parte posterior de la armadura entre los huecos, arriba y abajo, se montan guías para correderas de cristal de acceso al interior.

Una idea más amplia de las características del modelo la realizaremos a continuación al hacer referencia a la lámina de dibujos que a esta memoria se acompaña de la que de manera un tanto esquemática y tan solo por vía de ejemplo se representan los detalles preferidos del invento.

En los dibujos:

La figura 1.- es una vista en sección vertical y transversal del conjunto

La figura 2.- es una vista en perspectiva in-

completa de dicho conjunto.

Aludiendo a las referencias numéricas de dicha lámina de dibujos, vemos que el mueble está esencialmente constituido por una armadura -1- hueca y abierta que define todo el contorno, cualesquiera
5 que sea las dimensiones de ésta, que tiene un ancho equivalente al tercio de la plataforma -14- sobre la que asienta mediante una bancada -2- dotada de un apoyo más corto -3- para salvar el perfil del embellecedor -15- que cubre dicha plataforma y parte de la peana.

10 La altura de la armadura es la total del mueble y presenta tabiques divisorios en partes iguales, modulares y repetitivas para combinados ilimitados. Dichos separadores -4- tienen por el canto interno ranuras parciales -5-, -6- u otros donde
15 montan uno de los cantos longitudinales de los entrepaños, baldas, anaqueles o similares -8- y -9- que, por sus extremos, van montados en los costados o gualderas -11- que están cubiertas por un cristal y otro -13- en el testero y, en su interior, aparato de iluminación -12-. También por abajo y
20 frontalmente tiene un perfil -16- igual a -15-, los cuales resultan unidos por sus extremos.

Todo el conjunto descansa sobre una peana formada por los rodapiés -17- y -18-, iguales y también cerrado en sus extremos por gualderas que
25 tienen un contorno igual al definido por dichos roda-

pies.

La parte posterior, los huecos de la armadura
-1- tiene medios para montar puertas correderas de
acceso -7- al interior del mostrador, cuyas partes
5 vistas irán caprichosamente decoradas.

Una vez descrita convenientemente la naturale-
za del modelo se hace constar a los efectos oportunos
que él mismo no queda limitado a los detalles exac-
tos de ésta exposición sino que por el contrario en
10 él se introducirán las modificaciones que se consi-
deren oportunas, siempre que no se alteren las carac
terísticas esenciales del mismo que se reivindican
a continuación.

REIVINDICACIONES

1.- Armadura modular para mostradores y vitrinas, compuesta de dos tres o más medidas que responde a una combinación modular que se caracteriza al estar constituida por una armadura hueca y calada de paños planos y un ancho que equivale a menos de la mitad del total del cuerpo está delimitado por la altura del mueble y presentando divisiones o separaciones a distancias iguales ensambladas por medios desmontables de los que, los paños intermedios o de separación entre cada dos módulos, presentan ranuras transversales parciales y escalonadas verticalmente para permitir el apoyo guiado de las baldas que se disponen, parcial o totalmente, de lado a lado del mueble.

2.- Armadura modular para mostradores y vitrinas, conforme la reivindicación anterior los laterales o costados de dicho cuerpo se complementan con costados auxiliares de cualquier ancho con preferencia de cristal para formar la vitrina expositor y poratrás, entre una y otra base, presenta los medios para montar puertas correderas o accesos simples.

3.- Armadura modular para mostradores y vitrinas, conforme la reivindicación anterior, la base de la armadura está formada por una bancada en forma de "U" invertida con una de sus alas más cortas que la otra para apoyar sobre la cresta del perfil o moldura que

descansa en una peana constituida por dos perfiles
frontales o rodapiés iguales, encarados por dentro
y transversalmente unidos o cerrados por sus extre-
mos mediante costados ajustados a la silueta que de-
5 finen pero que pueden presentar longitudes indeter-
minadas para cubrir el largo de la composición modu-
lar del mueble.

4.- "ARMADURA MODULAR PARA MOSTRADORES Y VITRI-
NAS".

10 Todo conforme queda descrito en la presente me-
moria que consta de seis hojas mecanografiadas por
una sola cara, foliada y dibujos que se acompañan.

Madrid,

KENER INDUSTRIAL, S.A.

p.a.

A handwritten signature in cursive script, enclosed within a large, loopy circular flourish.

Fig.-1



Escala variable

MADRID

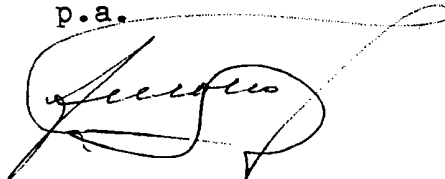
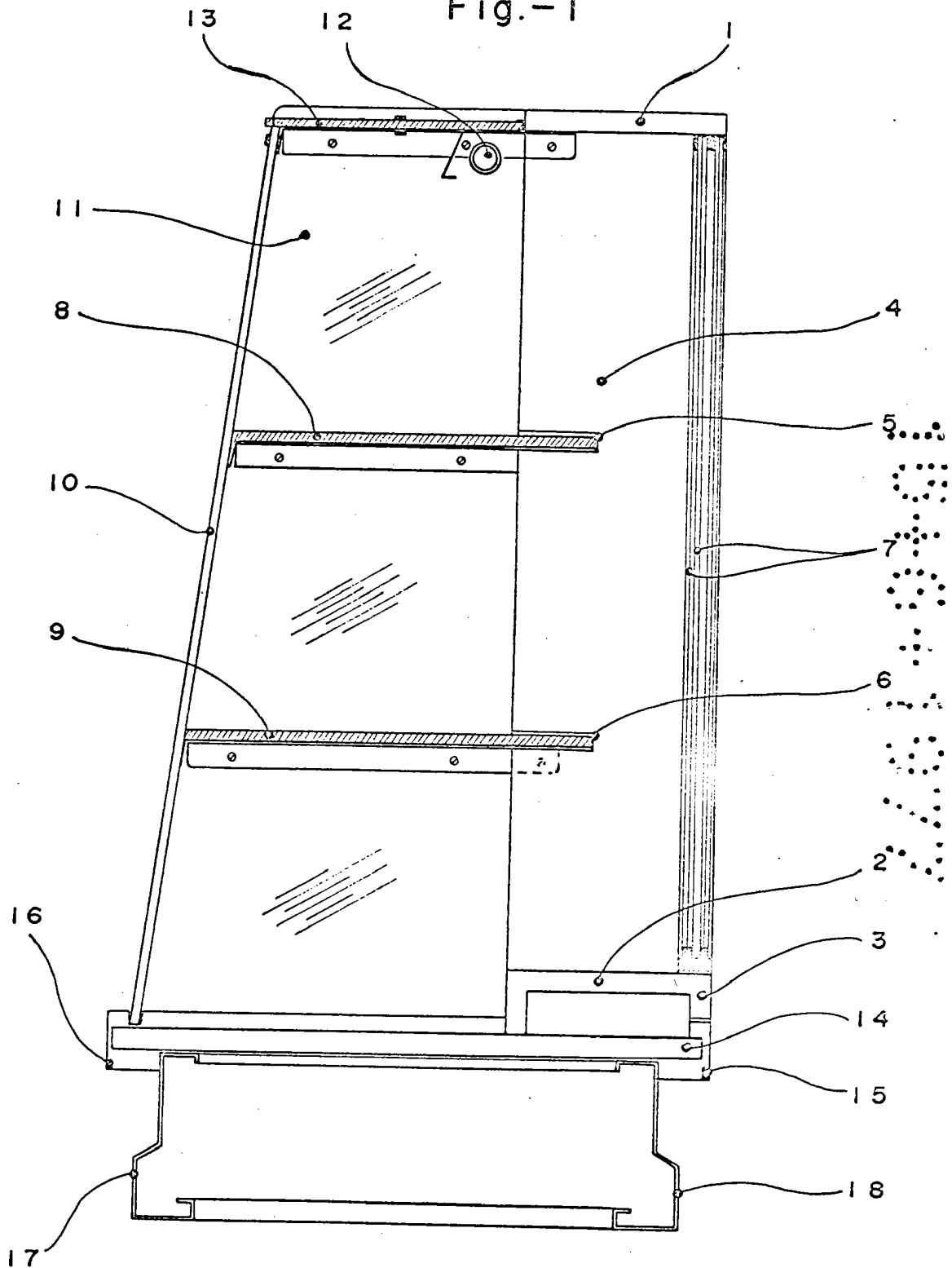
Escuder

Fig.- 2

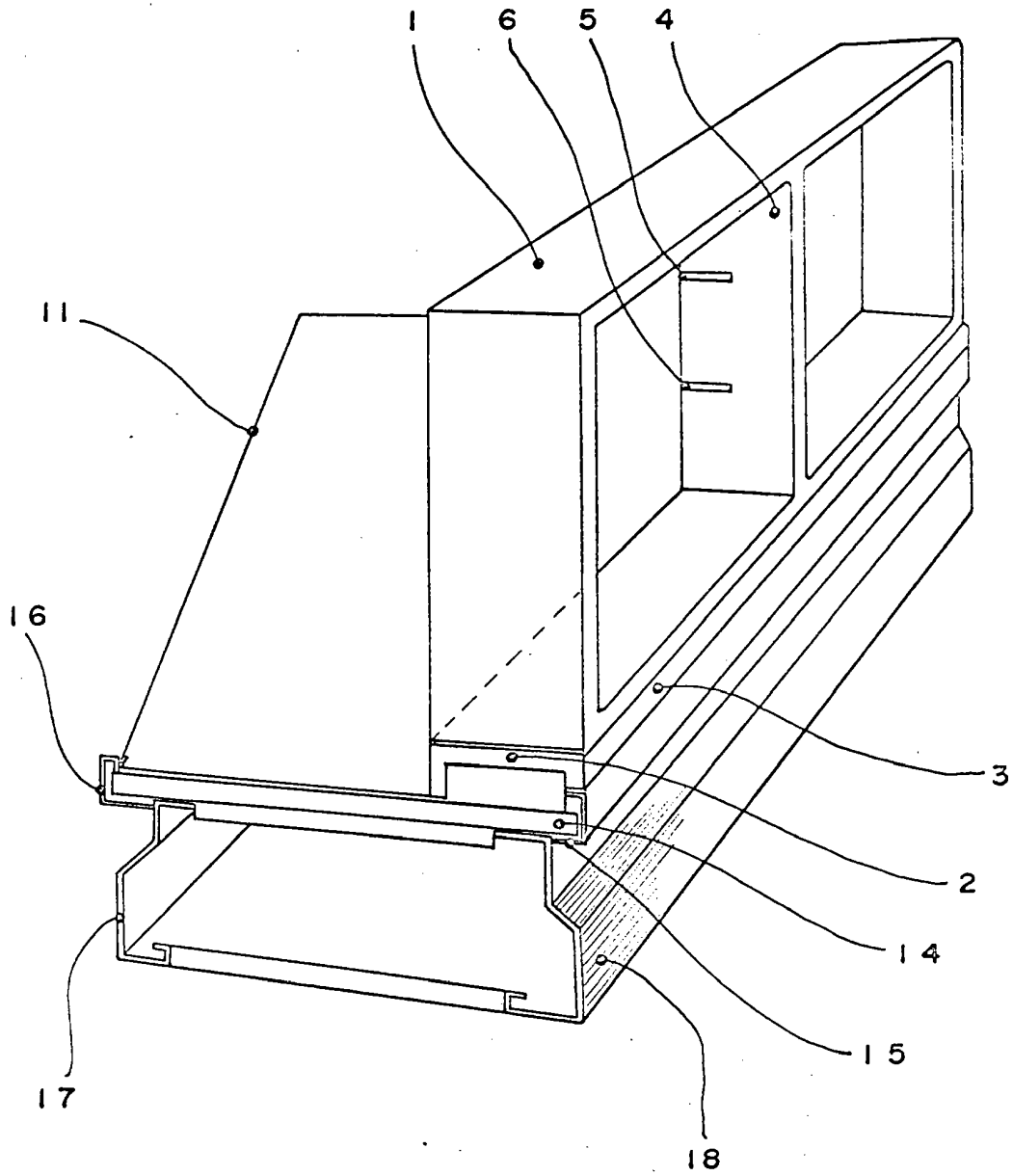

Escala variable

MADRID

Escobedo