



ESPAÑA

19 ES	11 NUMERO	10
	21 228632	
	22 FECHA DE PRESENTACION	
	20 MAY 1977	

MODELO DE UTILIDAD
228632

30 PRIORIDADES:	32 FECHA	33 PAIS
31 NUMERO		
P 26 28 352.3	24-Junio-1.976	ALEMANIA
47 FECHA DE PUBLICIDAD	51 CLASIFICACION INTERNACIONAL	
	B 6 > B	
54 TITULO DE LA INVENCIÓN		
"SACA-CORCHOS PERFECCIONADO"		
71 SOLICITANTE (S)		
LEIFHEIT INTERNATIONAL GÜNTER LEIFHEIT GmbH		
DOMICILIO DEL SOLICITANTE		
NASSAU/LAHN (República Federal de Alemania)		
72 INVENTOR (ES)		
73 TITULAR (ES)		
LEIFHEIT INTERNATIONAL GÜNTER LEIFHEIT, GmbH		
74 REPRESENTANTE		
M.V. DE LA TORRE		

MODELO DE UTILIDAD

que por veinte años para España, se solicita a favor de la Firma LEIFHEIT INTERNATIONAL GUNTER LEIFHEIT GmbH, entidad alemana, residente en NASSAU/LAHN (REPUBLICA FEDERAL DE ALEMANIA), por: - -
"SACA-CORCHOS PERFECCIONADO".-

MEMORIA DESCRIPTIVA

La presente invención se refiere a un saca-corchos compuesto por una varilla cuya parte superior ha sido realizada en forma de un husillo roscado y cuya parte inferior ha sido realizada como un vástago espiral; por una tuerca de husillo que está
5 puesta alrededor del husillo roscado, y la cual posee unos salientes que sobresalen en el sentido radial, que se encuentran mutuamente opuestas y que constituyen una empunadura giratoria; compuesto por una leva excéntrica que rodea la tuerca de husillo, - que es giratoria en el sentido transversal con respecto al eje -
10 longitudinal del husillo roscado y al estar en su posición superior posee un taladro que deja libre el husillo roscado, así como compuesto por un estribo que de una forma desplazable en el sentido axial se encuentra dispuesto en el husillo roscado, el cual realiza la elevación de la leva excéntrica, estribo éste cuyo
15 brazos inferiores se encuentran unidos entre si por medio de una cogida anular que se apoya en el cuello de la botella.-

En un ya conocido saca-corchos de la clase mencionada al principio, la leva excéntrica, que de una forma giratoria está alojada en la tuerca de husillo, se encuentra debido a su posición del centro de gravedad, la cual es descentrada con su parte de leva de tal manera puesta a tope con la tuerca de husillo que la pared de su asiento solapa con el extremo libre del husillo roscado. En el caso de la posición antes mencionada para la leva excéntrica en el husillo roscado, el taladro que permite el paso libre del husillo roscado por la leva excéntrica, se encuentra en una posición que no tiene efectividad alguna y que está - girada de forma transversal con respecto al eje longitudinal del husillo roscado. Si ahora se está girando la tuerca de husillo, que ha sido realizada en la forma de una empuñadura giratoria, - se produce como consecuencia del arriostamiento del extremo del husillo roscado por la pared de asiento de la leva excéntrica al mismo tiempo un giro de toda la varilla de atornillamiento, de modo que el vástago espiral de la misma puede ser introducido en un corcho. En éste caso, el estribo que rodea el husillo roscado de una forma axialmente desplazable, está puesto con su cogida - anular a tope con el cuello de la botella, por el que durante la introducción de atornillamiento del vástago espiral en el corcho el estribo elevado en contra de la leva excéntrica, siendo ésta última desplazada por aproximadamente 90°. Durante el desplazamiento ó giro de la leva excéntrica, el taladro de la misma se - coloca en una posición que es axial con respecto al husillo roscado y que se encuentra dispuesta por encima de éste último, por lo que el husillo roscado se puede salir de la leva excéntrica a través de éste taladro. Tan pronto ya no esté apoyado el extremo superior del husillo roscado, tan sólo se produce un desplazamiento axial del husillo roscado sin que el mismo esté girando. Con

ello, el corcho es sacado del cuello de la botella, el cual se apoya en la cogida anular del estribo. La introducción del vástago espiral por el corcho al principio del proceso de sacar el -- corcho es sin embargo, solamente posible si la botella y el saca
50 corchos se encuentran en una posición absolutamente vertical. -- Cuando la botella y el saca-corchos se encuentran puestos en una posición que defiere de la línea vertical, la leva excéntrica se coloca en una posición que está inclinada con respecto al eje lon
55 gitudinal de la varilla fileteada, por lo que la abertura de paso dispuesta en la leva excéntrica deja el husillo roscado libre hacia arriba. Si en una tal posición de la leva excéntrica se ac
túa con la empuñadura giratoria, el vástago espiral no se deja - introducir en el corcho, sino que el husillo roscado se desplaza hacia arriba, a través de la abertura de paso dispuesta en la -
60 leva excéntrica, de modo que el saca-corchos no puede funcionar.

Además, el ya conocido saca-corchos posee un estribo - metálico que ó ha sido doblado de un alambre ó bien que ha sido fabricado por el procedimiento de la fundición a presión. Con el fin de proteger los estribos metálicos de éste tipo, por una par
65 te, contra la corrosión así como para darles a los mismos, por - la otra parte, un aspecto agradable, la superficie de éstos estri
bos metálicos ha sido equipada con un recubrimiento de cromo, de níquel ó bien de una materia similar. La fabricación de los estri
bos metálicos de ésta clase resulta ser engorrosa y es, ante to-
70 do, cara.-

Por éste motivo, la presente invención tiene el objeto de mejorar de tal modo un saca-corchos de la clase descrita al - principio que el saca-corchos, que ha de ser fabricado con el em
pleo de poco material así como de unos materiales baratos, también
75 funciona de una manera perfecta al encontrarse el mismo en una po

sición que con respecto a la línea vertical está inclinada.-

80 De acuerdo con la presente invención, éste objeto se consigue por el hecho de que la leva excéntrica y por lo menos uno de los salientes de la tuerca de husillo, los cuales constituyen la empuñadura giratoria, se encuentran unidos entre si por medio de un acumulador de presión que hace que la leva excéntrica quede - - puesta a tope en su posición correspondiente con el husillo roscado. Con ello es asegurado que al comienzo del proceso de atornillamiento, la leva excéntrica mantiene solapado el extremo libre del husillo roscado, con independencia de la posición oblicua de la misma, dado que el acumulador de presión no deja que tenga efecto alguno un giro de la leva excéntrica, el cual resulta de la fuerza gravitatoria. Con ello, el arriostamiento entre la tuerca de husillo y el extremo libre del husillo roscado es mantenido durante -- 85 tanto tiempo por la leva excéntrica, que cubre el extremo libre -- del husillo, hasta que la leva excéntrica sea girada por el estribo en una posición de desenclavamiento y hasta que el taladro dispuesto en la leva excéntrica ocupe una posición tal que el husillo roscado pueda ser pasado en el sentido axial por éste taladro.- 90 95

Para poder disponer el acumulador de presión de una manera que ahorre espacio entre el saliente de la empuñadura giratoria y la leva excéntrica, de acuerdo con otra característica de la presente invención, se ha previsto que el acumulador de presión quede 100 constituido por un resorte helicoidal de torsión. Gracias a ello, un sencillo ensamblaje de la tuerca de husillo, de la leva excéntrica y del resorte helicoidal de torsión se puede conseguir con preferencia por el hecho de que el saliente de la tuerca de husillo que se encuentra unido con la leva excéntrica por medio de éste resorte helicoidal de torsión, esté unido, a su vez, de una forma rígida con un casquillo de empuñadura que sostiene el extremo de apoyo del resorte helicoidal de torsión.- 105

Con el fin de poder fabricar el saca-corchos con una cantidad relativamente reducida de material, el estribo, que solapa con el husillo roscado con la posibilidad de efectuar un desplazamiento axial, ha sido realizado en la forma de una "U", y el mismo es de una sección transversal de forma tubular, habiendo sido dispuestas en la parte inferior de los brazos de éste estribo unas aberturas que sirven para efectuar la unión con la cogida anular. Una unión entre la cogida anular, por un lado, y el estribo, por el otro lado, que no necesite ningún dispositivo adicional de unión se puede obtener de una manera conveniente por el hecho de que la cogida anular ha sido realizada con su sección longitudinal en forma de una "U", mientras que sus tramos de brazo se encuentran dispuestos por medio de un ajuste prensado dentro de los brazos tubulares del estribo.-

Para permitir un tal ajuste prensado, conforme a otra característica de la presente invención se ha previsto que los tramos de brazo de la cogida anular estén equipados en la zona de su superficie que se encuentra puesta en contacto con la pared interior de los brazos de forma tubular del estribo con unos nervios longitudinales. Gracias a estos nervios longitudinales el espacio libre de los tramos de brazo es, en su totalidad, un poco mayor que el espacio libre existente dentro de los brazos del estribo. Durante la introducción de los tramos de brazo por el hueco de forma tubular de los brazos del estribo, gracias a la deformación elástica de los nervios longitudinales se aumenta la presión entre los tramos de brazo de la cogida anular y los brazos del estribo, siendo conseguida de éste modo una unión segura entre el estribo y la cogida anular.-

Con el fin de poder distribuir de la manera más uniforme posible y sobre una superficie la más grande posible del cuello de la botella la fuerza de reacción que para la extracción del corcho

comprime sobre el cuello de la botella, de acuerdo con otra caracte-
140 rística de la presente invención se ha previsto que la cogida -
anular, que se apoya en el cuello de la botella, está revestida -
con un anillo elástico. El anillo elástico puede ser unido de una
manera sencilla y en una posición segura, que está apoyada, con -
145 la cogida anular si ésta última posee por su parte superior un ta-
ladro que es más pequeño que el taladro dispuesto en su parte in-
ferior. El anillo elástico está provisto de una abertura de paso
cónica y cuyo diámetro pequeño es más reducido que el diámetro ex-
terior del cuello de la botella y que corresponde aproximadamente
150 al diámetro del taladro pequeño de la cogida anular. La banda exte-
rior de éste anillo elástico posee por lo menos dos uñetas fiado-
ras que entre si se encuentran opuestas y cuya distancia exterior
es mayor que el taladro dispuesto en la parte inferior de la cogi-
da anular. Estas uñetas fiadoras, que se encuentran dispuestas en
la circunferencia del anillo elástico, sujetan éste anillo elásti-
155 co dentro de la cogida anular por el hecho de que las uñetas fia-
doras se colocan por detrás del taladro mayor dispuesto en la par-
te inferior de la cogida anular.-

A continuación, la presente invención es explicada con
más detalles por medio de un ejemplo para la realización de la mis-
160 ma, el cual ha sido representado en los planos adjuntos, en la que:
- la figura 1 indica la vista frontal parcialmente en sección del
saca-corchos;
- la figura 2 muestra éste saca-corchos en una vista lateral;
- la figura 3 muestra la empuñadura giratoria por medio de dos vis-
165 tas de sección transversal, de acuerdo con la línea III - III in-
dicada en la figura 1; según la vista de sección transversal indi-
cada a la izquierda, la leva excéntrica que ha sido representada
por unas líneas de trazos y puntos se encuentra en su posición de
tope con el husillo roscado, mientras que la misma leva excéntrica

170 representada ahora por la vista de sección transversal indicada a la derecha, ha sido elevada en su posición de desenclavamiento para el husillo roscado;

- la figura 4 indica una vista de sección longitudinal de la empuñadura giratoria que se encuentra en engrane con el husillo roscado, mientras que

175 - la figura 5 muestra la vista de sección transversal de un brazo de estirado de acuerdo con la línea V - V indicada en la figura 1.

El saca-corchos posee una varilla fileteada 10 cuya parte superior es constituida por un husillo roscado 11 y cuya parte inferior queda formada por un vástago espiral 12. Con la varilla fileteada 10 se encuentra rígidamente unido un disco ó arandela - que sirve como el tope 13 y que separa el husillo roscado 11 del vástago espiral 12. Este tope 13 impide que el estribo 20, que en el husillo roscado 11 se encuentra dispuesto con la posibilidad - de efectuar un desplazamiento en el sentido axial, se pueda salir de éste husillo roscado 11 en dirección hacia abajo.-

185 El estribo 20 tiene la forma de un anillo rectangular - cuyo nervio superior ha sido equipado con una abertura que rodea el husillo roscado 11. El nervio inferior de éste estribo 20 ha sido realizado en la forma de una cogida anular 23 que para su apoyo en el cuello de la botella posee una abertura de paso 30 que - de forma cónica se ensancha hacia abajo.-

190 Sobre el husillo roscado 11 se ha atornillado una tuerca de husillo 15, que vá provista de unos salientes 16 en la forma de pernos, que se extienden de forma transversal con respecto al eje longitudinal de su rosca y que se encuentran dispuestos entre si opuestos. Vista en el sentido longitudinal de los salientes 16, - tambien la tuerca de husillo 15 es de una sección transversal de forma circular cuya parte central coincide con los ejes longitudinales de los salientes 16. De forma concéntrica con respecto a la

200

rosca de husillo, en la cara superior de la tuerca de husillo 15 se ha dispuesto una escotadura que sirve para el alojamiento de una calota 35 que remata el extremo libre del husillo roscado 11.

205 En la tuerca de husillo 15 se encuentra alojada, de una forma giratoria, una leva excéntrica 18 cuya prolongación de la leva está puesta a tope en su posición normal contra el husillo roscado 11. Para ésta finalidad, la prolongación de la leva ha sido equipada con una escotadura que se puede observar en la figura 4 y que se

210 extienden por una parte de éste husillo roscado 11. En la leva excéntrica 18 se ha dispuesto un taladro 19 (Véase la figura 1), cuyo eje longitudinal ocupa al estar la prolongación de la leva en su posición normal (Véase para ello la parte izquierda de la figura 3) una posición que es aproximadamente horizontal. En ésta

215 posición de la leva excéntrica 18, la pared de asiento 36 de la misma solapa con la calota 35 dispuesta en el extremo libre del husillo roscado 11. En la posición elevada de la leva excéntrica 18, que se puede desprender de la parte derecha de la figura 3, el eje longitudinal del taladro 19 dispuesto en la leva excéntrica

220 ca 18 se extiende en el sentido vertical, y el mismo coincide con el eje longitudinal del husillo roscado 11. En la posición mencionada en último lugar para la leva excéntrica 18, el husillo roscado 11 se puede salir, en el sentido axial, del taladro 19 dispuesto en la leva excéntrica 18. Los salientes 16, que están unidos con la tuerca de husillo 15, constituyen la empuñadura giratoria

225 14 propiamente dicha. Con el fin de que la leva excéntrica 18, -- que de una manera giratoriamente articulada se encuentra alojada en la tuerca de husillo 15, sea mantenida también si el saca-corchos está puesto en una posición oblicua en una posición de apriete en el husillo roscado 11 y en contra del efecto del momento de giro que resulta de la distancia de su centro de gravedad y de su peso, entre la leva excéntrica 18 y la tuerca de husillo y uno de

230

los salientes 16, respectivamente, se encuentra dispuesto un acumulador de presión 32, cuya fuerza recuperadora ha sido determinada de una forma tal que el par de fuerza que del mismo resulta es ligeramente mayor que el momento de giro antes mencionado, el cual queda constituido por el peso propio de la leva excéntrica. Según el ejemplo de realización indicado en la figura 4, el acumulador de presión 32 está constituido por un resorte helicoidal de torsión 33 cuyo extremo de apoyo 34 ha sido fijado en un taladro dispuesto en el casquillo de empuñadura 17 que está rígidamente unido con el saliente 16, mientras que el otro extremo de apoyo 37 de éste resorte helicoidal de torsión 33 engrana en un taladro dispuesto en la superficie frontal de la leva excéntrica 18.-

En el comienzo del proceso de la extracción del corcho, la leva excéntrica 18 adopta la posición que se puede desprender de las figuras 1 y 2 así como de la parte izquierda de la figura 3, y la misma se encuentra empujada con su prolongación de leva por medio del resorte helicoidal de torsión 33 contra el husillo roscado 11. La leva mantiene ésta posición de la prolongación de leva también en el caso en que el eje longitudinal de la varilla fileteada 10 del saca-corchos haya sido desplazada de la línea vertical. En ésta posición de la leva excéntrica 18, la pared de asiento 36 de la misma cubre la calota 35 dispuesta en el extremo libre del husillo roscado 11, de modo que durante el giro de la empuñadura giratoria 14 se produce un arriostamiento entre el husillo roscado 11 y la tuerca de husillo 15. Gracias a ello queda facilitada la transmisión de un momento de giro, que se inicia en la empuñadura giratoria 14, hacía el vástago espiral 12, por lo que éste último puede ser introducido por atornillamiento en el corcho. Como consecuencia de su peso propio, el estribo 20 que sobre el husillo roscado 11 puede ser desplazado en el sentido axial, se encuentra puesto a tope por medio de su cogida anular 23 en el

265 cuello de la botella, por el que está estribo 20 es empujado hacia arriba al introducirse el vástago espiral 12 en el corcho. Durante éste desplazamiento hacia arriba, el borde superior de éste estribo 21, entra finalmente en contacto con la punta de la prolongación de la leva excéntrica 18 y hace que ésta última sea girada, en contra de la fuerza de tensión ó fuerza inicial del resorte helicoidal de torsión 33, en la posición que se puede desprender de la figura 3 en su parte derecha. Con ello se produce al mismo tiempo un giro del taladro 19 dispuesto en la leva excéntrica 18, de tal modo que el eje longitudinal del mismo ocupa una posición que coincide con la posición del eje longitudinal de la varilla fileteada 10. Gracias a ello queda libre la calota 35 situada en el extremo libre del husillo roscado 11, de modo que por otro giro más que se efectúa en la empuñadura giratoria 14 ya no se produce ningún giro de éste husillo roscado 11, sino éste último tan sólo se hace pasar en el sentido axial por la tuerca de husillo 15. En 270 éste caso, el extremo superior del husillo roscado, el cual vá -- provisto de la calota 35, puede pasar por el taladro 19 de la leva excéntrica 18.- Durante éste movimiento de la varilla fileteada 10, que se acaba de describir, el corcho que está situado en el vástago espiral 12 está siendo sacado, sin movimiento giratorio, del cuello de la botella. Una vez realizada la extracción del corcho del cuello de la botella, el husillo roscado 11 es sacado del taladro 19 dispuesto en la leva excéntrica 18 por medio de un giro contrario de la empuñadura giratoria 14, por lo que la misma es retornada, por el resorte helicoidal de torsión 33, otra vez en 285 su posición que se puede observar de las figuras 1 y 2 así como de la parte izquierda de la figura 3.-

290 Si bien existe la posibilidad de que el estribo 20, que queda constituido por un anillo rectangular y que por su parte inferior ha sido equipado con una cogida anular 23 pueda ser reali-

295 zada como una sola pieza, el estribo 20, sin embargo, que se pue-
de observar en las figuras 1 y 5, está compuesto por dos piezas.
La parte superior de éste estribo 20 ha sido realizada en la for-
ma de una "U" y está abierta por su cara inferior. Los brazos 21
300 tienen su sección transversal en forma tubular, y cada uno de - -
ellos sale con las aberturas 22 por la cara inferior de éste es-
tribo 20 en forma de "U". También la cogida anular 23 tiene, vis-
ta la misma en su sección longitudinal, la forma de una "U". Asi-
mismo los tramos de brazo 24 de la cogida anular 23 se han realiza-
do de forma tubular, y los mismos tienen una sección transversal
305 tal que éstos tramos de brazo pueden entrar por cada hueco de los
brazos 21 del estribo 20, para estar puestos a tope en la pared -
interior de los brazos 21. Con el fin de unir los tramos de brazo
24 de una forma rígida como, por ejemplo, con un ajuste prensado
con los brazos 21, se han dispuesto en la superficie 25 de los --
310 tramos de brazos 24 unos nervios longitudinales 26, concretamente
en la zona de sus tramos de contacto. El estribo 20 y la cogida -
anular 23 se han fabricado, de una forma preferida, de un material
plástico, de modo que durante el ensamblaje del estribo 20 y de la
cogida anular 23 se produce una deformación elástica de los ner--
315 vios longitudinales 26, a fin de constituir una buena unión de --
adhesión. La misma es suficiente por el hecho de que la fuerza de
apoyo del cuello de la botella actúa tan sólo en el sentido de la
introducción de la cogida anular 23 y porque la unión entre los -
brazos 21 y los tramos de brazo 24 solamente ha de impedir la cai-
320 da de la cogida anular 23.-

De una forma conveniente, la cogida anular 23 ha sido -
revestida de un anillo elástico 27. Este anillo está conveniente-
mente compuesto por un material plástico, por goma ó bien por una
materia similar. En el caso del ejemplo de realización que se pue-
325 de observar en la figura 1, para facilitar un montaje sencillo de
éste anillo 27 por la cogida anular 23, ésta última ha sido equipa

da en su cara superior con un taladro 28 que es más pequeño que -
el taladro 29 dispuesto en la cara inferior de la misma. En éste
caso, el taladro 28 es de tal magnitud que un corcho, que haya si
do extraído de un cuello de una botella normal, pueda pasar justa
330 mente por éste taladro 28. El anillo elástico 27 posee una abertu
ra de paso 30 que de forma cónica se ensancha hacia abajo y que -
en su paso más estrecho coincide con el taladro 28. Por su zona -
inferior tiene el anillo elástico 27 un diámetro exterior tal que
el mismo entra justamente en el taladro 29 de la cogida anular --
335 23. Por la circunferencia de éste anillo elástico 27 se han dis-
puesto por lo menos dos uñetas fiadoras 31 que entre si se encuen
tran dispuestas diametralmente opuestas, las cuales se colocan --
por detrás de la pared del taladro 29 dispuesto en la cogida anu-
lar 23, por lo que el anillo elástico 27 queda sujetado dentro de
340 la cogida anular.-

El ejemplo de realización aquí indicado y descrito re--
presenta tan sólo una forma de realización para la presente inven
ción, sin que la misma esté limitada, en ningún momento, a éste -
ejemplo. Existe, muy al contrario, la posibilidad de prever toda
345 una serie de otras formas de realización y ejecuciones para la in
vención. Así, por ejemplo, cabe pensar en emplear, en lugar de un
resorte helicoidal de torsión 33, también un resorte helicoidal de
compresión que se encuentra introducido por una ranura anular del
casquillo de empuñadura 17 y por una ranura anular, respectivamen
350 te, dispuesta en la tuerca de husillo 15, resorte de compresión -
éste que se apoya, por un lado, en un tope dispuesto en la respec
tiva ranura anular así como, por el otro lado, en un tope que está
unido con la leva excéntrica 18. En éste caso existe también la -
posibilidad de emplear, en lugar de un resorte de compresión y al
355 ser invertido el sentido de accionamiento, un resorte de tracción.
Como añadidura, se puede pensar en emplear en vez de un resorte -

de acero un acumulador de presión que trabaja contra un cojín de
aire. Además, pueden ser empleados también unos acumuladores de -
de presión del tipo de goma elástica. Aparte de la unión por ajusto
360 te prensado entre el estribo 20 y la cogida anular 23 también po-
dría ser adoptada otra clase diferente de unión tal como la misma
se puede conseguir, por ejemplo, por medio de un pegamento, por -
un remachado, por una soldadura ó bien por otro, - tipo similar. -
Además, se podría pensar en fabricar el estribo 20, en conjunto -
365 con la cogida anular 23, partiendo de dos medias carcasas que es-
tán partidas longitudinalmente y que son unidas entre si por me-
dio de un enclavamiento, por un pegamento, por una soldadura ó --
bien por otra forma usual de unión inseparable.-

REIVINDICACIONES

370 1ª.- Saca-corchos perfeccionado; constituido por una varilla fi-
leteada, cuya parte superior está realizada en forma de husillo -
roscado, mientras que su parte inferior tiene forma de vástago es-
piral; por una tuerca de husillo que rodea el husillo roscado y -
posee unos salientes que sobresalen radialmente y están situados
375 opuestos entre si, constituyendo una empuñadura giratoria; por una
leva excéntrica que rodea la tuerca de husillo y es giratoria - -
transversalmente con respecto al eje longitudinal del husillo ros-
cado, llevando un taladro que deja libre el husillo roscado, cuan-
do el mismo está en posición elevada, y por un estribo que está -
380 dispuesto desplazable axialmente sobre el husillo roscado y eleva
la leva excéntrica, estando unidos sus brazos inferiores entre si
por medio de una cogida anular que se apoya sobre el cuello de la
botella, caracterizado porque la leva excéntrica y, por lo menos,
uno de los salientes de la tuerca de husillo, que constituyen la
385 empuñadura giratoria, están unidos entre si mediante un acumula-
dor de presión que hace retroceder la leva excéntrica en posición
adosada al husillo roscado.-

2ª.- Saca-corchos perfeccionado; según reivindicación 1ª, caracteri-
zado porque el acumulador de presión está constituido por un resor-
390 te helicoidal de torsión.-

3ª.- Saca-corchos perfeccionado; según la reivindicación 2ª, caracte-
terizado porque el saliente de la tuerca de husillo que se encuen-
tra unido con la leva excéntrica por medio del resorte helicoidal
de torsión, está unido rígidamente con un casquillo de empuñadura
395 que sostiene el extremo de apoyo de éste resorte helicoidal de tor-
sión.-

4ª.- Saca-corchos perfeccionado; según reivindicación 1ª caracte-
rizado porque el estribo que, desplazable axialmente, solapa el -
husillo roscado lleva forma de "U" y tiene una sección transversal
400 tubular, estando practicados en la parte inferior de los brazos de
éste estribo una abertura que sirve para la unión con la cogida --
anular.-

5ª.- Saca-corchos perfeccionado; según reivindicación 4, caracteri-
zado porque la cogida anular está realizada en sección transversal
405 longitudinal en forma de U, mientras que los extremos de sus bra--
zos están dispuestos, por ajuste de prensado, dentro de los bra--
zos tubulares del estribo.-

6ª.- Saca-corchos perfeccionado; según las reivindicaciones 4ª y 5ª
caracterizado porque los tramos de los brazos de la cogida anular
410 llevan por la zona de su superficie, que se encuentra en contacto
con la pared interior de los brazos tubulares del estribo, unos -
nervios longitudinales.-

7ª.- Saca-corchos perfeccionado; según una o varias de las reivin-
dicaciones anteriores caracterizado porque la cogida anular que se
415 apoya sobre el cuello de la botella está revestida con un anillo -
elástico.-

8ª.- Saca-corchos perfeccionado; según reivindicación 7, caracte-
rizado porque la cogida anular posee en su cara superior un taladro

420 más pequeño que el taladro dispuesto en la cara inferior de la mis
ma, apoyándose el anillo elástico sobre la pared de la cogida anu
lar, que circunda el taladro más pequeño, teniendo el anillo elás
tico una abertura cónica de paso cuyo diámetro más pequeño es más
reducido que el diámetro exterior del cuello de la botella, llevan
do en su banda exterior, por lo menos, dos uñetas fiadoras que es
425 tán situadas opuestas entre si y se colocan por detrás del taladro
mayor de la cogida anular.-

9ª.- "SACA-CORCHOS PERFECCIONADO".-

Consta la presente memoria descriptiva de quince hojas numeradas y mecanografiadas por una sola cara, a las que se les acompañan dos planos para su mejor comprensión.-

Madrid 20 MAY. 1977

M. V. DE LA TORRE
P. P.

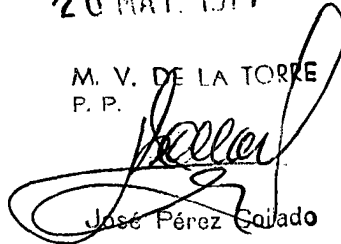

José Pérez Colado

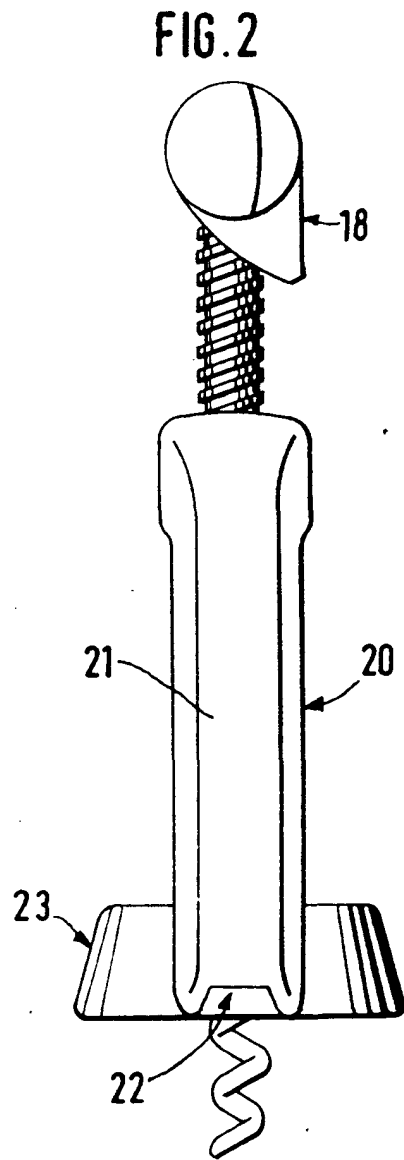
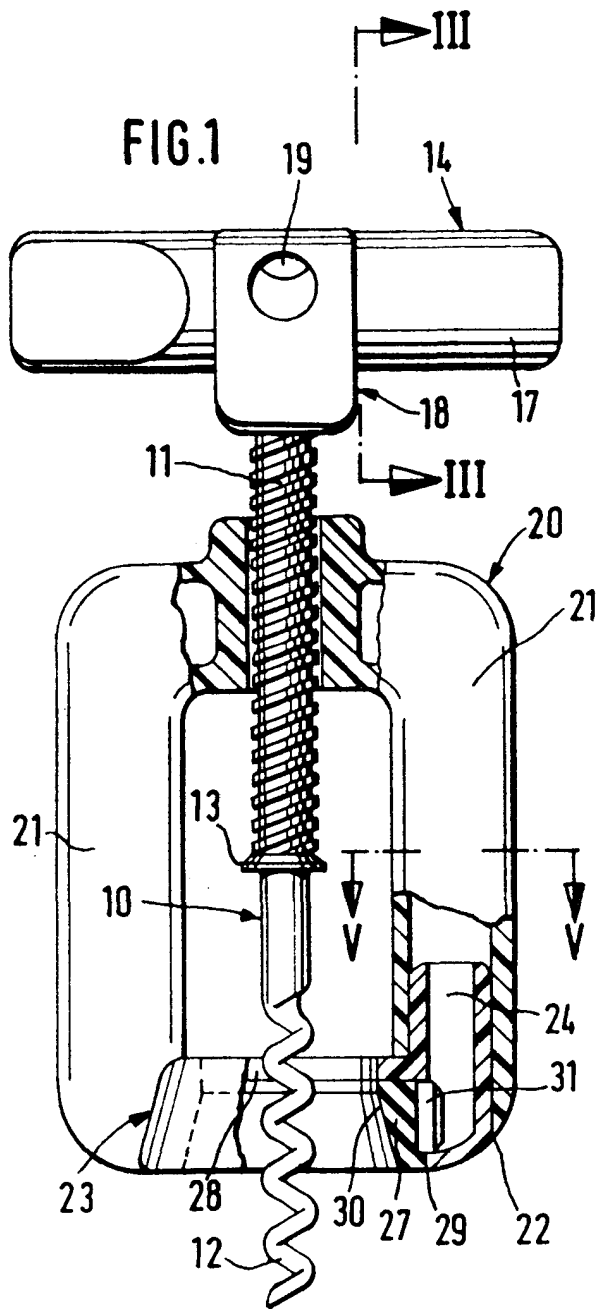

20 MAY. 1977

M. V. DE LA TORRE
ESCALA UNIPOLAR

José Pérez Collado
José Pérez Collado

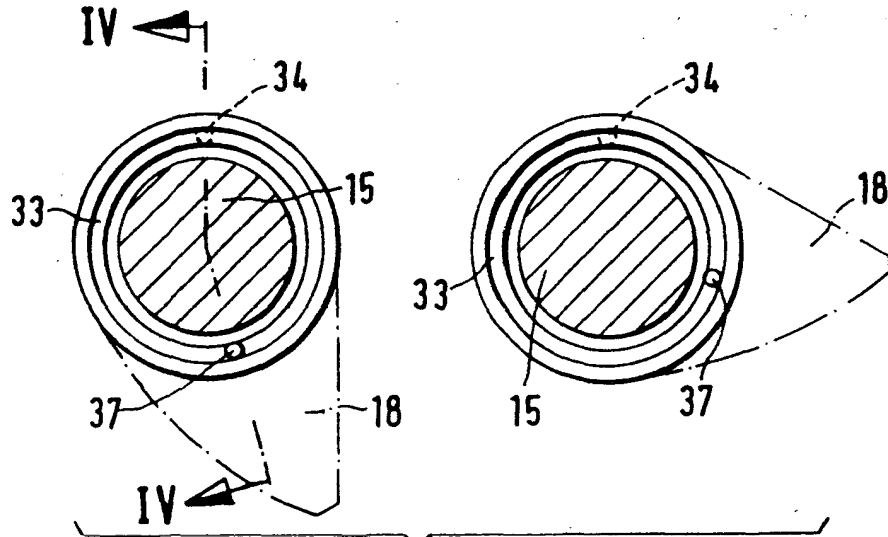

FIG. 3

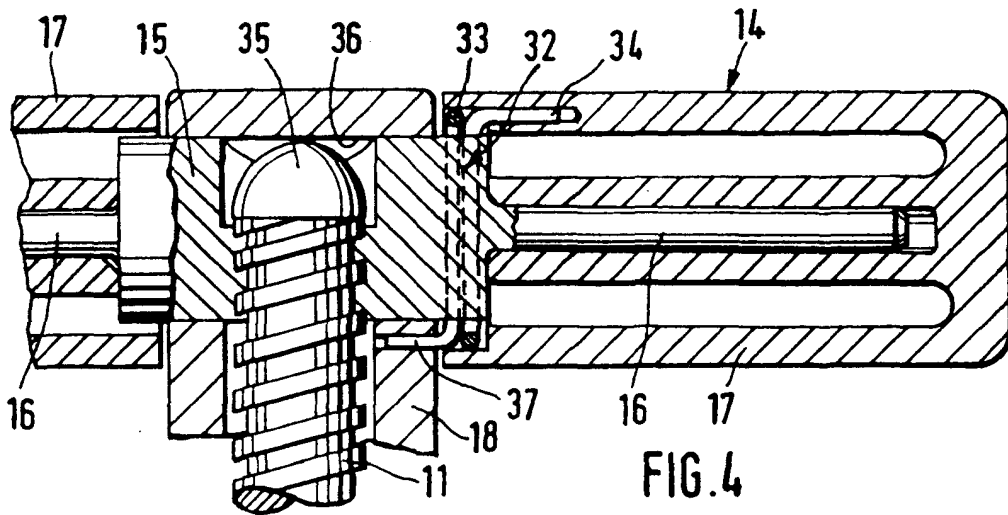

FIG. 4

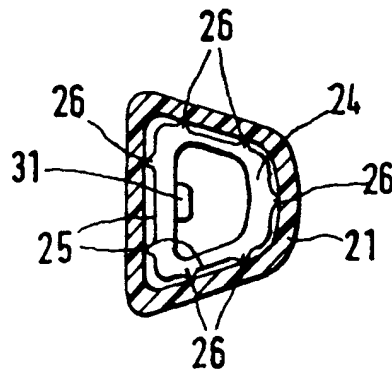

FIG. 5

M. V. DE LA TORRE
P. P.

José Pérez Collado

ESCALA VARIABLE

20 MAY. 1977