



ESPAÑA

19 ES	11 NUMERO	10 Y
	21	
22	FECHA DE PRESENTACION 20 MAY 1977	

MODELO DE UTILIDAD

228628

30 PRIORIDADES:	32 FECHA	33 PAIS
31 NUMERO		

47 FECHA DE PUBLICIDAD	51 CLASIFICACION INTERNACIONAL
------------------------	--------------------------------

54 TITULO DE LA INVENCIÓN
"CASITA PARA MUÑECAS PERFECCIONADA".

71 SOLICITANTE (S)
BERNABEU MUÑECAS JESMAR, S.L.

DOMICILIO DEL SOLICITANTE
BIAR (Alicante), Carretera de Alcoy, s/n.

72 INVENTOR (ES)

73 TITULAR (ES)

74 REPRESENTANTE
D. MANUEL DE ARPE GARCIA, Agente Oficial de Propiedad Industrial

MODELO DE UTILIDAD

por 20 años por

"CASITA PARA MUÑECAS PERFECCIONADA", a favor de la firma BERNABEU MUÑECAS JESMAR, S.L., domiciliada en BIAR (Alicante), Carretera de Alcoy, s/n.

M E M O R I A D E S C R I P T I V A
= = = = =

5.- La industria del juguete en su afán de agradar a los pequeños usuarios con sus fabricados, constantemente está introduciendo mejoras en sus artículos, como consecuencia de la evolución a que está sometida y que la lleva a la continua superación.

10.- Dentro del ámbito de tal industria posee una gran importancia el sector que encamina sus esfuerzos a la fabricación de muñecos, artículos que gozan de la preferencia no solo de las niñas sino incluso de señoras de edad.

15.- Las niñas en el desarrollo de su personalidad, se sienten madres de los muñecos que utilizan para sus juegos, prefiriendo por ello aquéllos que de un modo real consiguen la imitación de las actitudes normalmente adoptadas por un bebé. Es por ello que los fabricantes cuyas actividades tienen lugar en dicho sector industrial no escatiman esfuerzos para la consecución de modelos auxiliares de los muñecos tales como casitas, accesorios etc, que den lugar a un habitat para ese mundo de fantasía que constituye la juguetería.

20.- Las casitas para muñecas, se fabrican en

25.- materiales diversos, desde los más sólidos hasta los más débiles adoptando diversas disposiciones y configuraciones, pero presentando el inconveniente de su encarecimiento por ser artesanía y ocupando excesivo volumen en su transporte y montaje.

30.- Con el objeto del modelo de utilidad que nos ocupa, se logran obviar la totalidad de los inconvenientes apuntados anteriormente, al conseguirse una casita para muñecos de gran originalidad, sencillez de montaje y gran facilidad de transporte; consistiendo en esencia en unas piezas ensamblables y acoplables entre sí que constituyen la casita, presentando los tabiques internos, dibujos representativos de las estancias a emular, el suelo dibujos de los enseres domésticos, muebles etc, y siendo factible la yuxtaposición de accesorios simulativos de jardines, escaleras, verjas etc, todo ello con gran simpleza, y por ser el tipo que ha de servir de base para llevar a cabo la confección de las diversas formas de realización a que en la práctica puede llegarse con la aplicación de sus fundamentos básicos, se cita en la presente memoria a título de ejemplo y será descrito a continuación con la ayuda de la lámina de dibujos que se adjunta.

35.-

40.-

45.-

50.- En la figura única se representa una vista de las diferentes piezas que constituyen el objeto del modelo de utilidad que se preconiza, cuyas piezas ensambladas pertinentemente dan lugar a la casita de muñecas cuya realización se pretende.

La pieza 1, que hace las veces de caja con

55.- tenedora de las diferentes piezas constitutivas de la casita, adopta la configuración adecuada, preferentemente paralelepípedica rectangular, encontrándose sus caras laterales 2, pertinentemente grabadas a similitud de ladrillo, así como su cara superior 3, que hace de suelo.

Dicha cara 3, presenta cuatro orificios 4, preferentemente rectangulares.

60.- En los orificios 4, se alojan los extremos inferiores 5', de las vástagos 5, de sendas piezas 6, encajadas centralmente formando diedros, cuyas piezas constituyen las paredes internas divisorias de las dependencias de la casita, estando decoradas convenientemente a semejanza de las habitaciones habituales de una casa real.

65.- Los extremos superiores 5'', de los vástagos 5, se encajan en los orificios correspondientes practicados inferiormente en la pieza 7, que hace de techo.

70.- Dicha pieza 7, lleva su superficie superior decorada a modo de ladrillos o tejas, situándose sobre ellos dispuestos idóneamente una pieza 8, a modo de desván y otra pieza 9, simulando una chimenea, que se unirá a la superficie por pegado o procedimiento similar.

75.- Se puede yuxtaponer a la pieza 1, que hace de base, otra pieza 10, grabada de tal manera que simula un jardín, a la que se puede acoplar una verja 11, introduciendo los pivotes 11', de las piezas que la constituyen en los orificios 12, de la pieza 10, y

80.-

adosar una pieza 13, a modo de escalera.

85.- Con todo lo cual se constituye una casita para muñecas de gran originalidad, con solo ensamblar y unir las piezas que la integran.

90.- Suficientemente descrito que nos es el objeto del modelo de utilidad que nos ocupa, que lo es solamente a título de ejemplo y una de las múltiples formas de realización a que en la práctica puede llegarse tomando como fundamento en su construcción el descrito en la presente memoria, únicamente nos resta señalar que las modificaciones de forma, tamaños, materiales empleados u otras no fundamentales, no deben ser consideradas variaciones que afecten a su esencialidad.

95.-

NOTA

El modelo de utilidad que nos ocupa recaerá pues sobre las siguientes reivindicaciones:

- 100.- 1ª.-"CASITA PARA MUÑECAS PERFECCIONADA",
 caracterizada por cuanto está constituida por una pieza básica de configuración adecuada, preferentemente paralelepípedica rectangular, cuyas caras laterales y superior se encuentran decoradas a modo de ladrillo, conformando dicha pieza una caja para contener al resto de las piezas constitutivas de la casita estando practicadas cuatro ranuras enfrentadas en su superficie para alojamiento de los extremos inferiores de los correspondientes vástagos verticales de sendas piezas que se cruzan entre sí para constituir diedros que dividen el espacio en cuatro estancias, y cuyos extremos superiores encajan en las ranuras practicadas al efecto en una pieza que hace de techo y a la que se le unen otras dos a modo de desván y chimenea; se ultima la casita yuxtaponiendo otra pieza a la básica simulando un jardín, a la que se le adosa una pieza simulando una escalera, y otras a modo de verjas cuyos ramales verticales se introducen en los orificios practicados al efecto en la pieza que hace las veces de jardín.

- 115.- 2ª.-"CASITA PARA MUÑECAS PERFECCIONADA".
 120.- Todo ello tal y conforme queda descrito, representado y reivindicado.

Esta memoria consta de seis hojas mecano-

124.- grafiadas y foliadas por una sola de sus caras, conteniendo un total de ciento veinticuatro líneas.

MADRID A 20 MAY 1977

MANUEL DE ARPE
P. P.

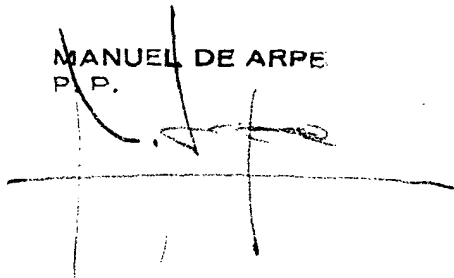
A handwritten signature in dark ink, appearing to be 'M. de Arpe', is written over a horizontal line. The signature is somewhat stylized and partially overlaps the line.

D I S E Ñ O

=====

DE UN MODELO DE UTILIDAD A FAVOR DE BARNABEU MUÑECAS
JESMAR, S.L., DOMICILIADA EN BIAR (Alicante), CARRETERA
DE ALCOY, S/N, POR: "CASITA PARA MUÑECAS PERFECCIONADA".



Escala variable.

MADRID A 20 MAY. 1977

MANUEL DE ARPE
P.P.

A handwritten signature in black ink, appearing to read 'Manuel de Arpe', written over a horizontal line.

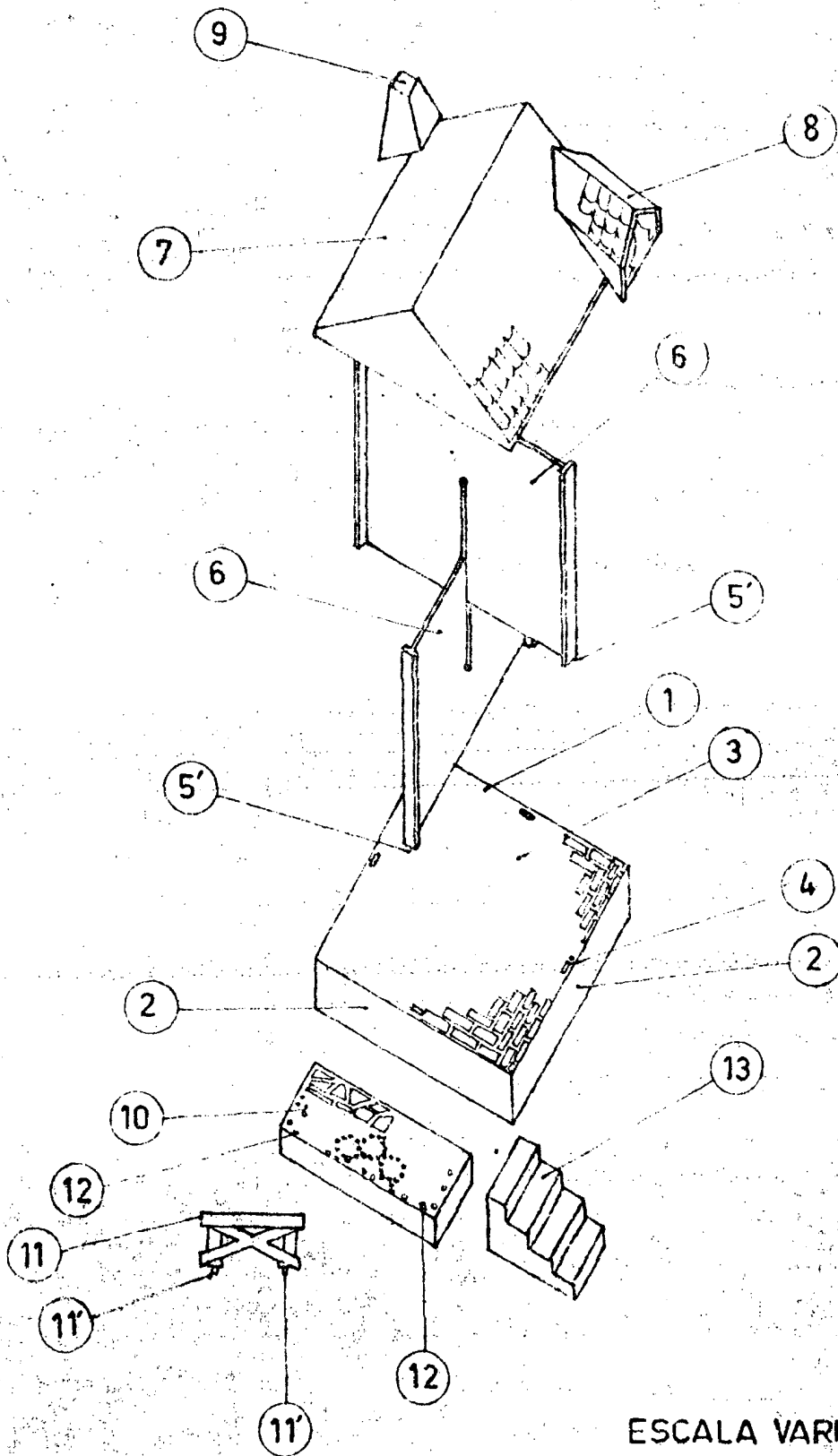

ESCALA VARIABLE
MADRID 20 MAY 1977
MANUEL DE ARPE
P.P.