



ESPAÑA

| | | | | |
|-------|----|-----------------------|--------------|------|
| 19 ES | 11 | NUMERO | 228622 | 10 Y |
| | 21 | | | |
| | 22 | FECHA DE PRESENTACION | 20 MAYO 1977 | |

MODELO DE UTILIDAD

228622

| | | |
|-----------------|----------|---------|
| 30 PRIORIDADES: | 32 FECHA | 33 PAIS |
| 31 NUMERO | | |

| | |
|------------------------|--------------------------------|
| 47 FECHA DE PUBLICIDAD | 51 CLASIFICACION INTERNACIONAL |
|------------------------|--------------------------------|

54 TITULO DE LA INVENCIÓN

" DOBLE VALVULA AUTOMATICA DE SEGURIDAD "

71 SOLICITANTE (S)

Don Miguel LLORENS Gisbert.

DOMICILIO DEL SOLICITANTE

ALCOY (Alicante) - San Miguel, núm. 19.

72 INVENTOR (ES)

73 TITULAR (ES)

74 REPRESENTANTE

MODESTO POLO SANZ - Agente Oficial de la Propiedad Industrial.

La presente descripción se refiere, como su enunciado indica, a un sistema de doble válvula automática de seguridad para el trasvase de líquidos, cuyas características de novedad la confieren la cualidad de aportar a los fines que se persiguen ventajas más que suficientes para aspirar en derecho al privilegio del registro que se solicita.

El objeto que se preconiza ha sido especialmente diseñado para facilitar el trasvase de líquidos en cuerpos en movimiento sin interrupción del trabajo, como por ejemplo maquinaria de todo tipo y vehículos automóviles, especialmente aquellos dotados de una tercera o quinta puerta.

En efecto, cada día es más usual la disposición de una escobilla limpia parabrisas sobre el cristal de la puerta trasera de vehículos, haciendo necesaria la llegada de una corriente de agua para efectuar la limpieza de dicho cristal cuando no es batido por el propio agua de lluvia, ello implica que dicha corriente sea bombeada convenientemente hacia un punto de expulsión, siendo prácticamente necesario que dicha puerta se encuentre cerrada, ya que de otra manera el agua trasvasada se vertería innecesariamente con el consiguiente consumo de la cantidad en depósito, generalmente necesaria en cualquier momento.

Por ello se hace necesaria la disposición de una válvula o sistema que interrumpa automáticamente el suministro de agua cuando dicha puerta trasera se encuentra abierta.

La presente invención viene a resolver el problema expuesto mediante la disposición de una válvula de

dos cuerpos, uno de ellos solidario a la puerta practicable y el otro en un punto estático complementario, de modo que cuando la puerta está cerrada mantenga el sistema de válvula perfectamente abierto en disposición de servicio, mientras que en el momento que la puerta es abierta se establezca automáticamente la interrupción del paso.

A continuación se hará una descripción completa del aludido Modelo con referencia al plano que se acompaña, en el cual se representa, a simple título de ejemplo, no limitativo, una forma preferente de realización susceptible de todas aquellas modificaciones de detalle que no alteren fundamentalmente sus características esenciales.

En dicho plano se ha representado esquemáticamente una sección de válvula según la invención.

En la citada ilustración se observa que comprende un cuerpo (1), generalmente estático, y un cuerpo (2), generalmente móvil, de manera que ambos puedan acoplarse perfectamente.

En el interior del cuerpo fijo (1) se establece una cámara (3) receptora de agua, alimentada a través del orificio (4), susceptible de ser conectado a la red de alimentación, cuyo orificio presenta una prolongación axial interna (5) sobre la que se centra una válvula de cierre (6), con su correspondiente asiento elástico (7), quedando relacionada dicha válvula (6) con la extensión (5) mediante un resorte de compresión (8), cuya tensión tiende a mantener separada dicha válvula (6) para asentarla contra una base de paso hembra (9), que cierra la parte superior del cuerpo (1), cuya base de paso (9) presenta una extensión axial (10) sobre la que ha de presionar el asiento de cierre.

- rre (7).

A través de la citada base hembra (9) discurre un vástago macho (11) solidario al cuerpo móvil (2), perfectamente retenido por medio de una arandela de sujeción (12); dicho vástago macho (11) está orificado axialmente según un conducto (13) acodado en el extremo inferior según una conexión radial (14); el extremo superior externo del citado vástago macho (11), contiene en su interior una válvula de retención (15), que pueda impedir el retorno del líquido que ha de salir por el interior del mencionado vástago (11).

De esta manera, cuando los cuerpos (1 y 2) se encuentran acoplados, según se ha representado en el plano adjunto, el extremo interno del vástago macho (11) incide sobre la válvula (6) venciendo la presión del resorte (8), con lo que el paso hembra (9) está abierto.

En estas condiciones, el líquido entra por el conducto (4) a la cámara (3) para pasar a través del vástago (11), por su conducto axial (13), hacia el extremo de salida de dicho vástago (11), dando libre paso al agua o fluido trasvasado.

En el caso en que la puerta se abra, es decir, cuando se produce la separación del vástago macho (11) de su alojamiento en la base hembra (9), se suprime la presión que dicho vástago (11) ejercía sobre la válvula (6), con lo que ésta asienta por plano elástico (7) contra la extensión (10) del paso hembra (9), obteniendo un cierre perfecto del circuito, el cual se mantendrá hasta que la puerta sea cerrada nuevamente, y con ello penetrado el vástago macho (11) a través del paso hembra (9), efec-

- [cuando en este acoplamiento una perfecta estanqueidad merced al anillo tórico de retén (16).]

La forma, dimensiones y materiales podrán ser variables y, en general, cuanto sea accesorio o secundario, siempre que no altere, cambie o modifique la esencialidad del objeto que se describe.

Los términos en que queda redactada esta Memoria son ciertos y fiel reflejo del objeto descrito, debiéndose tomar con carácter amplio y nunca en forma limitativa.

10

15

20

25

30 []

REIVINDICACIONES

1a).- Doble válvula automática de seguridad, c a
r a c t e r i z a d a porque comprende dos cuerpos, en-
samblables entre si, de modo que en su acoplamiento se
5 efectúe la apertura de libre paso del flúido trasvasado,
mientras que al separarse se obtenga el cierre hermético
del paso.

2a).- Doble válvula automática de seguridad, se-
gún la anterior reivindicación, caracterizada porque uno
10 de los cuerpos, generalmente estático, comprende un con-
ducto de conexión con el circuito de alimentación, que se
comunica con una cámara de recepción en la que se aloja
una válvula de cierre que asienta en una pieza hembra de
paso por el empuje de un resorte de compresión adecuado,
15 convenientemente guiado para mantener el centrado de cie-
rre de la válvula, de modo que al acoplarse el segundo
cuerpo, se produzca la apertura del paso.

3a).- Doble válvula automática de seguridad, se-
gún anteriores reivindicaciones, caracterizada porque el
20 segundo cuerpo, generalmente móvil, comprende un vástago
macho, orificado axialmente, cuyo taladro se acoda en dis-
posición radial en las proximidades de su extremo opera-
tivo, mientras que el opuesto, previsto para su conexión
al conducto de continuación del circuito, se aloja una
25 válvula de retención; dicho segundo cuerpo al acoplarse
con el primero, introduce el extremo operativo del vás-
tago macho a través de la pieza hembra de paso, incidiendo
contra la válvula de cierre para vencer la tensión del
resorte y producir la apertura del paso a través de dicha
30 pieza hembra y el conducto axial del propio vástago macho,

- [el cual se ajusta en la hembra a través de una junta tórica de estanqueidad.]

4ª).- "DOBLE VALVULA AUTOMATICA DE SEGURIDAD".

5 Todo ello según queda expuesto en la presente Memoria que consta de seis hojas foliadas y mecanografiadas por una sola cara y una hoja de dibujos que con la misma se acompaña.

MADRID, 20 MAYO 1977

P. A.

10

Modesto P. A.
P. A.

15

20

25

30



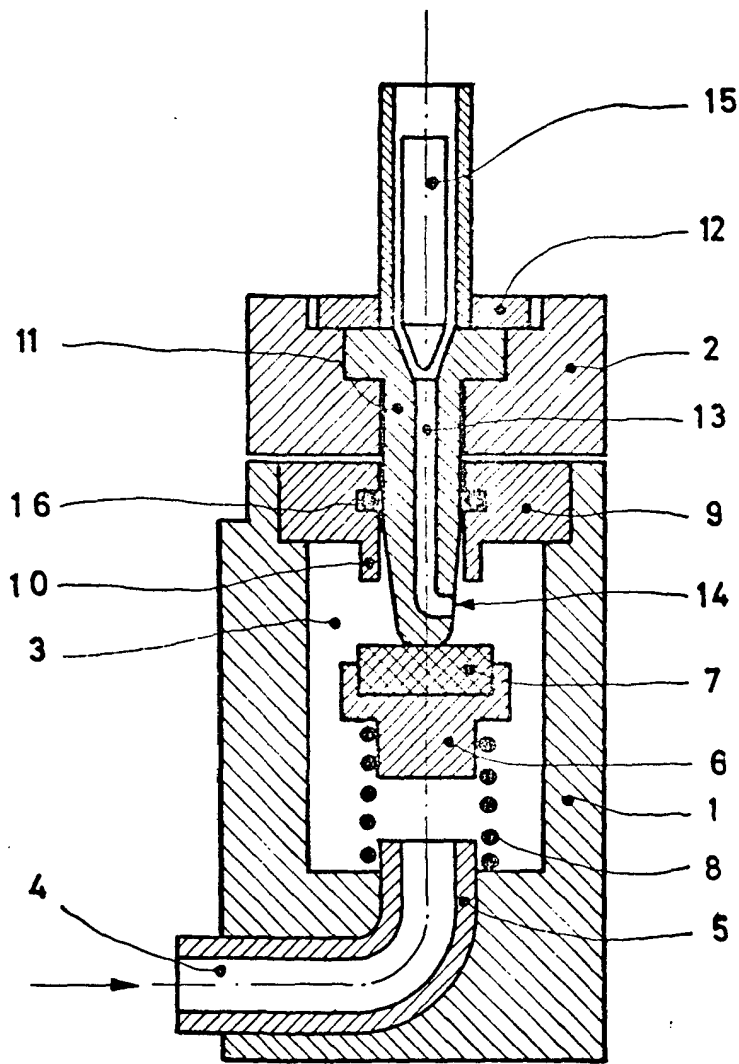

ESCALA VARIABLE

Madrid 20 MAYO 1977

Modesto Polo
R.P.