



BAD ORIGINAL

19	ES	11	NÚMERO	228608	10	Y
		21				
		22	FECHA DE PRESENTACION			

**MODELO DE UTILIDAD**  
**228608**

30	PRIORIDADES:	32	FECHA	33	PAIS
31	NÚMERO				

47	FECHA DE PUBLICIDAD	51	CLASIFICACION INTERNACIONAL
			F16M

54 TITULO DE LA INVENCIÓN

**"SOPORTE PERFECCIONADO PARA ALTAVOCES Y SIMILARES "**

71 SOLICITANTE (S)

**D. RICARDO JIMENEZ CASAS**

DOMICILIO DEL SOLICITANTE.

**MADRID.- CASTELLO, 14**

72 INVENTOR (ES)

**El mismo.**

73 TITULAR (ES)

**El mismo.**

74 REPRESENTANTE

**JOSE LAHIDALGA RODRIGUEZ**

La invención a que se refiere la presente memoria, constituye una novedad industrial con características y ventajas que la hacen merecedora del privilegio de explotación exclusiva que por ella se solicita, de acuerdo con las prescripciones del Estatuto vigente sobre la Propiedad Industrial de 26 de Julio de 1.929, texto refundido publicado el 30 de Abril de 1.930.

El presente registro de Modelo de Utilidad, concierne como su enunciado indica, a un soporte perfeccionado para altavoces y similares, de acuerdo con la descripción detallada que del mismo se realiza, debiendo interpretarse siempre este concepto en su más amplio sentido y nunca en limitativo.

Para la debida comprensión de este objeto, se adjunta a la presente memoria descriptiva, una hoja de planos, en la que a título de ejemplo se representan todas y cada una de las partes que lo forman y relación que guardan entre sí.

En la citada hoja de dibujos queda representado:

FIGURA PRIMERA.- La misma muestra el despiece completo de los elementos integrantes del soporte cuyo registro se preconiza.

FIGURA SEGUNDA.- Muestra al mismo totalmente montado y apreciado en perspectiva posterior.

En estas figuras y con el mismo valor en ambas, se aprecian las siguientes referencias:

1.- Plano previsto en posición ligeramente oblicuada y sobre el cual descansa la parte posterior del altavoz o similar.

Dicho plano descansa por su parte inferior sobre los puntos de sustentación de los soportes tubulares- 2 -

2.- Soporte general, formado por sendos tubos, de configuración acodada, cuya parte inferior forma la base de sustentación del conjunto.

Este soporte, llevan en sus extremos anteriores libres unos pi-

BAD ORIGINAL

votos, que se ajustan en la repisa de colocación de la base del altavoz.

35

3.- Repisa de posicionado del altavoz o análogo, formado por un marco en U, abierto, en cuyos terminales se ajustan los pivotes de ensamble del soporte general -2-.

4.- Travesaños posteriores, dispuestos en la parte superior y media del soporte - 2 -, yendo ajustados en forma desmontable por tuercas.

40

Este conjunto se arma fácilmente mediante tuercas, existiendo un orificio para el paso del cable de dicho altavoz, el que aparece convencionalmente representado en línea de trazos discontinuos en la figura segunda del plano anexo.

45

Este soporte podrá ser fabricado en cualquier clase de material apropiado y en las formas y dimensiones más convenientes, no existiendo sobre el particular ninguna limitación.

Hecha la descripción precedente, es preciso, añadir que los detalles de realización de la idea expuesta pueden variar, sin que por ello cambie la esencia de la invención que es la que se desprende de los párrafos que anteceden y se reivindican en la siguiente.

50

#### N O T A

En resumen: El Modelo de Utilidad que se solicita, recaerá sobre las reivindicaciones siguientes:

55

1a.- Soporte perfeccionado para altavoces y similares, caracterizados esencialmente porque comprende la disposición de un par de tubos acodados, actuando la parte inferior de medio de sustentación general y la parte superior para apoyo de un plano sobre el cual se apoya el altavoz correspondiente, presentando los extremos anteriores de estos tubos unos pivotes de ajuste telescópico en una repisa abierta y configurada en U, para sosten de dicho altavoz, existiendo posteriormente en el soporte general aludido, unos travesaños fijados por

60

BAD ORIGINAL

tuercas desmontables y contando este conjunto, con un paso de cable de conexión al altavoz referido.

28.- SOPORTE PERFECCIONADO PARA ALTAVOCES Y SIMILARES.

Todo ello tal y como se describe en la presente memoria, que consta de cuatro páginas escritas a máquina y dibujos que se acompañan.

65

MADRID.-

19 MAY 1977

  
~~JOSE LAHIDALGA RODRIGUEZ~~

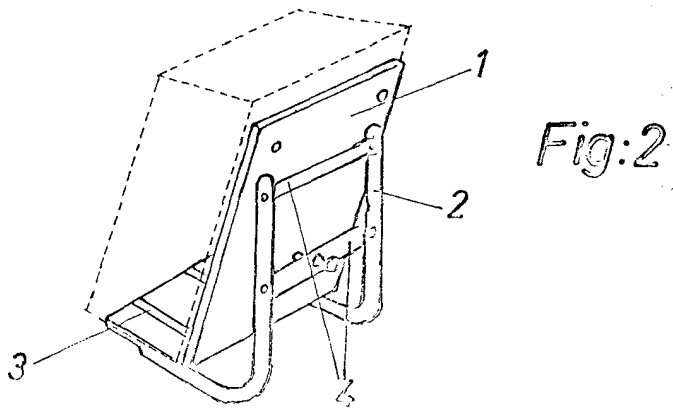
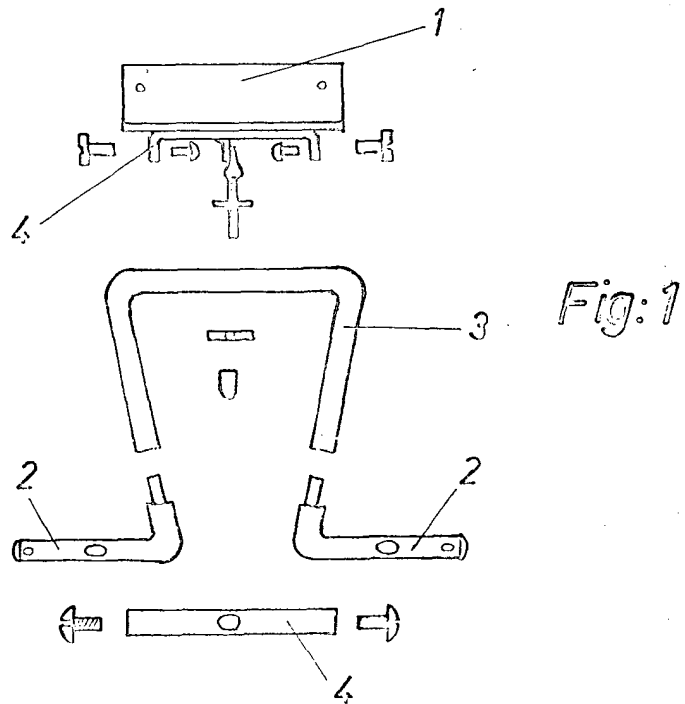

# ESCALA VARIABLE

Madrid, 19 MAY 1977

JOSE LAHEDAIGA