



ESPAÑA

19	ES	11	NUMERO	228558	Y
		21			
		22	FECHA DE PRESENTACION	18572	

MODELO DE UTILIDAD

30	PRIORIDADES:	32	FECHA	33	PAIS
31	NUMERO				

47	FECHA DE PUBLICIDAD	51	CLASIFICACION INTERNACIONAL
			B. 28C

54	TITULO DE LA INVENCIÓN
	"DISPOSITIVO APLICADOR DE YESO"

71	SOLICITANTE (S)
	Doña Rosa MUR FERRER

	DOMICILIO DEL SOLICITANTE
	Sariñena (Huesca) Calle Soldevila, 35

72	INVENTOR (ES)

73	TITULAR (ES)

74	REPRESENTANTE
	Don Ignacio PONTI GRAU

La presente invención se refiere a un dispositivo aplicador de yeso y pastas fraguables similares, utilizable especialmente para trabajos de acabados de obras de construcción.

5 Son conocidos dispositivos de esta clase, formados generalmente por un depósito a modo de tolva, en cuya boca de salida se hallan conectados, en serie, un dispositivo amasador y una bomba de helicoides para impulsar la
10 pasta formada hacia la tubería de aplicación. Los dos dispositivos mencionados son coaxiales, o sea que se extienden hacia abajo desde la parte inferior de la tolva, y son accionados en común por un mismo motor, situado en la parte superior de la misma.

15 Una tal construcción presenta diversos inconvenientes de tipo práctico, Por ejemplo, la boca de carga de la tolva queda relativamente alta, de forma que su carga resulta incómoda y fatigosa; además, su centro de gravedad queda situado en un punto relativamente alto, lo que entraña un riesgo de vuelco al trasladar la máquina sobre
20 suelos irregulares como los que se encuentra generalmente en las obras de construcción. Otra característica a tener en cuenta es que no siempre se adaptan las necesidades de funcionamiento del dispositivo amasador a las de la bomba de pasta, de forma que su accionamiento común por un mismo motor, que, además, ha de atender a la remoción del
25 contenido de la tolva, obliga a adoptar soluciones de compromiso, y muchas veces ninguno de los dos dispositivos trabaja con su pleno rendimiento.

La invención elimina ampliamente estos inconvenientes conocidos. Para ello, en una máquina de la clase indicada, el cuerpo tubular del dispositivo amasador se halla provisto de una entrada de material, oblicua y por la que se une a la salida de la tolva de manera que queda montado debajo de la misma con sus dos extremos a niveles distintos, en el más bajo de los cuales se halla montada la bomba de helicoides, mientras que el superior lleva montado un motor que acciona ambos elementos.

De esta manera el accionamiento del amasador y de la bomba ya no está supeditado al funcionamiento de los dispositivos removedores de la tolva, los cuales, si son necesarios, pueden ser impulsados por un motor más pequeño y de velocidad reducida.

Los dibujos adjuntos muestran, a título de ejemplo no limitativo del alcance de la presente invención y en representaciones esquemáticas, una forma preferida de llevarla a la práctica.

En dichos dibujos: La figura única es una vista lateralalzada de un dispositivo aplicador construido de acuerdo con la invención.

En el ejemplo representado, el dispositivo aplicador comprende un bastidor a modo de castillete -1- de poca altura, montado sobre ruedas orientables -2- para su traslado al punto de empleo y sobre el que van montados todos sus dispositivos.

En la parte superior del castillete -1- va fijada una tolva cónica o piramidal indicada con la referencia

-3-, a la que se puede dar más rigidez por medios estructurales convencionales, como los tornapuntas visibles en -4-, que conectan su borde superior con la base del castillete. Dentro de la tolva se halla dispuesto un removedor que puede adoptar la forma y disposición más convenientes a cada caso particular de aplicación; este removedor, indicado con la referencia -5-, va unido al árbol de salida de un grupo motorreductor -6-, montado en la parte superior de la tolva, de manera que el espacio interior de esta última queda totalmente libre para la carga de material.

La boca inferior de la tolva se halla provista de una platina a la que se fija, preferiblemente por medios convencionales fácilmente desmontables, el cuerpo tubular del dispositivo amasador -7-, provisto al efecto de una toma de entrada lateral -8-, situada aproximadamente a media distancia entre sus dos extremos -9 y 10-, los cuales se hallan formados por sendos dispositivos de acoplamiento rápido de cualquier construcción usual, por ejemplo a base de pernos oscilantes y tuercas de aletas, para facilitar el desmontaje de la máquina a los fines de las necesarias limpiezas después del servicio.

En el dispositivo de acoplamiento inferior -9- queda montado, en la posición de funcionamiento, el cuerpo de una bomba para materiales pastosos -11-, por ejemplo del tipo de helicoides giratorio dentro de un manguito elástico, de manera que su extremo de entrada queda conectado directamente con el extremo de salida del cuerpo del amasador -7-. El extremo libre de la bomba puede estar provisto de los

accesorios usuales para la conexión de una manguera flexible, apta para efectuar la aplicación de la masa preparada en el punto de trabajo.

5 En el dispositivo de acoplamiento superior -10- se monta de manera similar el grupo motorreductor -12- que acciona el amasador -7- y la bomba -11-, a cuyo fin su árbol -13-, dividido adecuadamente en secciones fácilmente separables, se extiende a lo largo del conjunto anterior y lleva montados, asimismo de manera fácilmente desmontable, los helicoides correspondientes, indicados con las 10 referencias -14 y 15-, respectivamente.

En la anterior descripción se ha suprimido de intento los detalles constructivos y los elementos accesorios del dispositivo, tales como los armarios de control y de 15 acometida de energía eléctrica, los dispositivos de suministro de agua para la formación de las pastas, los medios generadores y suministradores de aire comprimido para la impulsión de la pasta formada a través de las mangueras de aplicación, con miras a la sencillez y, principalmente, 20 por el hecho de que no forman parte de la invención.

El funcionamiento general del dispositivo aplicador descrito es esencialmente el mismo que en los conocidos y se deduce claramente de la anterior descripción.

Se aprecia que la disposición inclinada del conjunto formado por el dispositivo amasador y la bomba impulsora de pasta, junto con la disposición lateral de la entrada de material en el primero, permiten realizar un ahorro importante de altura en la construcción de la máquina, 25

de manera que la boca de carga de la tolva -3- queda mucho más asequible. Aparte de la reducción de altura, con la construcción propuesta, el conjunto de los elementos más pesados queda situado más bajo que en las máquinas conocidas, lo que rebaja ulteriormente la posición del centro de gravedad del conjunto. Además, el empleo de un motor independiente para el accionamiento del removedor -5- permite adaptar mejor las condiciones de trabajo de este último y del resto de la máquina a las características físicas del material de partida y de la pasta formada en cada caso, de forma que es posible obtener siempre la máxima eficacia con un consumo mínimo de energía eléctrica.

Por lo demás, serán independientes del objeto de la presente invención los detalles accesorios y demás características constructivas no esenciales, empleados en la puesta en práctica de la misma, por quedar todo ello comprendido dentro del alcance de las siguientes reivindicaciones.

R E I V I N D I C A C I O N E S

1. Dispositivo aplicador de yeso, del tipo de los que comprenden un depósito a modo de tolva receptora del material sólido de partida, a cuya boca de salida se hallan conectados, en serie, un dispositivo amasador y una bomba de helicoide para impulsar la pasta formada a través de una manguera de aplicación, caracterizado esencialmente por el hecho de que el cuerpo tubular del dispositivo amasador se halla provisto de una entrada lateral, oblicua y situada en un punto intermedio entre sus dos extremos, conectada a la boca de salida de la tolva para la entrada de material, de manera que queda montado debajo de la misma con sus dos extremos a niveles distintos, en el más bajo de los cuales se halla montada la bomba de helicoide, mientras que en el superior lleva montado un grupo motor que acciona ambos elementos.

2. Dispositivo aplicador de yeso, de acuerdo con la reivindicación 1 y en el que la tolva comprende un dispositivo removedor del material sólido de partida, caracterizado esencialmente por el hecho de que este dispositivo removedor es accionado por un grupo motor independiente instalado en la parte superior de la tolva.

3. Dispositivo aplicador de yeso.

Todo ello según queda descrito en la presente memoria y resumido en las reivindicaciones contenidas al final de la misma, establecidas de acuerdo con el artículo 100 del Vigente Estatuto sobre Propiedad Industrial y que

comprenden en conjunto ocho hojas foliadas, escritas a máquina por una sola de sus caras.

Barcelona, 18 de mayo de 1977

Rosa MUR FERRER

p. a.



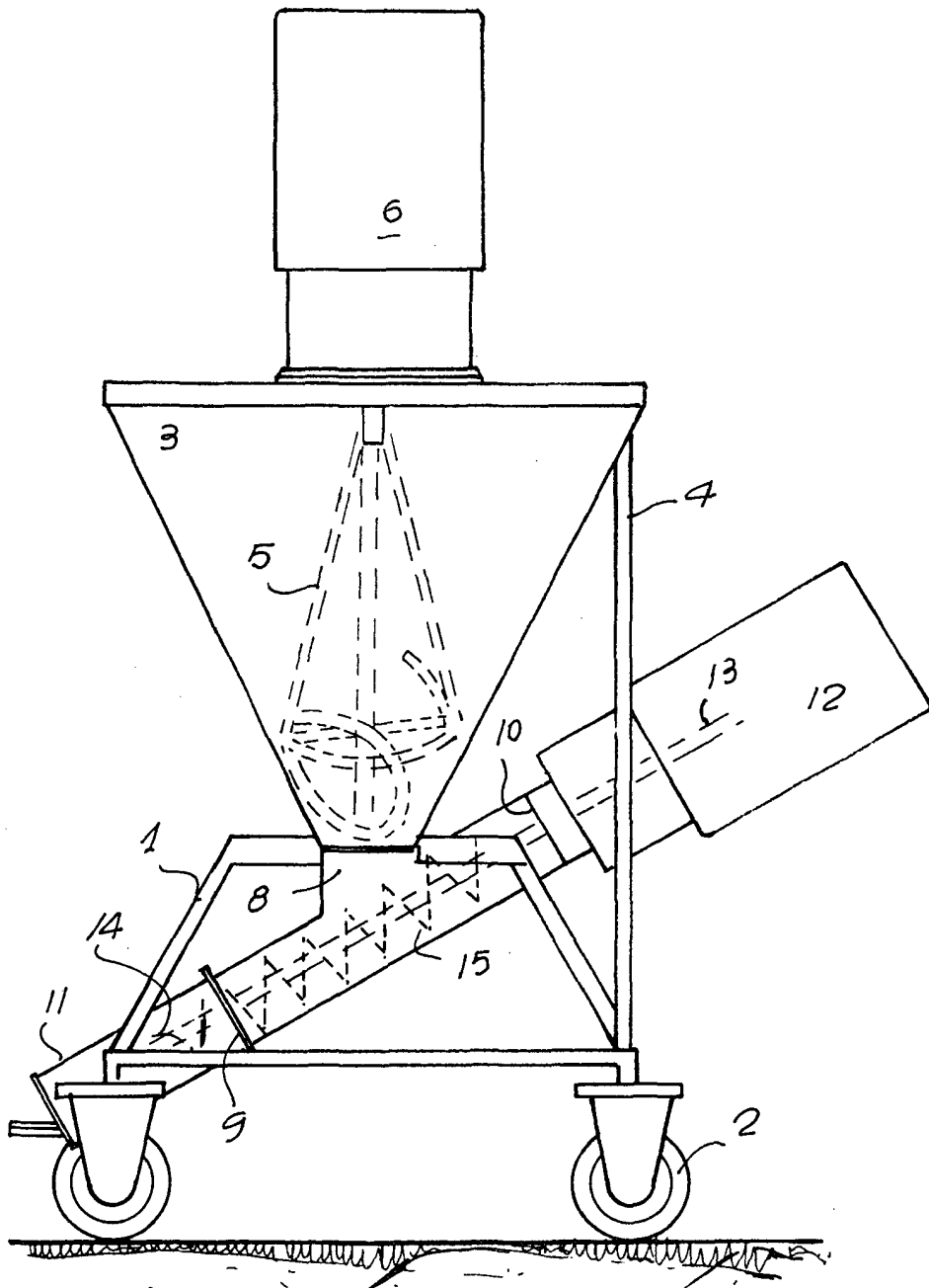

110006/1

Barcelona, 18 de mayo de 1977
p.a.