



ESPAÑA

19	ES	11	NUMERO	228527	10	Y
		21				
		22	FECHA DE PRESENTACION	17 MAY. 1977		

**MODELO DE UTILIDAD**

30	PRIORIDADES:	31	NUMERO	32	FECHA	33	PAIS
----	--------------	----	--------	----	-------	----	------

47	FECHA DE PUBLICIDAD	51	CLASIFICACION INTERNACIONAL
----	---------------------	----	-----------------------------

54	TITULO DE LA INVENCIÓN
GATO PERFECCIONADO.-	

71	SOLICITANTE (S)
D. MARIO RICARDO MASJOAN.-	

DOMICILIO DEL SOLICITANTE	
VALENCIA - San Vicente, 336	

72	INVENTOR (ES)
----	---------------

73	TITULAR (ES)
----	--------------

74	REPRESENTANTE
D. JULIO HERRERO ANTOLIN.-	

## MEMORIAS DESCRIPTIVA

El presente registro de Modelo de Utilidad, concierne co  
mo su enunciado indica, a un gato perfeccionado, de acuerdo con  
la descripción detallada que de la misma se realiza, debiendo -  
interpretarse siempre este concepto en su más amplio sentido y  
nunca en limitativo.

Para la debida comprensión de este objeto, se adjunta a  
la presente memoria descriptiva, una hoja de planos en la que a  
titulo de ejemplo, se representan todas y cada una de las par--  
tes que lo forman y relación que guardan entre sí.

En la citada hoja de dibujos que representa una vista en  
perspectiva del gato cuyo registro se preconiza, se aprecian -  
las siguientes referencias:

1.- Cuerpo general de forma sensiblemente cilindrica, a  
excepción del sector de acoplamiento del correspondiente motor  
electrico, el que aparece rehundido a efectos de adaptación.

En el interior de este colector -1-, estan dispuestos -  
los naturales medios de elevación del husillo, conteniendose la  
carga correspondiente de fluido hidraulico.

2.- Reborde inferior del cuerpo -1- que presenta una jun  
ta anular elastica, para establecer su perfecta colocación en -  
la base de fijación general -3-.

3.- Base general de adaptación del gato en el suelo, cong  
tituida por una plancha metalica resistente e indeformable, que  
lleva sus bordes alabeados para anclaje en el terreno.

En la parte central existe un reborde asimismo anular -  
que recibe en perfecto ajuste al zocalo y junta mencionados -2-  
con lo cual se asegura el posicionado racional del gato en su -  
fase operativa.

4.- Tapa superior, que cubre la zona correspondiente del  
cilindro-1-.

5.- Soporte del husillo, previsto en la parte central de

la tapa -4-.

35 6.- Husillo propiamente dicho, adaptado mediante roscas en el soporte -5- y que se eleva o desciende en relación con la presión inyectada en el colector -1-.

7.- Soporte en U, dispuesto en la cabeza del husillo -6- en el cual se acondicionan otros soportes separables, de características adecuadas y ajustadas al modelo de vehículo a elevar.

40 8.- Motor eléctrico, adaptado en la parte media lateral del cilindro -1- antes referido.

Este motor eléctrico es alimentado por la propia batería del vehículo y a tal fin, se presentan las necesarias conexiones y cableados.

45 La carcasa del motor, lleva exteriormente una banda anular, con las clavijas de conexión bipolar.

Dicho motor, presenta un alojamiento en el que existen medios productores de presión neumática, que se inyecta en el colector y obliga a la elevación del husillo, por intermedio del fluido hidráulico existente en el cilindro -1-.

50 9.- Es el elemento purgador de la presión neumática existente en el interior del colector, una vez que el gato ha cumplido su finalidad operativa, descendiendo automáticamente el husillo.

55 Para la puesta en marcha del motor, solamente es preciso efectuar la conexión a la batería.

Este gato podrá ser fabricado con los materiales más adecuados, siendo sus formas y dimensiones las más apropiadas, no existiendo sobre el particular ninguna limitación.

60 Descrita suficientemente la naturaleza del modelo, se hace constar expresamente que cualquier modificación de detalle que se introduzca en el mismo, se considera incluida dentro de esta protección en tanto que no altere o modifique esencialmente su finalidad característica.

65

N O T A

Por último se declaran de novedad y utilidad, las siguientes:

REIVINDICACIONES

1º.- Gato perfeccionado caracterizado esencialmente porque  
70 comprende la disposición de un cuerpo general, que forma un colector  
cilindrico, en cuyo interior existen medios de elevación por presión  
hidráulica, de un husillo, que lleva en su cabeza acoplamiento  
adaptables para el vehículo, existiendo exteriormente un motor  
75 eléctrico, alimentado por la propia batería del automóvil por  
intermedio de una conexión apropiada, cuyo motor genera una presión  
neumática que se inyecta en el cilindro, el que lleva en su  
tapa un purgador para descarga del aire, llevando el cuerpo general  
citado, un reborde en su parte inferior y una junta anular --  
elástica, para acoplamiento en una base rebordeada y alabeada para  
80 su anclaje en el terreno, en la fase operativa del propio gato  
asegurar su correcto posicionado.

2º.- GATO PERFECCIONADO.

Tal y como se ha descrito en la memoria que antecede, representado en el plano que se acompaña y para los fines que se han especificado.

Consta la presente memoria descriptiva de cuatro hojas escritas a máquina por una sola cara y de una hoja de planos.

Madrid, 17 MAY. 1977



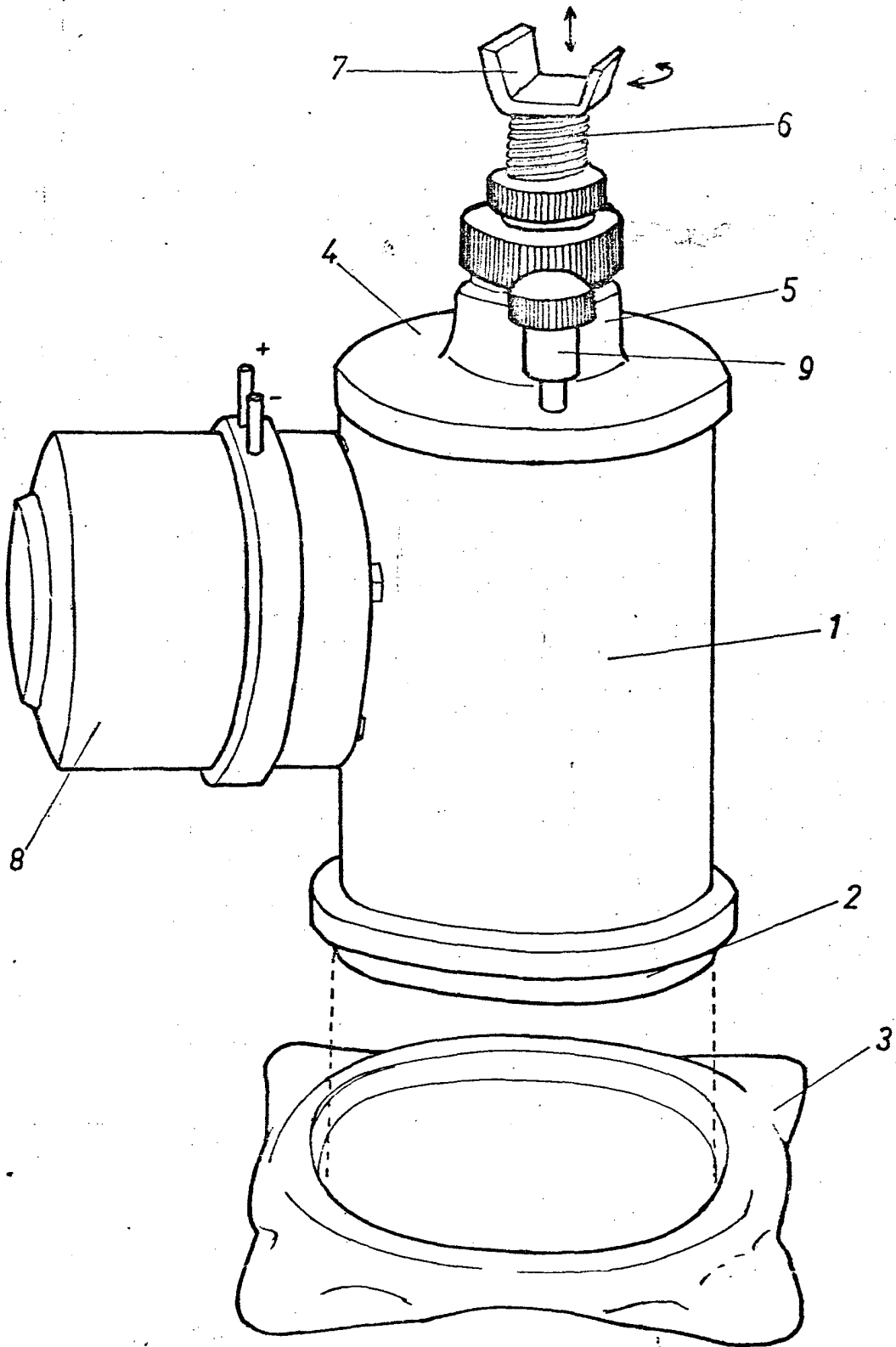

ESCALA VARIABLE

Madrid, 17 MAY. 1977