

BAD ORIGINAL

10 ES 11 NUMERO 21 2228 524 10 Y  
22 FECHA DE PRESENTACION  
16 MAYO 1977.



ESPAÑA

MODELO DE UTILIDAD

30 PRIORIDADES 31 NUMERO 22623-B/76	32 FECHA 26 Noviembre 1976	33 PAIS Italia
471 FECHA DE PUBLICIDAD	51 CLASIFICACION INTERNACIONAL BOLF	
64 TITULO DE LA INVENCIÓN "GRUPO MEZCLADOR-EROGADOR PARA LIQUIDOS"		
71 SOLICITANTE (SI) READY VENDORS S.R.L.		
DOMICILIO DEL SOLICITANTE Via Monte Sabotino 12/14 SESTO SAN GIOVANNI (MILANO) - ITALIA		
72 INVENTOR (SI) D. Salvatore Vittorio Sorretta		
73 TITULAR (SI)		
74 REPRESENTANTE PASCUAL CIVANTO CANTO		

El presente Modelo de Utilidad, hace referencia a un grupo mezclador-erogador para líquidos, especialmente indicado para la preparación de bebidas, partiendo de líquidos -  
5 de elevada densidad, con la particularidad -  
de poder controlar de modo independiente al caudal de alimentación de estos líquidos destinados a ser mezclados en un momento dado, por ejemplo, para la preparación de bebidas para el inmediato consumo.  
10

En un sentido más preciso el objeto de este Modelo de Utilidad es un grupo mezclador-erogador que presenta una nueva y perfeccionada constitución y recíproca disposición  
15 de sus partes y componentes, de manera que -  
puede conferir al citado grupo un carácter -  
más práctico, cómodo y una fiabilidad de funcionamiento más alta en relación con los grupos previstos y utilizados hasta ahora para  
20 cumplir estas funciones.

Tal grupo comprende, en un bloque de material plástico, una pluralidad de conductos, cada uno para el paso y aducción de un líquido diferente, presentando dichos conductos -  
25 una prolongación cónica coaxial y un segundo tramo cilíndrico en el cual queda mantenida axialmente una válvula bicónica, la cual en su posición operativa más o menos próxima ha

5           cia la parte terminal cilíndrica del conduc  
to, define un paso de regulación más o me-  
nos grande para el líquido que viene suminis-  
trado a presión hacia un conducto que desem-  
boca en un inyector de mezcla. La posición  
axial de la válvula reguladora se define por  
una tuerca que está mantenida con una guarni-  
ción hermética en la parte terminal cilíndri-  
ca del conducto. Esta estructura se ha mani-  
10           festado particularmente económica y fiable  
y apta incluso para el control de la erogación  
de líquidos de alta viscosidad y elevado  
contenido de materias azucaradas, como  
por ejemplo los jarabes usados en la prepara-  
15           ción de bebidas.

          Esta disposición de los componentes ha -  
resuelto sustancialmente el problema de con-  
trol de erogación y de la mezcla del líqui-  
do usado para la preparación instantánea de  
20           bebidas, sin que se cree ningún problema en  
relación a que se modifiquen las condiciones  
de regulación predeterminadas o por incrus-  
tación de materia azucarada sobre las partes  
coadyuvantes del conducto y de la válvula.  
25           Anteriormente cuando un conducto en especial  
no se usaba durante un largo período de tiem-  
po, las incrustaciones podían llegar a blo-  
quear la válvula en una posición próxima al

5 cierre e impedir de este modo, al menos inicialmente, una exacta dosificación del jarabe, modificando las condiciones de utilización. Por otro lado, resultaba difícil des-  
bloquear una válvula incrustada, problema -  
que en un caso límite podría afectar al ~~mon-~~  
taje del grupo entero. Para solucionar es-  
tos problemas, el presente Modelo de Utili-  
dad, tiene un grupo mezclador-erogador del -  
10 tipo citado o similar, el cual comporta, al  
menos, un conducto con una prolongación cóni-  
ca dotada de una tuerca de regulación con una  
guarnición coaxial hermética, para controlar  
el caudal de erogación con una derivación  
15 que alimenta un inyector erogador y de mezcla,  
caracterizándose por el hecho de que la vál-  
vula y la tuerca de regulación forman un cuer-  
po único de simetría axial.

20 Por lo tanto, la posición de la válvula  
no resulta afectada de ninguna manera por las  
condiciones de alimentación, y queda fijada  
en una determinada posición según la situa-  
ción de la tuerca. De este modo se evita el  
peligro de que por incrustación de sustancias  
25 azucaradas ya el conducto o la válvula, o ya  
la válvula y la cabeza de la tuerca, influyan  
temporal o permanentemente en las condiciones  
de regulación prefijadas. Por otro lado a -  
través de la tuerca de regulación se posibili

ta una completa y fácil extracción de la vál  
vula para un libre acceso al conducto, por -  
ejemplo, con objeto de limpiarlo.

5 Para una mejor comprensión de las carac  
terísticas del objeto reivindicado, se des-  
cribe el mismo con referencia al plano adju  
to, en el cual:

10 La figura 1ª es una vista en perspectiva  
de un grupo erogador-mezclador según la in-  
vención.

La figura 2ª es una sección transversal  
del grupo representado en la figura anterior,  
según un plano vertical central.

15 La figura 3ª es una vista lateral del  
elemento móvil que regula las condiciones de  
erogación.

20 Según se ha dicho, el grupo representado  
sirve para la preparación instantánea de be-  
bidas, mediante un envío simultáneo, a un in  
yector erogador -10-, de agua preferiblemen-  
te gaseosa y de un jarabe, debiendo ser la -  
mezcla de dichos líquidos según una determi-  
nada y precisa proporción.

25 Con tal finalidad, el grupo al que nos -  
referimos comprende en un cuerpo -12-, prefe-  
riblemente de material plástico con una ex-  
tremidad cilíndrica -12'-, de montaje, una -  
pluralidad de conductos -14-, obtenidos, por  
ejemplo, por estampación o vaciado, cada uno

de los cuales presente un tramo inicial -16-, de diámetro reducido, una prolongación troncocónica -18-, y una parte terminal cilíndrica -20-. El tramo inicial -16-, está hidráulicamente conectado a través de un racor con una rosca -22-, con una válvula -24-, de control de la erogación del líquido, de manera que los diversos conductos -14-, reciben una alimentación con líquidos diferentes, de los cuales uno al menos está constituido por agua y otro es un jarabe. En el caso que se ilustra, se pueden obtener hasta cuatro diferentes bebidas, alimentando con otro número equivalente de jarabes cuatro de los conductos -14-, y con agua gaseosa el último conducto. En cada caso, la preparación de la bebida se puede efectuar semiautomáticamente, transmitiendo a un pulsador -26-, un impulso para comandar la apertura de la válvula -24-, que en general será una electroválvula correspondiente al conducto del agua y al conducto de alimentación del jarabe deseado. La apertura de la electroválvula -24-, puede ser ventajosamente controlada, por ejemplo, a través de un temporizador -28-, conectado en modo que permita cada vez la erogación de una determinada cantidad de bebida.

La parte cilíndrica terminal -20-, de cada conducto -14-, queda conectada a través -

de una derivación -30-, al inyector erogador -10-, al que desemboca también un canal -32-, por el cual el agua es preferentemente aducida tangencialmente, con el fin de crear una

5 turbulencia que facilite la mezcla.

En la zona cónica -18-, y en la zona cilíndrica -20-, de cada uno de los conductos -14-, está alojado un elemento -34-, de regulación del caudal, formado por un cuerpo bicónico de extremo -36-, que tiene una zona -38-, troncocónica opuesta a la anterior, con un anillo de hermeticidad -42-, coaxial al conducto -20-, y, finalmente, de una parte fileteada en rosca -44-, que se corresponde sobre el perfil del conducto -20-, con un fileteado. La pieza reguladora o válvula -34-, queda coaxial en el interior del conducto -14-, y, por tanto, la retención de la tuerca -44-, determina un correspondiente avance o retroceso de la cabeza -36-, de la parte cónica alojada en la zona -18-, del conducto -14-, determinando una variación del espacio de paso del líquido y consecuente regulación del caudal relativo de erogación.

10

15

20

El elemento regulador determina según la constitución preconizada, un perfecto control de la posición del extremo -36-, de la válvula -34-, y permite evitar variaciones de caudal temporáneas o permanentes, como conse-

25

cuencia de las incrustaciones azucaradas, y a la vez el poder acceder con la máxima facilidad ya al conducto -14-, ya al elemento regulador -34-, con la finalidad de limpiar los.

5

Descrito en modo suficiente el objeto del presente Modelo de Utilidad, como para poder ser entendido y llevado a la práctica por técnico en la materia, se recaba hacer extensivo el privilegio dimanante de la inscripción registral del presente documento, a las variaciones de detalle que no alteren su esencialidad, que se resume en las siguientes:

10

REIVINDICACIONES:

5                    1ª.- Grupo mezclador-erogador para lí-  
quidos, especialmente indicado para la pre-  
paración de bebidas partiendo de líquidos  
de elevada densidad conteniendo edulcoran-  
tes, caracterizado esencialmente por tener  
una pluralidad de conductos formado cada uno  
de ellos por un tubo cilíndrico, por el que  
10                    accede el líquido desde un depósito exterior  
con la interposición de una válvula de su-  
ministro, cuyo tubo se engrosa posteriormen-  
te según un tramo cónico de gran sección,  
seguido de una parte cilíndrica que va file-  
15                    teada en rosca en su extremo, y es toda ella  
de diámetro equivalente al de la base del -  
ensanchamiento cónico, teniendo alojada cada  
una de las tubuladuras un cuerpo valvular -  
desplazable en el interior del alojamiento,  
20                    determinando su posición un mayor o menor -  
paso de líquido hacia un tubo transversal -  
que comunica con un grupo inyector-erogador  
común a todos los conductos.

25                    2ª.- Grupo mezclador-erogador para lí-  
quidos, según la anterior reivindicación, y  
porque el cuerpo valvular citado tiene una  
configuración bicónica, con una parte termi-  
nal cilíndrica que dispone al menos de una

guarnición de refuerzo y con un fileteado en rosca en su extremo.

5           3ª.- Grupo mezclador-erogador para líquidos, según las anteriores reivindicaciones, y porque cada uno de los conductos de alimentación de las válvulas de regulación, está relacionado en su origen con una válvula de suministro de apertura y cierre, que es del tipo de electro-válvula, accionada por un mando y controlada mediante un temporizador, con el fin de establecer un tiempo de apertura predeterminado de la misma.

10           4ª.- Grupo mezclador-erogador para líquidos, según todas las anteriores reivindicaciones, y porque todos los conductos citados están realizados en un único cuerpo enterizo, obtenidos por estampación o vaciado de un bloque preferiblemente de material plástico.

15           5ª.- "GRUPO MEZCLADOR-EROGADOR PARA LIQUIDOS".

La presente Memoria consta de diez hojas foliadas y mecanografiadas por una sola de sus caras, y del plano que se acompaña.

Madrid, 16 MAYO 1977

PASCUAL CIVANTO  
P. P.

Firmado: Miguel A. Santos Girona

FIG. 1

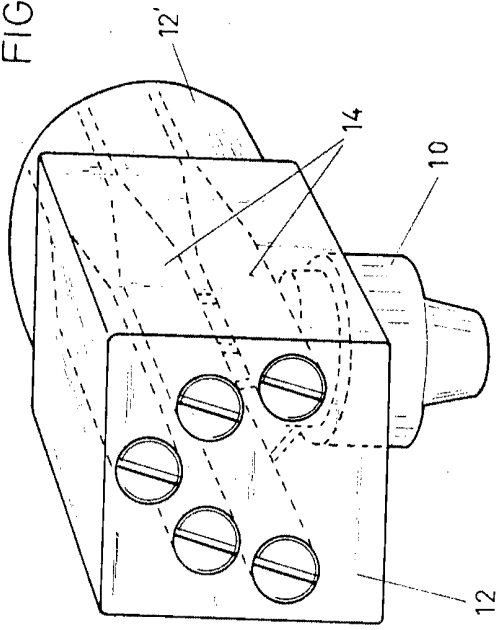

FIG. 2

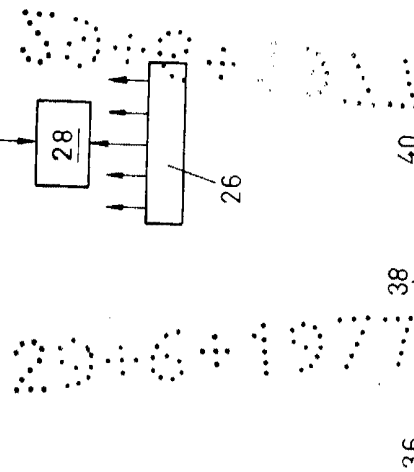
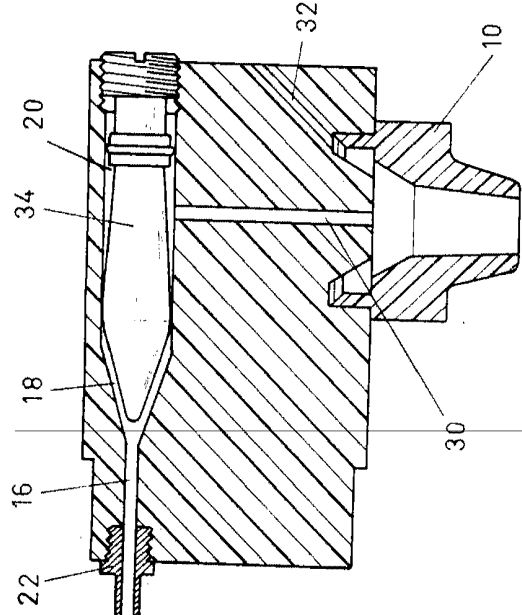
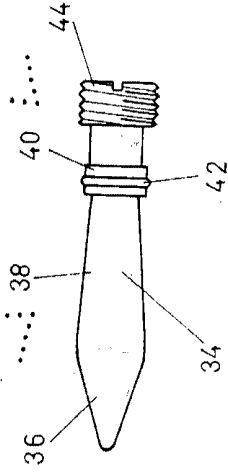

FIG. 3



16 MAYO 1977

Madrid

PASCUAL CIVANTO  
P. P.

Firmado: Miguel A. Santos Gironés