



ESPAÑA

19	ES	11	NUMERO	228449	10
		21			
		22	FECHA DE PRESENTACION	14 MAYO 1977	

MODELO DE UTILIDAD

20 OCT. 1977

30	PRIORIDADES:	32	FECHA	33	PAIS
31	NUMERO				

47	FECHA DE PUBLICIDAD	51	CLASIFICACION INTERNACIONAL
			G09F

54	TITULO DE LA INVENCIÓN
DOBLE BANDEROLA PUBLICITARIA CON EXPOSICION DE MENSAJES A DOS CARAS PERFECCIONADA.	

71	SOLICITANTE (S)
Cristobal Montesdeoca Monagas.	

DOMICILIO DEL SOLICITANTE	
C/ Tomás Morales, 3-3º -LAS PALMAS DE GRAN CANARIA-	

72	INVENTOR (ES)
D. Cristobal Montesdeoca Monagas.	

73	TITULAR (ES)

74	REPRESENTANTE
D. Ignacio Aracil Meroño.	

MEMORIA DESCRIPTIVA

5,- La publicidad en las calles de las ciudades y en locales de tránsito, debe reunir unas características peculiares de homogeneidad, belleza de líneas y estandarización de dimensiones que eliminen en el mayor grado posible la proliferación de anárquicos carteles de los más variados formatos y diseños.

10,- Ya en algunas grandes ciudades y en las carreteras y autopistas de nuestro país existen normas específicas en este campo, si bien son de carácter muy general y se prestan a interpretaciones gratuitas y no en todos los casos afortunadas.

15,- En el ámbito municipal más general estas ordenanzas aún son menos concretas por lo que la proliferación de carteles inadecuados al entorno urbano en los que se hallan localizados prestan una nota disonante a la sobria elegancia que debe reunir una información o publicidad de naturaleza urbana.

20,- La oferta de elementos expositores de publicidad en nuestro país ha sido escasa hasta este momento, por lo que tampoco la legislación ha podido ser muy exigente, se ha permitido lo que había sencillamente porque no se conocía nada mejor.

25,- El Modelo de Utilidad cuyo Registro reivindicamos en la presente memoria, reúne unas características concretas de sobriedad y elegancia de líneas que le hacen adecuado para localizarle en cualquier paisaje urbano, sea cual sea este.

30,- Varias de las características que se han buscado al resolver el diseño ha sido la economía y estandarización del producto final. Se ha conseguido un producto robusto, de

fácil instalación y que nó entorpezca por dimensiones y diseño el lógico discurrir ciudadano ocupando un espacio inútil.

-5- Al mismo tiempo los materiales constitutivos del del elemento expositor son de gran resistencia a los agentes atmosféricos, limpios e intercambiables, totalmente normalizados por lo que la posible sustitución de un elemento destruido por otro equivalente es posible en un mínimo de tiempo y por personal nada especializado.

-10- Básicamente el elemento consta de un expositor superior -1- de dimensiones cualquiera solidario al cual existe un segundo marco expositor -2- de las mismas o distintas dimensiones, ambos formado conjunto y unidos solidariamente con un poste de fijación -3- que arma ambos exposidores y ancla al suelo el conjunto. Los dos expositores tienen informaciones en las caras de mayor superficie y cuentan con iluminación nocturna adecuada.

-15- Trás esta demera descripción del conjunto reivindicado vamos a resañar la solución mecánica y publicitaria dada el elemento expositor o banderola.

-20- Ambos exposidores están resuletos de identica manera, iniciaremos la descripción por el poste de anclaje -3-.

-25- Este poste está formado por dos tubos cuadrados de dimensiones adecuadas -4- soldados para formar, un rectángulo resistente. Ambos elementos y hasta llegar al límite inferior del segundo expositor -2- están forrados por un rectángulo -5- de duraluminio o cualquier otro material de adecuadas características.

-30- A partir de esta cota sigue un sólo elemento resis-

tente hasta el límite superior del expositor -1- que ancla a este con -2- formando un todo resistente. Solo en la zona interexpositores se vuelve a reforzar con un segundo cuadrado que tiene la dimensión localizada entre la parte superior del expositor -2- y la inferior de -1- también adecuadamente protegida por la envolvente -5- de las mismas dimensiones a las descritas anteriormente.

Pasamos ahora a describir el marco expositor propiamente dicho que consta básicamente de un moldeado translúcido -6- de forma adecuada sobre el cual va inscrito por cualquier procedimiento el mensaje publicitario o informativo, este elemento está adecuadamente aislado de humedades mediante la junta estanca -8- actuando de elemento resistente la pletina conformada -7-. Todo el conjunto de pletina resistente, junta y unión del moldeado está infundido y enfundado en un marco de duraluminio -9- o cualquier otro material adecuado que le da prestancia exterior. La armadura está unida al marco exterior mediante tornillos de acero inoxidable.

Interiormente y para la sujeción adecuada de las banderolas o marcos expositores al poste resistente existen los adecuados tornillos de amarre.

También anteriormente lleva los necesarios tubos fluorescentes de las potencias y dimensiones adecuadas para la iluminación para la iluminación nocturna.

En la parte inferior del marco superior y en su interior lleva las necesarias protecciones contra cortacircuitos. Todas las canalizaciones interiores contraen y cumplen Normas vigentes en cuanto a secciones de conductores, tipos de aislantes y protección contra derivaciones de naturaleza

eléctrica, masas, adecuadas etc.

El poste esta amarrado al suelo y lleva empotrada -
la longitud suficiente como para soportar con amplio mar-
gen de seguridad los momentos y fuerzas con que se encuen-
tra solicitado el conjunto

-5-

N O T A

Por todo lo anteriormente expuesto declaramos de -
novedad y utilidad las siguientes:

REIVINDICACIONES

1^a.- Doble banderola publicitaria con exposición -
de mensajes a dos caras perfeccionada, caracterizada esen-
cialmente por constar de un marco expositor superior de
-5- cualquier diseño y dimensión, otro marco inferior de las-
mismas o distintas medidas, unidas por un poste que es soli-
dario a ambos marcos expositores y ancla a estos con el sue-
lo.

2^a.- Doble banderola publicitaria con exposición -
-10- de mensajes a dos caras perfeccionada, de acuerdo con la
reivindicación anterior, caracterizada esencialmente porque
los conjuntos expositores presentan ambas caras traslúcidas
aptas para plasmar publicitarios o informativos.

3^a.- Doble banderola publicitaria con exposición de-
-15- mensajes a dos caras perfeccionada, de acuerdo con las rei-
vindicações 1^a y 2^a, caracterizado esencialmente porque-
en el interior de ambos marcos expositores están localiza-
dos tubos fluorescentes, lámparas incandescentes etc., de-
las potencias adecuadas como facilitar el mensaje conteni-
-20- do en zonas interiores de deficiente iluminación o durante
la noche.

4^a.- Doble banderola publicitaria con exposición de -
mensajes a dos caras perfeccionada, de acuerdo con las rei-
vindicações 1 a 3, caracterizado esencialmente porque el
-25- conjunto está resuelto mecánicamente por unos elementos re-
sistentes de acero, envueltos en fundas exteriores de dura-
luminio, toda la tornillería exterior por poder estar ex-
puesta a los agentes atmosféricos está realizada con mate-
riales inoxidables.

5^a.- Doble banderola publicitaria con exposición de -
-30-

-5- mensajes a dos caras perfeccionada, de acuerdo con las rei
vindicaciones 1ª a 4ª, caracterizada esencialmente porque
el moldeado de plástico en que va localizado el mensaje es
de materiales aptos para pegar, pintar, serigrafiar, gra-
var etc., cualquier lema, motivo etc., a todo color.

-10- 6ª.- Doble banderola publicitaria con exposición de
mensajes a dos caras perfeccionada, de acuerdo con todas -
las reivindicaciones anteriores, caracterizado esencialmen
te porque el conjunto es hermético, cumple normas en cuan-
to a montajes eléctricos y mecánicos se refiere y es apto -
para ser expuesto en la vía pública o en locales interiores
ocupando un mínimo espacio operativo.

-15- 7ª.- DOBLE BANDEROLA PUBLICITARIA CON EXPOSICION DE
MENSAJES A DOS CARAS PERFECCIONADA.

La presente Memoria consta de -7- hojas mecanogra-
fiadas a dos espacios.

10 MAYO 1977



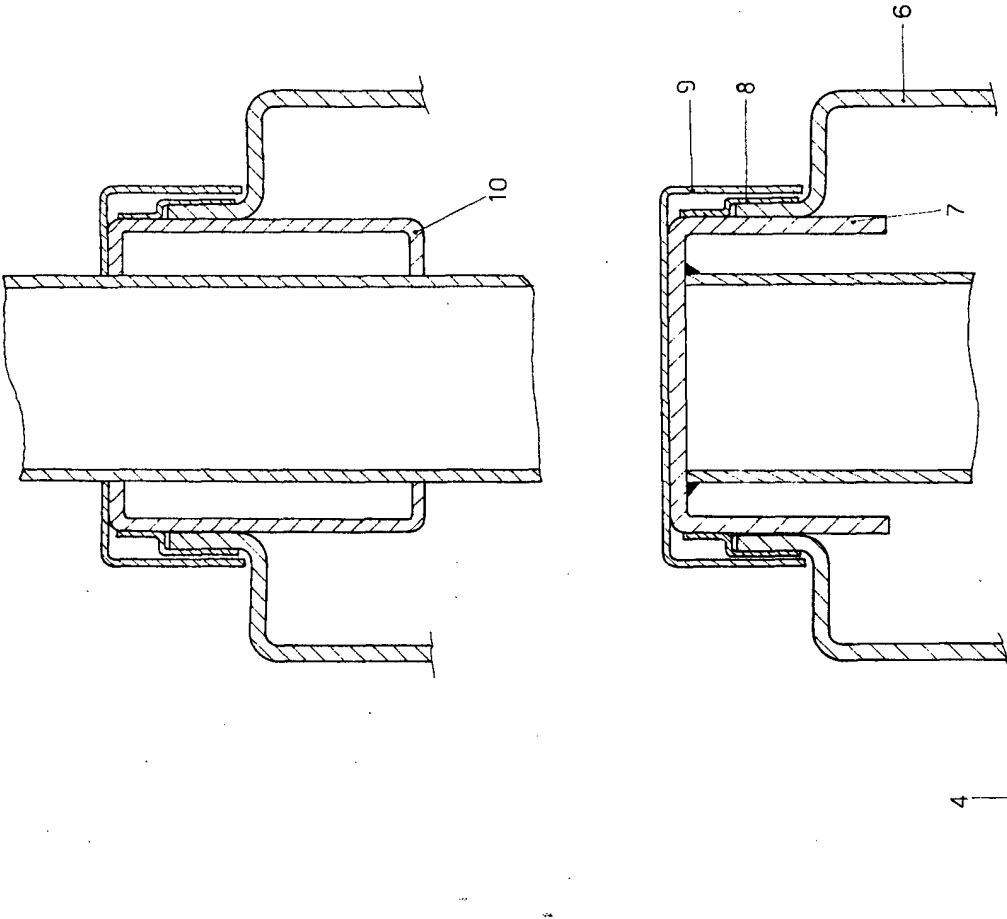
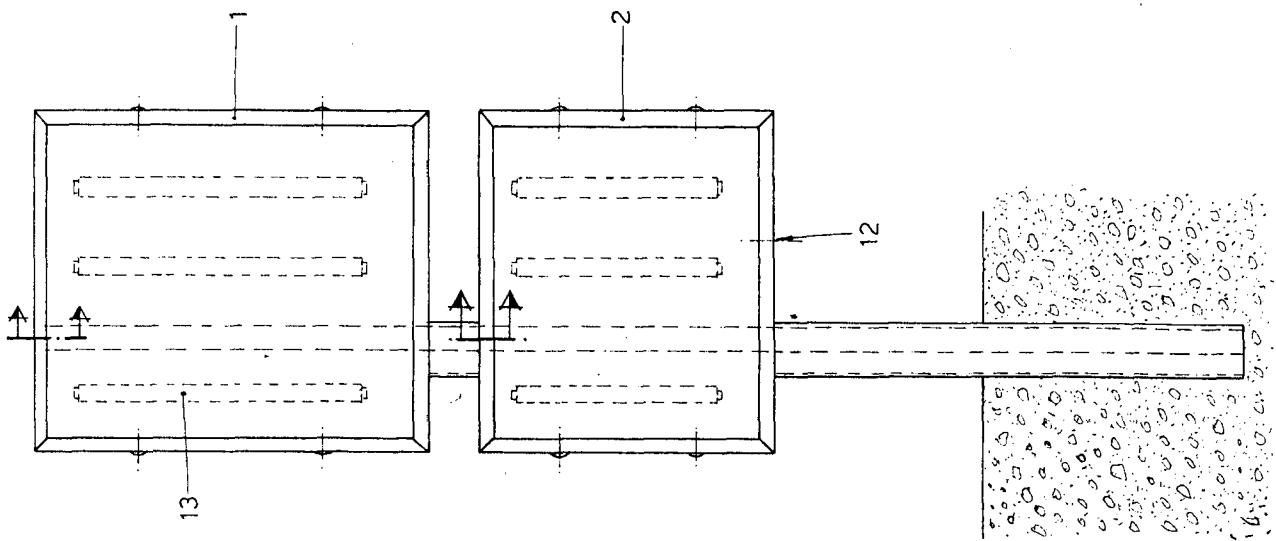

Escalator
MADRID 10 MAYO 1977