



ESPAÑA

19 ES	11	NUMERO	228403	10 Y
	21	FECHA DE PRESENTACION		
	22		10 de Mayo 1977	

MODELO DE UTILIDAD

30 PRIORIDADES:	32 FECHA	33 PAIS
31 NUMERO		

47 FECHA DE PUBLICIDAD	51 CLASIFICACION INTERNACIONAL
	F16B

54 TITULO DE LA INVENCIÓN

"GRAPA PERFECCIONADA PARA MAQUINA COSEDORA"

71 SOLICITANTE (S)

D. VICENTE MONTESINOS MULLERAS

DOMICILIO DEL SOLICITANTE

MADRID.- c/Vallehermoso, 68

72 INVENTOR (ES)

73 TITULAR (ES)

74 REPRESENTANTE

D. José Ibañez Verdugo

MEMORIA DESCRIPTIVA

Tiene por objeto el presente Modelo de Utilidad reivindicar la novedad y la propiedad en territorio español de una grapa perfeccionada para máquinas cosedoras, de cualquier tipo, sea continuo, de mesa o industrial.

5 Esta nueva grapa tiene como característica esencial una doble función, es decir, que al propio tiempo que sirve para la unión entre sí de varias hojas o láminas de papel, cartulina o similar, proporciona el saliente hembra que permite el prendido de tales hojas o láminas bien
10 sobre un clasificador de archivo o en una carpeta contenedora.

A diferencia de las grapas conocidas se caracteriza la presente por el hecho de que en su zona central o de puente presenta un saliente de forma apropiada por
15 ejemplo en U o en V, siendo suficientes los hombros así formados en los lados para ejercer la necesaria presión de retención en cooperación con las patas abatibles.

Para completar esta descripción se hace referencia en lo que sigue al dibujo adjunto, dado a título de
20 ejemplo ilustrativo, no limitativo, en el que:

La figura 1ª muestra la nueva grapa en alzado.

La figura 2ª una vez que la misma ha sido aplicada sobre un grupo de hojas.

La figura 3ª representa un ejemplo de utiliza-

25

ción, y

La figura 4ª con la U más estrecha y alargada.

30

Como puede apreciarse en estas figuras, la zona media de la grapa no es recta como en las conocidas, sino que presenta un saliente -1- que ocupa la parte central, dejando a los lados unos hombros -2-3 que, una vez realizado el cosido, son suficientes para ejercer juntamente con las patillas -4- la presión necesaria para unir las hojas o láminas -5-, según puede verse en la figura 2ª.

35

40

El saliente en U -1- puede servir y de hecho ésta es su finalidad, para proporcionar una especie de anilla -6-, figura 3ª, para pasar por ellas los brazos de un clasificador o las ramas de cualquier otro sistema de archivo o retención, sean gusanillos de alambre, varillas, anillas de plástico o metal, que son los más usuales.

45

En la figura 4ª la U formada en el puente de la grapa es bastante más estrecha y alargada, en un ejemplo más de la variada configuración específica que puede tener dicho saliente, según su destino o finalidad, por ejemplo, archivador de láminas de latón.

50

La nueva grapa, por su especial formato, puede tener otras finalidades además de las de archivo o clasificador como por ejemplo servir de colgador para láminas, carteles, calendarios y similares, así como para catálo-

gos, muestrarios, etc., incluso cajas de cartón.

En la fabricación de cajas puede ser utilizada como guía del cordón de atado.

55 Las modificaciones que puedan ser introducidas en el objeto descrito y no afecten a su esencialidad característica, se entenderán incluidas en esta solicitud, sean cualesquiera las circunstancias que concurren.

N O T A

60 Descrito suficientemente el objeto de esta solicitud de Modelo de Utilidad se declaran de novedad en España las siguientes:

REIVINDICACIONES

65 1ª.- Grapa perfeccionada para máquina cosedora, que se caracteriza por presentar en el centro de su zona media un saliente de dimensiones variables, para conformar una especie de anilla destinada a archivo o colgador, realizándose la presión de las patas, al ser dobladas, contra los hombros que se forman a los lados del saliente en dicha zona central.

70 2ª.- GRAPA PERFECCIONADA PARA MAQUINA COSEDORA.

Todo tal y como se describe y reivindica en la presente Memoria Descriptiva que consta de cinco hojas y se ilustra con los dibujos que la acompañan.

Madrid, a diez de Mayo de mil novecientos setenta y siete.

VICENTE MONTESINOS MULLERAS

p. a.



FIG. 1

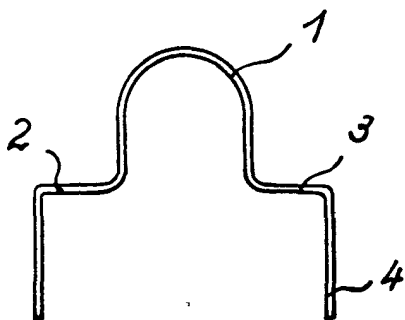

FIG. 2

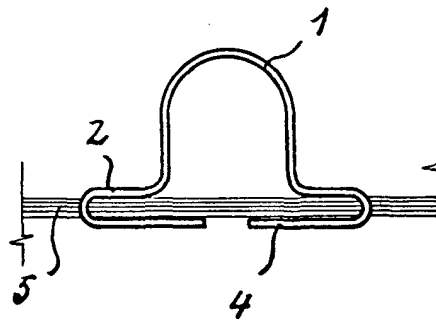

FIG. 3

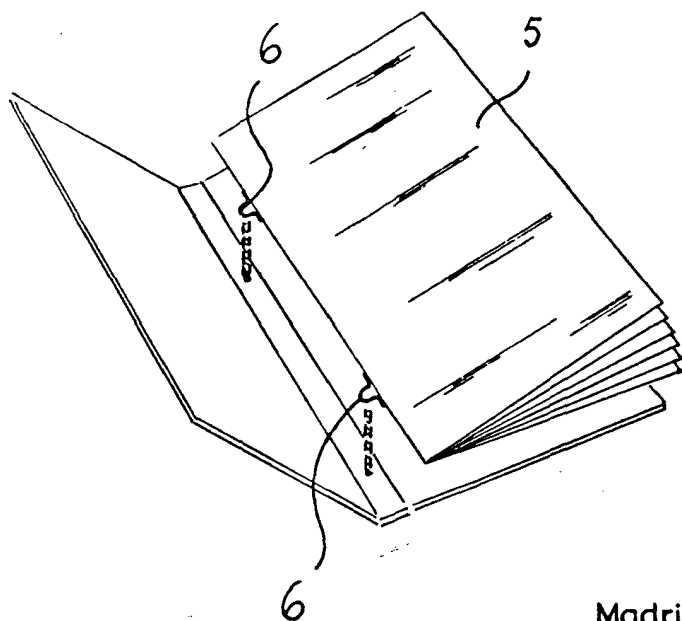
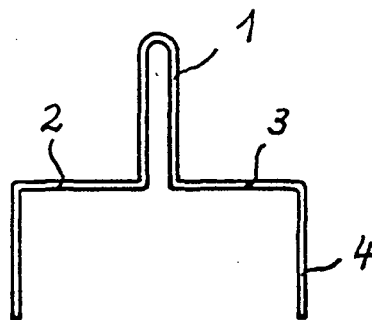

FIG. 4



Madrid, 10 de Mayo de 1977