

2 2 8 3 8 6



P A T E N T E
D E
I N V E N C I O N

por "PERFECCIONAMIENTOS EN LA CONSTRUCCION DE CABEZA
DISTRIBUIDORA DE ESPUMA PARA AEROSOLES", a favor de Don
Robert Henry ABPLANALP, de nacionalidad estadounidense,
domiciliado en 2757 Mickle Avenue, Bronx 67, distrito
de Bronx, Estado de New York, Estados Unidos de Améri-
ca.

MEMORIA DESCRIPTIVA

La presente invención se refiere a perfeccionamien-
tos en la construcción de cabeza distribuidora de espu-
ma para aerosoles, cuya cabeza forma parte de un depó-
sito conteniendo al aerosol.

5. Un objeto de esta invención es proveer una forma sen-
cilla de cabeza distribuidora la cual es capaz de ser mol-
deada en una pieza para procedimientos de producción ma-
siva y que es susceptible de ser oprimida o dilatada so-
bre la cabeza de un depósito que contenga aerosol para a-
10. apropiada conexión operativa con vástago accionador de vál-
vula tubular del depósito.

- De acuerdo con esta invención, una cabeza distribuido-
ra para un depósito de aerosol que tiene un vástago accio-
nador de válvula tubular, comprende un diafragma flexible
15. accionable manualmente adaptado para estar tendido sobre

228386



5. el extremo superior del vástago de válvula para deprimir el último y abrir la válvula de descarga cuando es aplicada presión al exterior del diafragma, teniendo dicho diafragma una pared lateral integrante para montar la cabeza sobre el citado depósito, y un paso integrante de descarga con el diafragma con el extremo interior de dicho paso adaptado para ceñir estrechamente el vástago de válvula mientras que el extremo exterior se extiende a través de la pared lateral de la cabeza, con lo que el contenido del recipiente pasa directamente desde el interior del vástago accionador de válvula tubular a, y a través, del paso de descarga de la cabeza cuando el diafragma es deprimido.
- 10.

15. Una realización práctica de la invención se ilustra en las figuras de la adjunta lámina de dibujos, dada a título de ejemplo no limitativo.

En los dibujos:

La fig. 1ª es una vista en planta de una cabeza distribuidora realizada según la presente invención;

20. La fig. 2ª es una vista en planta de la fig. 1ª desde abajo.

La fig. 3ª es una sección en elevación dada según la línea 3-3 de la fig. 1ª;

25. La fig. 4ª muestra la cabeza de un depósito de aerosol con el diafragma de la cabeza en una posición correspondiente a la posición cerrada de la válvula distribuidora, y

30. La fig. 5ª es una vista similar a la de la fig. 4ª pero mostrando el diafragma deprimido para abrir la válvula y distribuir espuma desde el recipiente.

228386



- La cabeza distribuidora ilustrada tiene la forma de un casquete moldeado de caucho o cualquier material plástico sintético adecuado para ser dilatado. La pared superior del casquete constituye un diafragma flexible
5. 3 que en su periferia exterior está formado integrado con una pared lateral 1. Esta pared está interiormente provista con una aplanadura anular 2 que puede ser elásticamente montada sobre el cuello de un recipiente de aerosol o sobre el borde de una copa de depósito C tal como
10. se mostró en la patente española nº 194.670 del actual solicitante. Tal copa lleva la válvula distribuidora con su vástago y de válvula tubular sobresaliendo hacia arriba desde la parte central de la copa y un pezón pendiente desde la misma para unirle un tubo de inmersión convencional.
15. La pared lateral sobre-sale del diafragma para formar un canutillo protector 4 de suerte que cuando los recipientes dotados con las cabezas distribuidoras sean apilados uno sobre otro, el peso de los que están encima no deprime el diafragma del que está debajo. El diafragma es hecho algo más delgado que la pared lateral 1 de suerte que
20. tiene más flexibilidad inherente.
- Moldeada integrada con la pared interior del diafragma 3 hay una costilla radial 5 que se extiende desde un cubo central 6 axialmente dirigido hasta y a través de la pared lateral 1. El cubo 6 y la costilla 5 son huecos para
25. proveer un paso de descarga 9 que comunica con un caño exterior 7 formando parte de la pared lateral 1. El caño está reforzado con codos 8. El extremo interior de paso 9 está formado dentro del cubo y provee una cajera cilíndrica
30. 10 para ajustarse sobre el extremo superior del vástago

228386



go y de válvula tubular y forma una ininterrumpida continuación del paso a través del vástago de válvula tubular. En la parte superior de esta cajera hay un escalón 11 apoyando contra el extremo superior del vástago.

5.

Cuando el casquete es agregado a un depósito distribuidor, el muelle comunmente asociado con la válvula y también la presión del gas en el recipiente obligarán normalmente al diafragma a estar extendido ligeramente hacia arriba y la válvula distribuidora estará cerrada. Las partes serán, como se muestra en la fig. 4ª, dispuestas, pero la disposición puede ser tal que el diafragma esté perfectamente plano en este momento.

10.

Las partes permanecerán en esta situación con la válvula cerrada hasta que se desee distribuir parte o todo el contenido del recipiente. Entonces la aplicación del pulgar presiona el exterior del diafragma empujándolo hacia abajo, y a través del escalón 11 accionará al vástago y para abrir la válvula distribuidora. La composición aerosol en el depósito fluirá entonces a través del vástago de la válvula y a través del paso 9 y saldrá por el caño 7, como se indica en la fig. 5ª. La parte del paso 9 dentro del caño 7 está preferiblemente hecha algo mas ancha que el resto del paso para vigorizar la producción de espuma conforme es lanzada desde el mismo.

15.

20.

25.

2 2 8 3 8 6



N O T A

Hecha la descripción del presente invento se declaran como nuevas y de propia invención las reivindicaciones siguientes:

- 1ª.- Perfeccionamientos en la construcción de cabeza distribuidora de espuma para aerosoles, cuya cabeza formando parte de un depósito de aerosol que tiene un vástago accionador de válvula tubular comprende, un diafragma flexible accionable manualmente adaptado para estar extendido sobre el extremo superior de dicho vástago de válvula para deprimirlo y abrir la válvula de descarga cuando es aplicada presión al exterior del diafragma, teniendo este diafragma integrado con él una pared lateral para montar en la cabeza del citado depósito, y un paso de descarga integrado con el mencionado diafragma con el extremo interior del paso adaptado para abarcar estrechamente al vástago de válvula mientras que el extremo exterior se extiende a través de la pared lateral de la cabeza, con lo que el contenido del depósito pasa directamente desde el interior del vástago accionador de válvula tubular a, y a través, del citado paso de descarga de la cabeza cuando el diafragma es oprimido.

- 2ª.- Perfeccionamientos, según la reivindicación 1ª, por los cuales la cabeza distribuidora está provista en su paso de descarga con una costilla que está integrada con la pared interior del diafragma y se extiende radialmente en el mismo desde un cubo o cajera axialmente dirigido provisto con un escalón interior para contactar el extremo superior del vástago de la válvula que está es-



tá estrechamente abarcado por el cubo.

5. 3ª.- Perfeccionamientos, según las reivindicaciones 1ª o 2ª, por los cuales la cabeza distribuidora está moldeada desde cedible o flexible material, siendo el espesor del diafragma menor y mas flexible que el de la pared lateral.

10. 4ª.- Perfeccionamientos, según las reivindicaciones 1ª, 2ª o 3ª, por los cuales la pared lateral de la cabeza distribuidora tiene una acañaladura interior anular que es capaz de ser distendida sobre una pestaña o similar del depósito.

15. 5ª.- Perfeccionamientos, según una u otra de las precedentes reivindicaciones, por los que la pared lateral de la cabeza distribuidora sobre-sale del diafragma para protegerlo contra maniobras inadvertidas cuando los recipientes son apilados de suerte que los de arriba apoyen sobre los de abajo, estando provistos de cabeza distribuidora.

20. 6ª.- Perfeccionamientos, según alguna de las precedentes reivindicaciones, por los que la pared lateral de la cabeza distribuidora está formada integrada con un caño exterior que comunica con el citado paso.

7ª.- Perfeccionamientos en la construcción de cabeza distribuidora de espuma para aerosoles.

Según se describe y reivindica en la presente memoria que consta de seis hojas foliadas y mecanografiadas por una sola cara, y una lámina de dibujos.

Madrid, a 9 de mayo de 1956.

Robert Henry ABPLANAIP.

p. a.

JAIME ISERN MIRALLES

P. P.



Fig 1

Fig 2

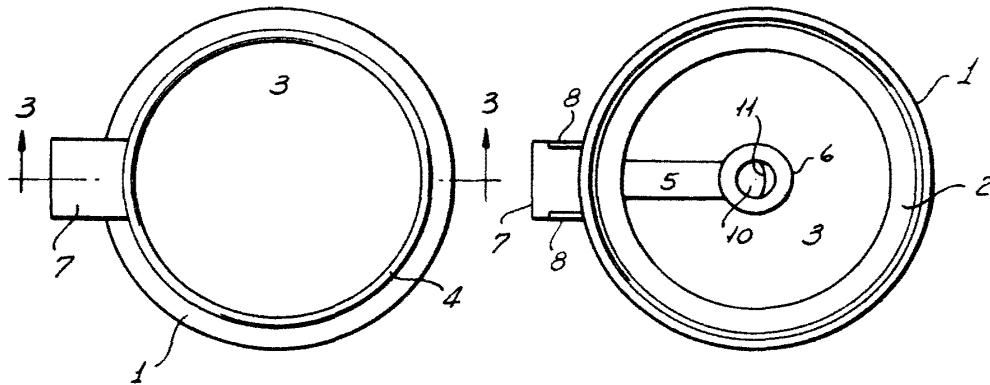

Fig 3

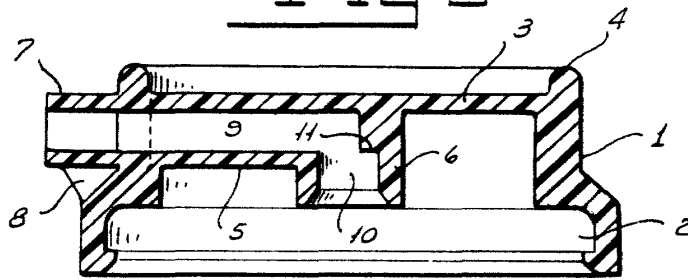
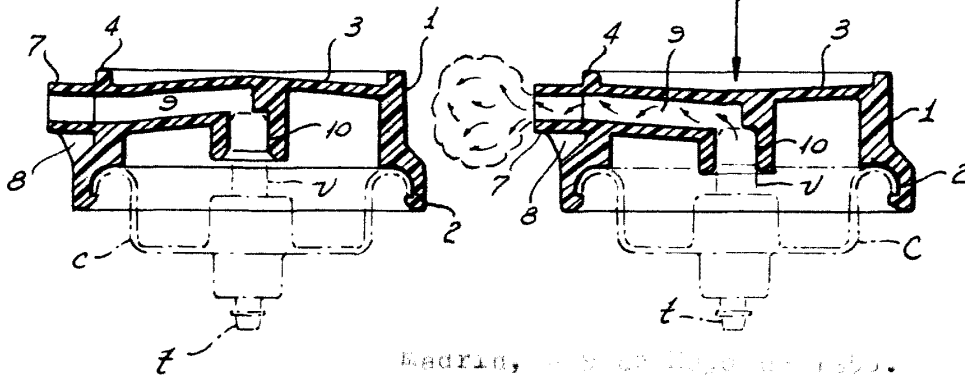

Fig 4

Fig 5



Madrid, a 10 de Mayo de 1905.

JAIME ISERN MIRALLES
P. R.