



- 10.- de la invención que nos ocupa , ya que se trata del plano de cualquiera de las poblaciones , ciudades o el total de una provincia o nación , en el que con la simple pulsación de un botón se nos muestra en un determinado momento todas y cada una de las carreteras de salida de la ciudad con la indicación del sitio a que se dirigen ; las embajadas , con la bandera de la nación a que pertenecen ; museos ; teatros ; etc., iluminándose el lugar que cada uno ocupa y señalando al propio tiempo la situación en que estan, con lo que indudablemente ha de resultar sencillísimo el hecho de orientarnos para dirigirnos al lugar deseado.
- 15.-
- 20.-

- Despues de éste somero preeliminar sobre el objeto de la patente de invención que nos ocupa , con la ayuda de la lámina de dibujos adjunta pasaremos a describirla , haciendo constar se trata de una de las variadas formas de realización práctica a que puede llegarse con la aplicación de los fundamentos o esencialidades en que se basa la misma , sin que las modificaciones de forma , tamaño, dimensiones, material empleado , colores y disposición varien su finalidad esencial.
- 25.-
- 30.-

- Según vemos representado en las figuras I y III , despues de efectuada la conexión a la red de corriente electrica , se señala con 4 un transformador de la misma para convertirla al voltaje necesario para la utilización de pequeñas bombillitas o lamparitas, y de cuyo transformador parten los dos polos positivo 5 y negativo 6 , uno de los cuales ha de ir conectado al armazón en forma de H , con doble trazo horizontal 9 y 10, el cual se mantiene en posición sujeto al bastidor 1 , con su marco 2 , convenientemente aislado , en
- 35.-
- 40.-



caso necesario de ser el bastidor metálico, y por medio de los lados verticales 3 y 8 . De éste armazón en forma de H parten una serie de hilos conductores que conectaran en serie a varios de los casquillos 7, en

45.- que han de ir dispuestas las bombillas de iluminación del lugar y precisamente todos los que han de iluminarse al propio tiempo de la pulsación o conexión de uno de los interruptores , conmutadores o pulsadores a que -vayan unidos . Por debajo del armazón en H , figurará

50.- otro a ser posible recto 11, y dispuesto en la parte inferior , al que irá conectado el polo contrario que parte del transformador , 6, dirigiendose una línea 12 de ésta a cada uno de los interruptores 13 , que se conectan a las tomas en serie que han de iluminarse en un

55.- mismo momento, y cuya línea despues de atravesar el interruptor se dirigirá al propio casquillo de las bombillas en serie , quedando establecida la corriente debido a la presión sobre el pulsador , movimiento de la -palanca o de la manivela , según de la clase que sea

60.- el interruptor , dando lugar al paso de ella a través de todo el circuito conectado , con lo que se produce la iluminación de todas y cada una de las bombillas dispuestas en la misma toma en serie.

En la figura IV , se representa el esquema

65.- eléctrico que señala la toma a la red de corriente por medio de los conductores 5 y 6 , el transformador 4 a continuación , del cual parte un hilo a una de las tomas o contactos del casquillo 7, y el otro llega al interruptor 23, del cual parte otra línea a la toma opuesta del mismo casquillo en donde está colocada la bombilla 27.

70.-

En la figura V , representamos la misma dis-



1956

- posición señalándose con 24 el casquillo, 27 la bombilla y con 7 el orificio donde se instala; y también otra
- 75.- pero utilizándose en el mismo orificio 7, que deja libre el total de la ventana 25, una tapita metálica 26, dotada de un guelle, la cual se abre debido a la atracción de un electro-iman, en la que están señalados los respectivos esquemas eléctricos.
- 80.- El resto del aparato objeto del sistema electro-magnético que nos ocupa estará constituido según se representa en la figura 2ª, por el bastidor de un marco o caja 1, con sus laterales 16 que la constituyen, seguido hacia el interior por un cristal 15, que se enmarca en el referido bastidor, el plano 22, que se desé acoplar al aparato, con el orificio correspondiente en los lugares que han de ser iluminados por las bombillas o ventanas tapadas por la chapita metálica que acciona el electro-iman (figura V), y los orificios o ventanas para acoplar los casquillos de las pequeñas bombillas. También observamos el transformador con la salida de sus dos polos y la dirección que estos tomarán, uno hacia el armazón en H, y el otro hacia el que tiene disposición de línea recta en la parte inferior, partiendo de estos las conducciones correspondientes a las bombillas relacionadas en serie y a los interruptores, respectivamente, y de estos últimos de nuevo a la serie eléctrica formada por las bombillas que han de encenderse al unísono.
- 95.-
- 100.- Como ya antes hemos indicado puede utilizarse el sistema de iluminación por medio de bombillitas en cada uno de los puntos a iluminar o bien disponiendo en el interior de la caja una o varias bombillas o focos luminosos más potentes y de cualquier índole, bien, conecta-



- 105.- a la red de corriente separadamente para que la luminosidad sea mayor debido al mayor voltaje, o en caso de utilizarse el aparato sin transformador directamente a la red del aparato. Dotandose en éste caso a cada uno de los lugares que hayan de iluminarse de una pequeña
- 110.- tapa metálica mantenida en posición mediante un muelle y la cual se abre en virtud de la atracción que sobre ella ejerza un pequeño electro-iman colocado por detras, quedando abierta la ventana que le corresponde a través de la cual pasan los rayos de los focos luminosos dispuestos interiormente iluminando el lugar en que se dispuso la ventana.

- Lo más logico es utilizar el transformador indicado para disponer una pequeña bombillita o lampara de pequeño voltaje en cada punto a iluminar , pero en
- 120.- caso de querer utilizar bombillas que soporten el voltaje de la red de corriente a que se aplique el aparato no será necesario el uso del transformador . Lo mismo que en el caso de ser utilizados los electro-imanes que atraigan las tapitas metálicas de las ventanas .
- 125.- En uno de los casos se produce una economía por el hecho de utilizar simples bombillitas de pequeños voltaje , pero es necesaria la disposición del transformador, sopena de utilizar bombillas de mayor tamaño que soporten el voltaje de la red. En el caso de usar electro-
- 130.- imanes no sera necesario el transformador pero el coste de cada uno de estos resulta más elevado que el de las lamparitas.

- Para hacer más atractivo el uso del aparato pueden utilizarse bombillas de iluminación en algunos
- 135.- circuitos y ventamas abiertas por medio de electro-imanes en otros, con lo que al pulsar unos u otros inte-



rruptores se produce una diferente iluminación , bien, directamente por medio de las lamparitas o indirectamente debido a los focos luminosos dispuestos en el interior del aparato o caja del mismo.

140.-

Los interruptores 13 , que puede ser a base de pulsadores , palancas , mavivales, etc., se colocaran generalmente en la parte inferior de la caja del aparato, a cuyo efecto se dispondrá de una superficie inclinada

145.-

de dentro hacia fuera y abajo (figura II, N^o. 14), en la que irán colocados o dispuestos en serie con un número que los señala o determina y cuyos números aparecen en unos cuadros signopticos dispuestos en la cara anterior del aparato y en los alrededores del plano de que

150.-

se trate en el que se expresan los números correspondientes a cada interruptor o pulsador , e indicandose en los idiomas que se desée , generalmente los tres o cuatro más en uso , la traducción a los lugares que corresponden.

155.-

En la carac frontal del aparato y según se representa en la figura II, aparecerá dispuesto un mecanismo provisto de una lupa movil 21, que discurre en el sentido de la longitud y latitud del plano , a cuyo efecto dispondrá en sus lados superior e inferior de unas varillas

160.-

17 y 17' , unidas al marco del aparato por medio de tornillos , en las cuales discurren por medio de unas correderas 18 y 18' , otras varillas 19 , en las que se encuentra acoplado un pequeño marco portador de la lupa 21 antes citada , y la cual debido a los orificios 20,

165.-

en los que peñetran las varillas 19, y unos muelles en su interior dispuestos , podrá desplazarse de arriba abajo y viciversa , y mantenerse en la posición en que se dispusó . Con ello podemos hacer discurrir la lupa a



200.- rizado porque el catodo que parte del transformador ha de conectarse a un armazón en línea con el cual se conectan directamente en batería o línea cada uno de los interruptores de que dispondrá el sistema, partiendo de estos la conexión directa a cada una de las varias lamparas dispuestas en serie en cada uno de los circuitos que ha de cerrar cada interruptor , dispuestos en batería en un saliente al efecto y convenientemente numerados.

210.- 3a.-"SISTEMA ELECTRO-MAGNETICO PARA LOGRAR LA LOCALIZACION DE DETERMINADOS LUGARES AL PROPIO TIEMPO EN UN PLANO, según lo que venimos reivindicando , caracterizado por cuanto la toma a la red de corriente se hace tambien directamente en cuya caso las lamparas utilizadas serán del voltaje correspondienteval que mantenga la red general, utilizandose ventanillas metálicas mantenidas en posición mediante un muelle y que debido al paso de la corriente por un electro-iman que tenga el campo de acción a su alcance las atrae y abre.

220.- 4a.-SISTEMA ELECTRO-MAGNETICO PARA LOGRAR LA LOCALIZACION DE DETERMINADOS LUGARES AL PROPIO TIEMPO EN UN PLANO, según todo lo reivindicado , caracterizado por disponer de un bastidor sobre el que se colocará el plano correspondiente provisto de las ventanillas al efecto para la salida de la luz procedente de las lamparitas colocadas en serie en cada circuito que se desée iluminar al propio tiempo , que es visto a través de un cristal colocado en primer termino , o disponiendo en estas ventanillas u orificios las correspondientes tapitas metálicas que seran accionadas por el paso de la corriente a través del electro-iman, en cuyo caso será necesario disponer en el interior de la caja o chasis general del aparato de unos focos luminosos.

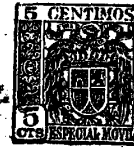

5ª.-"SISTEMA ELECTRO-MAGNETICO PARA LOGRAR LA LOCALIZACION DE DETERMINADOS LUGARES AL PROPIO TIEMPO EN UN PLANO", según lo hasta el presente reivindicado caracterizado por cuanto se utilizarán separadamente el circuito de lamparitas dispuestas en serie despues de atravesar la corriente el transformador referido, y las ventanillas accionadas por el circuito de electro-imanés que accinnarán a cada una de las colocadas dentro de su campo de acción o bien separadamente cada uno de ellos y disponiendo en la cara anterior alrededor del plano a localizar de una serie de cuadros signopticos, en diferentes idiomas , de los diferentes lugares a localizar.

6ª.-"SISTEMA ELECTRO-MAGNETICO PARA LOGRAR LA LOCALIZACION DE DETERMINADOS LUGARES AL PROPIO TIEMPO EN UN PLANO", según lo ya reivindicado caracterizado porque el chasis que soporta el conjunto será provisto de unas varillas en el sentido de su longitud y en las partes superior e inferior a traves de las cuales y en el sentido de su longitud discurren unas varillas que se deslizarán sobre las primeras a modo de cremallera , en las que va conjugado un pequeño marco portador de una lupa que tambien a modo de lupa discurre sobre las últimas varillas en el sentido de su latitud.

7ª.-"SISTEMA ELECTRO-MAGNETICO PARA LOGRAR LA LOCALIZACION DE DETERMINADOS LUGARES AL PROPIO TIEMPO EN UN PLANO".

Todo tal y conforme queda descrito, representado y reivindicado.

Esta memoria consta de nueve hojas mecanografiadas y foliadas por una sola cara, conteniendo un total de doscientas sesenta y dos líneas.

MADRID A 9 DE MAYO DE 1956.

P. A.

MANIFIESTO DE ACUERDO

FIG. I

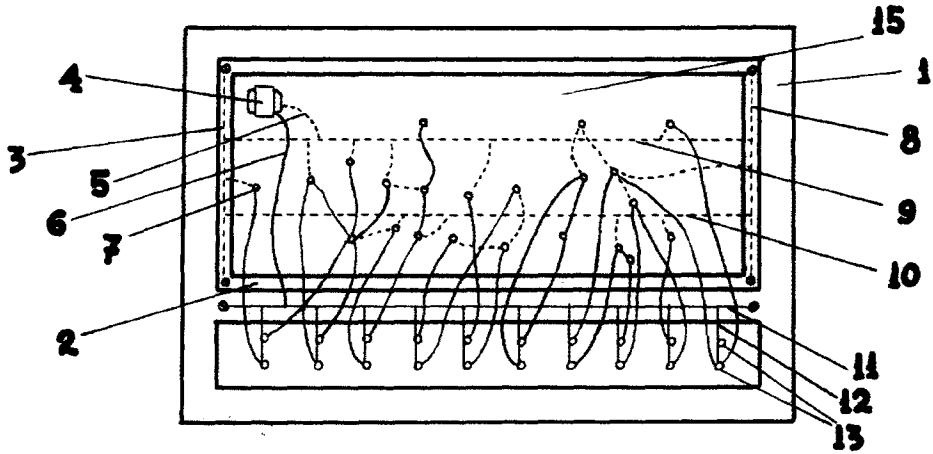

FIG. II

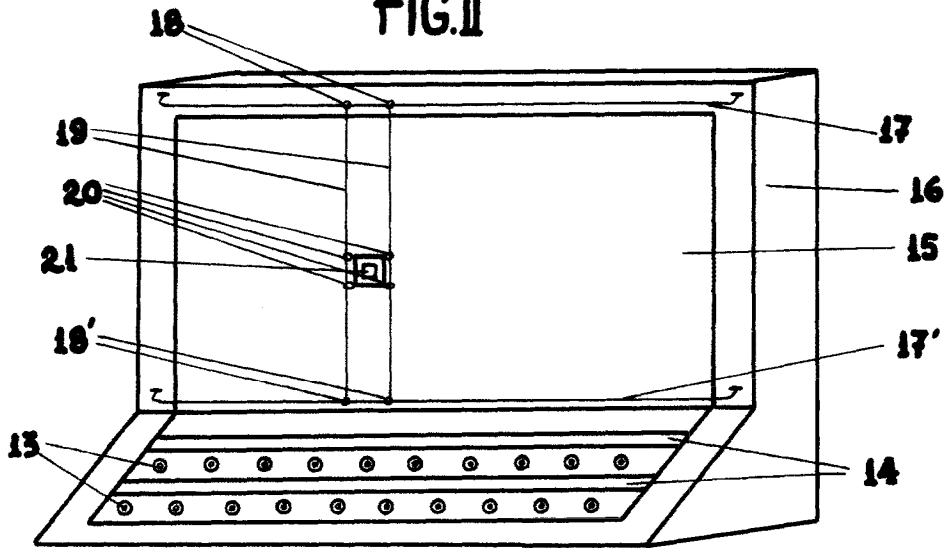

FIG. III

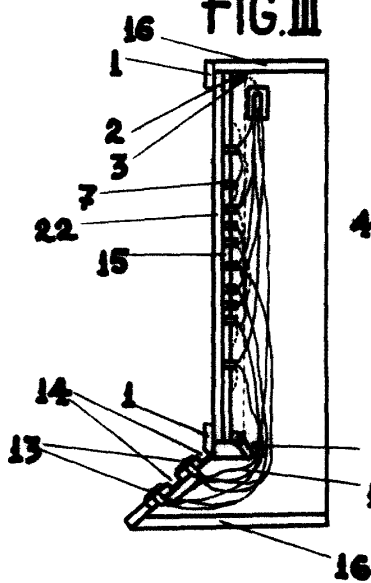

FIG. IV

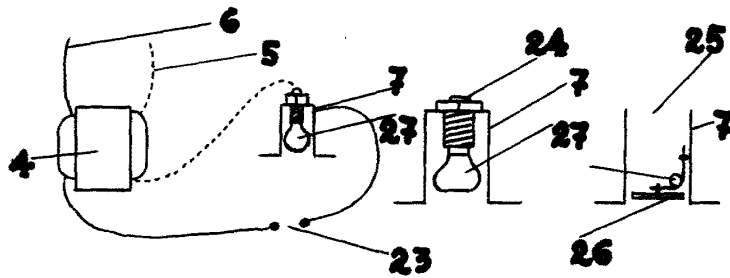

FIG. V

ESCALA VARIABLE

Madrid,



Handwritten signature or name