



ESPAÑA

19	ES	11	NUMERO	228372	10	Y
		21				
		22	FECHA DE PRESENTACION	6 MAY. 1977		

MODELO DE UTILIDAD

228372

30	PRIORIDADES:	31	NUMERO	32	FECHA	33	PAIS
----	--------------	----	--------	----	-------	----	------

47	FECHA DE PUBLICIDAD	51	CLASIFICACION INTERNACIONAL
----	---------------------	----	-----------------------------

A47G

54	TITULO DE LA INVENCIÓN
----	------------------------

"PORTARRETRATOS PERFECCIONADO"

71	SOLICITANTE (S)
----	-----------------

D. JOSE MIGUEL NEGRILLOS SOPOY y  
D. FRANCISCO CONDES QUIÑONES

DOMICILIO DEL SOLICITANTE
---------------------------

SAN JUSTO DESVERN (Barcelona), Bovedillas, 2 - bajos.

72	INVENTOR (ES)
----	---------------

73	TITULAR (ES)
----	--------------

74	REPRESENTANTE
----	---------------

D. MANUEL DE RAFAEL GARCIA.

## MEMORIA DESCRIPTIVA

Se refiere el presente modelo de utilidad a una nueva realización perfeccionada de portarretratos que aporta sensibles mejoras sobre los actualmente existentes, tanto en cuanto se refiere a su carácter constitucional y práctico como en cuanto al inmejorable efecto decorativo que proporciona.

En esencia el portarretratos en cuestión está integrado por dos piezas fundamentales, a saber: una placa angular de soporte y un cuerpo monobloque adaptable fácilmente a dicha placa base y provisto de medios idóneos de sustentación tanto del retrato como del vidrio de protección del mismo.

En cuanto a la placa en cuestión, su fabricación es extremadamente simple, ocurriendo lo propio con el cuerpo monobloque que podrá ser de cualquier material que produzca los mejores efectos decorativos, tales como maderas nobles, metales ligeros, etc., aunque también se podrá fabricar en plásticos diversos, caucho o cualquier otro material de naturaleza flexible, que aumentará la facilidad de adaptación de los distintos componentes del conjunto.

El acoplamiento entre placa y cuerpo monobloque se realiza a través de unas aletas posteriores de éste en tres de sus lados determinantes de otras tantas ranuras de desplazamiento y encaje de la placa base, que a su vez hace de

tope posterior al retrato que, junto con el vidrio protector, se adosa a los rebajes posteriores  
- que rodean la abertura correspondiente del cuerpo monobloque y encaja en un alojamiento inferior  
5 también por aleta del propio recuadro o abertura anterior.

Con el fin de facilitar la explicación se acompaña a la presente memoria descriptiva una hoja de dibujos en la que se ha representado un  
10 caso práctico de realización, el cual se cita sólo a título de ejemplo no limitativo del alcance del presente modelo de utilidad.

En dichos dibujos:

La figura 1 es una vista en perspectiva  
15 del portarretratos en cuestión en despiece.

La figura 2 se corresponde con un detalle seccionado en alzado del propio portarretratos completo.

Según tales figuras, el portarretratos  
20 perfeccionado objeto del presente modelo de utilidad consta de una placa soporte angular cuya base -1- queda horizontal y hace de pie de sustentación de conjunto, mientras que su superficie inclinada  
-2- sirve fundamentalmente para asentamiento del  
25 cuerpo monobloque -3- portador del retrato.

Dicho cuerpo -3- será opcionalmente de naturaleza flexible e incorpora en su cara vista vaciados enrejados -4- o cualquiera otros motivos decorativos u ornamentables idóneos, mientras  
30 que en su cara posterior, en sus laterales y

arista superior dispone de respectivas aletas -5- hacia adentro para determinar ranuras para encaje por desplazamiento y asentamiento de la placa -2-.

5 El mismo cuerpo -3- tras la abertura -6- de visualización del retrato, lleva unos rebajes -7- en sus laterales y parte superior, así como un alojamiento inferior -8- también por aleta -9- para apoyo frontal y alojamiento respectivamente del retrato -10- y su vidrio protector -11-, cuyo tope posterior lo constituye la propia superficie -2- de la placa soporte.

15 El modelo, dentro de su esencialidad, puede ser llevado a la práctica en otras formas de realización que difieran sólo en detalle de la indicada únicamente a título de ejemplo, a las cuales alcanzará igualmente la protección que se recaba. Podrá, pues, fabricarse este portarretratos en cualquier forma y tamaño, con los 20 medios y materiales más adecuados y los accesorios más convenientes, por quedar todo ello comprendido en el espíritu de las siguientes reivindicaciones.

REIVINDICACIONES

Se reivindica como objeto del presente modelo de utilidad:

1.- Portarretratos perfeccionado, caracterizado esencialmente por estar constituido por una placa angular de base cuya superficie inclinada se introduce y asienta en las ranuras posteriores por aletas laterales y superior del cuerpo monobloque portador del retrato, que dispone, tras su abertura de visualización de éste, de unos rebajes en sus laterales y parte superior y una ranura también por aleta en su parte inferior respectivamente para apoyo frontal y alojamiento del retrato y su vidrio protector que hacen tope posterior en la propia placa base que los sostiene y oculta.

2.- "PORTARRETRATOS PERFECCIONADO"

Consta la presente memoria descriptiva de cuatro hojas mecanografiadas, acompañada de una lámina de dibujos.

Madrid, a 6 MAY. 1977

JOSE MIGUEL NEGRILLOS SOPOY

FRANCISCO CONDES QUIÑONES

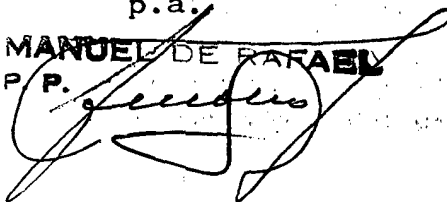
p.a.  
MANUEL DE PARABEL  
P.P.  

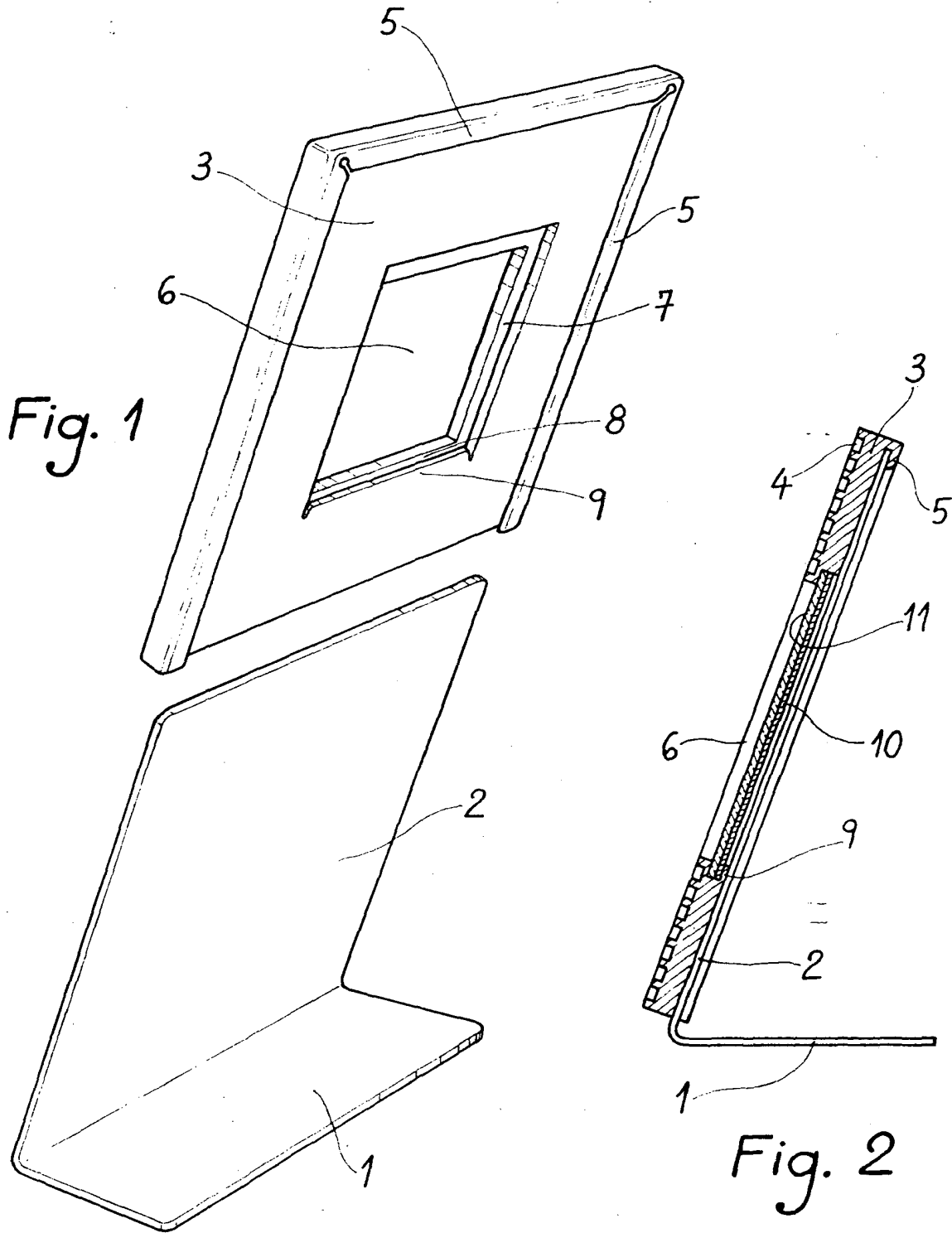

Madrid, a 6 MAY 1977  
MANUEL DE RAFAEL  
P. P. *[Signature]*