



19 ES	21	NUMERO	28368	10 Y
	22	FECHA DE PRESENTACION		

MODELO DE UTILIDAD
228 368

30 PRIORIDADES:	31 NUMERO	32 FECHA	33 PAIS
-----------------	-----------	----------	---------

47 FECHA DE PUBLICIDAD	51 CLASIFICACION INTERNACIONAL
------------------------	--------------------------------

64 TITULO DE LA INVENCIÓN
CABALLETE PARA CALCETINES

71 SOLICITANTE (S)
DON ALBERTO MORELL FINESTRES

DOMICILIO DEL SOLICITANTE
SANTA COLOMA DE FARNES (Gerona). - San Dalmacio, 60

72 INVENTOR (ES)
EL MISMO

73 TITULAR (ES)
EL MISMO

74 REPRESENTANTE
DON DOMINGO DIAZ UNGRIA

La presente solicitud de Modelo de Utilidad se refiere a un "CABALLETE PARA CALCETINES" cuyas características de novedad le confieren la cualidad de aportar al uso a que se destina, las siguientes ventajas sobre lo ya conocido, posibilitadores de su consecución industrial.

5 a) Mediante el mismo se consigue la fijación del par de calcetines.

b) Constituye además un elemento ornamental lo que da mas pres-
tancia al mismo.

10 c) Puede ser realizado con materiales livianos, y con muy bajo costo de producción.

d) Introduce sensibles ventajas sobre otros tipos de caballetes ya que su fijación es por triangulo.

15 En el dibujo adjunto, para facilidad en la descripción a titulo de ejemplo y sin caracter limitativo alguno por lo tanto se ha representado una forma preferida de realización del modelo que se preconiza.

En dicho dibujo la figura 1 representa una vista frontal.

La figura 2 del mismo representa una vista lateral de este modelo.

20 Como se puede apreciar en dicho dibujo este modelo está constituido por una chapa 1 convenientemente doblada por (2), en la cual se ha practicado un vaciado poligonal (3) con solapa trapecial (4) en la parte superior.

25 Finalmente y al objeto de conseguir una mayor ornamentación en este caballete, iria dispuesta sobre la solapa (4) la etiqueta (5) del fabricante, con letras en relieve, la cual se pegaria adecuadamente por medio de cualquier pegamento o cola.

30 Este modelo es realizable en cualesquiera de tamaños y materiales adecuados siendo susceptible de toda clase de modificaciones de detalle en tanto que estos no alteraren su fundamento.

- : - N O T A - : -

Los puntos de invención propios y nuevos que son objeto de la presente solicitud de modelo de utilidad en España , por veinte años son los siguientes:

R E I V I N D I C A C I O N E S

35

1º CABALLETE PARA CALCETINES, caracterizado porque la fijación por triangulo se realiza por medio de una chapa adecuadamente doblada, en la cual se ha practicado en una de sus partes un vaciado poligonal formando la otra parte una solapa de forma trapecial o similar.

40

2º CABALLETE PARA CALCETINES, segun reivindicación anterior caracterizado porque en la solapa se puede fijar por cualquier procedimiento una etiqueta o placa para anuncio o propaganda de la marca del fabricante.

45

3º CABALLETE PARA CALCETINES.

Tal y como se ha descrito en la memoria que antecede y para los fines en ella especificados.

Conta la presente memoria de dos folios escritos a maquina por una sola cara.

Madrid 6 de Mayo de 1.977

DOMINGO DIAZ UNGRIA
P.P.

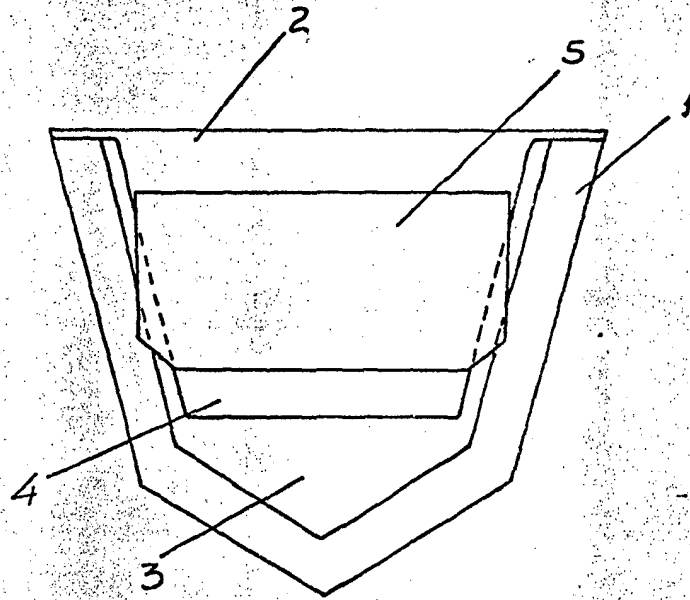

Fig. 1

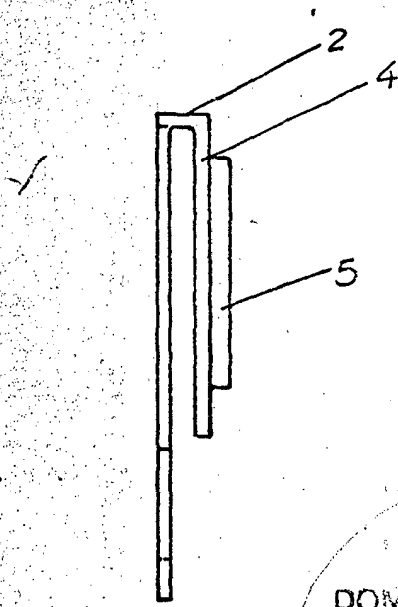

Fig. 2

6 MAYO 1977
DOMINGO DIAZ (INGENIERO)
E.P.

Escala variable