



ESPAÑA

19 ES 11 21 22

NUMERO	228349
FECHA DE PRESENTACION	26 ABR. 1977

MODELO DE UTILIDAD

228349

30 PRIORIDADES: 31 NUMERO	32 FECHA	33 PAIS
G 76 12 978.7	26-4-76	Alemania

47 FECHA DE PUBLICIDAD	91 CLASIFICACION INTERNACIONAL
	F16B

54 TITULO DE LA INVENCIÓN

"GRAPA PARA LA TRANSMISIÓN DEL MOVIMIENTO DE ROTACIÓN DE UN BOTÓN GIRATORIO A UNA VARILLA".

71 SOLICITANTE (S)

A. RAYMOND

DOMICILIO DEL SOLICITANTE

7850 LORRACH (Rep. Fed. Alemana)- Teichstrasse, 57

72 INVENTOR (ES)

73 TITULAR (ES)

74 REPRESENTANTE

D. Alfonso Durán Olivella

MEMORIA DESCRIPTIVA

El presente Modelo de Utilidad se refiere a una grapa para la transmisión del movimiento de rotación desde un botón giratorio a una varilla que se encaja en dicho botón. Dicha grapa queda constituida por una dolla sensiblemente cilíndrica, ranurada longitudinalmente y que está dotada, a uno y otro lado de la rueda, de salientes de retención dispuestos radialmente hacia el exterior, que pueden encajar en una ranura longitudinal del botón giratorio, así como un elemento saliente hacia el interior que se apoya sobre la varilla.

En las grapas conocidas de este tipo, la fuerza del movimiento de rotación se transmite en general por una conjugación de formas entre la parte de la dolla saliente hacia el interior y el extremo aplanado de la varilla, que se puede reunir, por ejemplo, al dedo de conexión de un elemento de acoplamiento. Este tipo de grapas sólo es conveniente para los casos en los que el dedo de conexión debe ser accionado únicamente en una dirección en el interior del elemento de acoplamiento, por ejemplo, cuando tiene lugar un accionamiento del dedo mencionado en dirección de rotación opuesta al funcionamiento del elemento de acoplamiento.

Este Modelo de Utilidad tiene por finalidad suministrar una grapa que, cuando tiene lugar un accionamiento del botón giratorio sobre el extremo aplanado de la varilla, no permita el movimiento del dedo de conexión más que en una dirección. Conforme a este Modelo de Utilidad,

esta finalidad se consigue por el hecho de que el elemento que se apoya sobre la varilla está dotado de un órgano de bloqueo curvado, que se cruza hacia el interior y se aplica elásticamente sobre la varilla y es empujado, en un sentido de rotación, contra una superficie de tope encastrada en la varilla y orientada paralelamente a su eje, mientras que, en el otro sentido de rotación, se puede desplazar libremente por encima de la varilla.

El resultado obtenido de modo simple por el órgano de bloqueo en marcha en vacío, según este Modelo de Utilidad, es que la grapa desconecta el arrastre del dedo de conexión sobre la varilla solamente en un sentido de rotación, mientras que, en sentido opuesto, puede girar libremente sobre el extremo aplanado de la varilla, sin que el dedo de conexión sea arrastrado en rotación por el botón giratorio.

Según otra característica de este Modelo de Utilidad, el órgano de bloqueo, en marcha en vacío, queda constituido por un vástago delante de la dolla que es conformado por entallas longitudinales y transversales y que después se curva creciendo hacia el interior.

A fin de que, después de haber encajado sobre la varilla, la pinza quede inmovilizada en dirección axial con una fuerza de retención suficiente, se prevee, según otra característica de este Modelo de Utilidad, en la pared de la dolla y detrás del órgano de bloqueo, un refundido plano u hondura en saliente radial hacia el interior, que se extiende por lo menos a la mitad del perímetro de

la pared y que se engrana en una acanaladura plana complementaria del extremo delantero de la varilla.

La descripción siguiente se refiere al dibujo adjunto del tipo no limitativo y que hará comprender el funcionamiento de este Modelo de Utilidad.

La figura 1 representa la grapa frontalmente en dirección del órgano de bloqueo.

La figura 2 es una vista en planta de la propia grapa.

10. La figura 3 representa la grapa en alzado lateral según la dirección de los salientes de retención.

La figura 4 muestra la varilla con superficie de tope, en corte transversal.

15. La figura 5 representa la grapa montada, vista en la dirección de la cara posterior del botón giratorio, según el corte A-D de la figura 6.

La figura 6 muestra el botón giratorio con la grapa montada en sección longitudinal, según la sección CD de la figura 5.

20. La grapa representada en las figuras 1 a 3 está constituida por una dolla -1- sensiblemente cilíndrica, cuya pared -2- queda separada por una ranura longitudinal -3-. Los extremos libres a uno y otro lado de la ranura -3- quedan curvados radialmente hacia el interior, constituyendo dos salientes de retención paralelos -4- y -5-, dotados cada uno de ellos de un par de patillas -6- y -7- salientes hacia el exterior.

25.

Tal como se representa en las figuras 5 y 6, la

grapa sirve para transmitir el movimiento de rotación del motor giratorio -10- accionado, por ejemplo, manualmente, a una varilla redonda -12-, que engrana en dicho botón y que puede actuar principalmente sobre un dedo de conexión 5. de un elemento de acoplamiento, no representado.

Para recibir la pinza, el botón giratorio -10- está dotado de un taladro -16- de profundidad correspondiente a la longitud de la dolla -1- y de una ranura -11-, que queda situada a lo largo del orificio -16-, en la cual 10. quedan bloqueados los salientes de retención -4-, -5-. Las patillas -6- y -7- de los salientes de retención -4- y -5- se apoyan en las paredes laterales -18- y -19- de la ranura -11-, de manera tal que la grapa, una vez introducida en el botón giratorio, ya no se puede separar de él.

15. La transmisión del movimiento de rotación a la varilla -12- queda asegurada por un órgano de bloqueo -8-, curvado de manera creciente hacia el interior, que se apoya elásticamente sobre un plano -14- de la varilla -12- y cuyo borde delantero -21- se aplica, cuando tiene lugar 20. una rotación del botón -10- en dirección "M", contra la superficie de tope -13- (figura 4) prevista en la varilla -12-, paralelamente al eje de ésta. Para una rotación en la dirección "L", el borde -21- desliza por arriba del plano -14- sobre la superficie externa de la varilla -12-, 25. mientras que el órgano de bloqueo creciente -8- se curva hacia el exterior y encaja en un vaciado correspondiente -17- en la entrada de la perforación -16-.

Para realizar el órgano de bloqueo, tal como se

ha representado en las figuras 1 y 2, se desencaja inicialmente una parte -20- de la pared -2- de la dolla o una entalla "E" practicada en dirección longitudinal y por una entalla transversal "F" y, a continuación, se cur
5. va de modo creciente hacia el interior. La entalla "E" se extiende a un tercio aproximadamente de la longitud de la dolla -1-, mientras que la entalla "F" se desarrolla a un tercio aproximadamente de la circunferencia de la pared -2- de la dolla. Por "desarrollo" se debe entender que las
10. entallas "E" y "F" son bastante anchas para que el órgano de bloqueo -8- pueda proyectarse elásticamente hacia el exterior sin que se toquen los bordes de las entallas.

Para montar el botón giratorio -10- sobre la va
rilla -12-, se empieza por hundir la grapa con la dolla -1-
15. en el orificio -16- y con los salientes de retención -4-, -5- en la ranura -11-. La posición de la grapa en el botón giratorio -10- queda, por lo tanto, fijada por los sa
lientes de retención -4- y -5-. Durante el hundimiento de la pinza en la perforación -16- de la ranura -11-, las pa
20. tillas -6-, -7- penetran profundamente en las paredes laterales -18-, -19- de la ranura -11-, de manera que la grapa queda unida de modo inseparable al botón -10-.

Se pulsa entonces el botón giratorio -10- sobre el cual queda montada la grapa sobre la varilla -12-, y
25. de este modo el órgano de bloqueo -8- desliza por su borde de tope -21- sobre el plano -14- de la varilla -12-. Durante esta operación, el refundido plano -9- de la pared -2- de la dolla alcanza la plena sección de la vari-

- lla -12-. Cuando ésta continúa penetrando en la dola -1-, el refundido -9- se agranda elásticamente, mientras se puede proseguir de manera forzada el hundimiento de la dola -1-. Tan pronto como la varilla -12- queda introducida enteramente en la perforación -16- del botón giratorio -10-, el refundido -9- encaja en una acanaladura aplana correspondiente -15- de la varilla -12-, de manera que el botón giratorio se detiene axialmente y sólo puede ser retirado de modo forzado.
- 5.
10. El modo de accionamiento del órgano de bloqueo -8- con marcha de vacío cuando tiene lugar una rotación del botón -10- en dirección del arrastre "M" y en dirección de la marcha de vacío "L" se describirá haciendo referencia a las figuras 5 y 6.
15. Cuando se hace girar el botón -10- en dirección "M", el borde delantero -21- del órgano de bloqueo con marcha de vacío -8- creciente, que reposa elásticamente sobre el plano -14- de la varilla -12-, es empujado contra la superficie de tope -13- de la varilla -12-, a la cual transmite el movimiento de rotación del botón -10-, arrastrando así a la posición deseada el dedo de conexión al lado sobre el otro extremo de la varilla -12- en el elemento de acoplamiento.
- 20.
25. Al contrario, cuando se hace girar el botón -10- en dirección "L", el borde delantero -21- del órgano de bloqueo -8- se desconecta de la superficie de tope -13-, desliza primeramente sobre el plano -14- de la varilla -12-, después sobre la superficie externa de ésta, mientras que

el órgano de bloqueo -8-, al proyectarse elásticamente hacia el exterior, encaja en el refundido -17- del botón giratorio -10-. El dedo de conexión conserva sin cambio su posición de engatillado en el elemento de acoplamiento,

5. hasta que el botón giratorio -10- quede accionado nuevamente en dirección "M". La rotación del botón -10- en el sentido erróneo no tiene, por lo tanto, ninguna consecuencia desfavorable. Cualquier riesgo de falsa conexión queda, por consiguiente, rigurosamente excluido, por ejemplo,

10. en máquinas automáticas de lavar ropa o lavaplatos según un programa, y el elemento de acoplamiento se encuentra protegido contra daños.

Es evidente que se pueden introducir modificaciones en los modos de realización que se han descrito,

15. principalmente con substitución de los medios técnicos equivalentes, sin salirse por ello del cuadro de la presente Patente.

Todo cuanto no afecte, altere, cambie o modifique la esencia de la grapa descrita, será variable a los efectos del actual Modelo.

-

-

-

-

-

-

-

-

-

-

N O T A.

Se reivindica como objeto de este registro por Modelo de Utilidad:

1.- Grapa para la transmisión del movimiento de rotación de un botón giratorio a una varilla, que está constituida por una dola sensiblemente cilíndrica, ranurada longitudinalmente y que puede encajar en la perforación del botón giratorio, poseyendo, a una parte y otra de la ranura, unos salientes de retención curvados radialmente hacia el exterior y bloqueables en una ranura longitudinal del botón giratorio, y poseyendo asimismo un elemento saliente hacia el interior que se apoya sobre la varilla, caracterizada porque el elemento que se apoya en la varilla está provisto de un órgano de bloqueo curvado de manera creciente hacia el interior, que se aplica elásticamente, en un sentido de rotación, contra una superficie de tope dispuesta en la varilla paralelamente a su eje, mientras que, en el otro sentido de rotación, se puede desplazar libremente por encima de la varilla.

2.- Grapa para la transmisión del movimiento de rotación de un botón giratorio a una varilla, según la reivindicación 1, caracterizada porque el órgano de bloqueo queda constituido por una parte delantera de la pared de la dola, que queda determinada primeramente por entallas longitudinales y transversales y luego se curva de modo creciente hacia el interior.

3.- Grapa para la transmisión del movimiento de rotación de un botón giratorio a una varilla, según las

reivindicaciones 1 ó 2, caracterizada porque en la pared de la dolla, detrás del órgano de bloqueo, se prevee un refundido formado por una moldura plana en saliente radial hacia el interior, que se extiende por lo menos sobre la mitad del perímetro de la pared y se enclava en una canaladura plana correspondiente en el extremo delantero de la varilla.

Sean cuales fueren las circunstancias que concurran en la esencialidad del Modelo de Utilidad, definido en las anteriores reivindicaciones, cuyo objeto es:

4.- "GRAPA PARA LA TRANSMISION DEL MOVIMIENTO DE ROTACION DE UN BOTON GIRATORIO A UNA VARILLA".

Consta la presente memoria de diez hojas foliadas, mecanografiadas por una sola cara y de los dibujos unidos a la misma.

Barcelona, 26 ABR. 1977

P.A. de A. RAYMOND
ALFONSO DURAN

P. P.

~~Jose Alfonso Duran~~

JR/rc.

FIG. 1

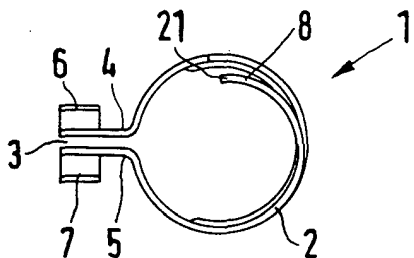

FIG. 3

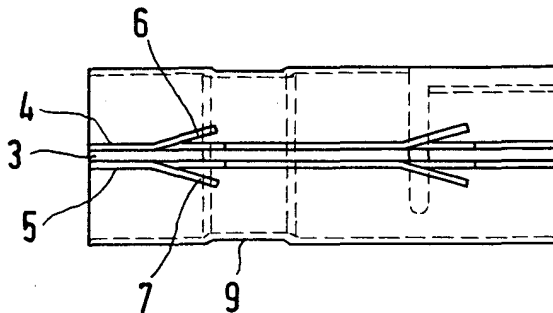

FIG. 2

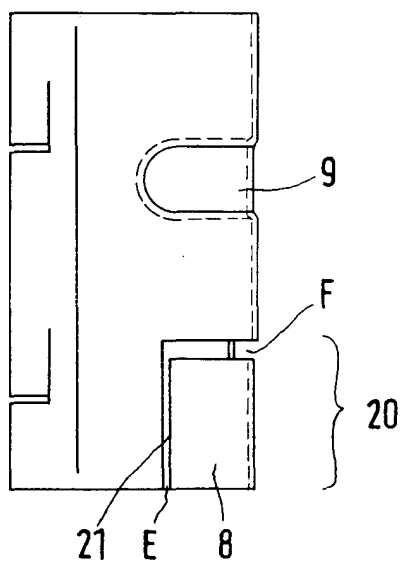

FIG. 5

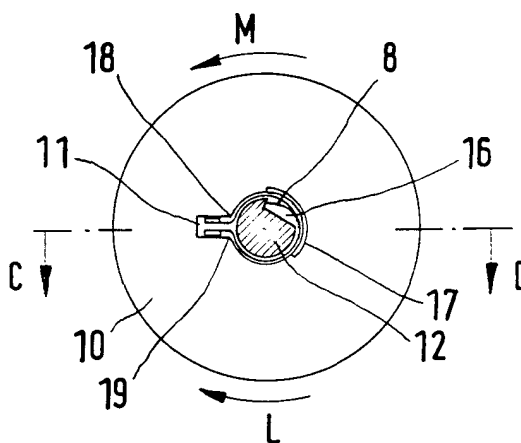

FIG. 4

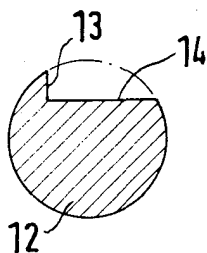
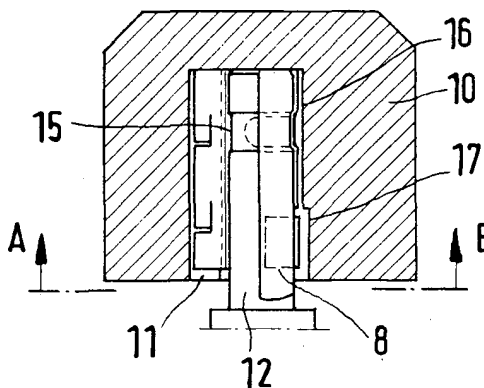

FIG. 6



BARCELONA, 26 ABR. 1977
 P. ALFONSO DURÁN
 P. P.

Alfonso Durán