

228349



MEMORIA DESCRIPTIVA

que se acompaña a la solicitud de

UNA PATENTE DE INVENCION

a favor de D. Antonio SEGURA Arroyo, de nacionalidad española, residente en MALAGA, Conde de Ureña, 22,

por:

“UNA PRENSA CONTINUA PARA ORUJOS DE ACEITUNAS”.

=====

5 La presente Memoria se refiere, como su enunciado indica, a un nuevo dispositivo mecánico destinado preferentemente a prensar orujos de aceitunas, si bien puede ser perfectamente aplicable a los orujos de uva u otros frutos. Dicho dispositivo constituye el elemento mecánico utilizable para realizar la fase final en el procedimiento de extracción de aceite de oliva a que se refiere la patente de invención núm. 226.225 otorgada



al que suscribe con fecha 6 de Febrero de 1956.

10 Tal como se hace constar en la mencionada pa-
tente, los orujos escurridos por el citado procedimien-
to, quedan exentos de viscosidad y del caracter resba-
ladizo que presentan los obtenidos por métodos conoci-
dos, debido a la casi total eliminación de las gomas,
15 mucilagos, pectinas y pentosas que son arrastradas por
el agua que escurre en su segunda fase, perdiendo ade-
más en dichos orujos el estado coloidal del apéchin
que contiene, por lo que los orujos quedan en las con-
diciones más favorables para ser prensados por cual-
20 quier tipo de prensa continua.

 La invención será descrita con más detalle
con la ayuda de los planos que se acompañan, en los
cuales se representa esquemática y sencillamente un
ejemplo preferente de realización, susceptible de to-
25 das aquellas modificaciones de detalle que no alteren
fundamentalmente sus características esenciales.

 En dichos dibujos, la fig. única ilustra un
corte transversal de la prensa, pudiéndose apreciar
claramente sus diferentes partes y elementos integran-
30 tes y su disposición combinada.

 Según el ejemplo de ejecución representado,
el nuevo dispositivo mecánico de la invención está in-
tegrado por una bancada (9) en la que quedan dispues-
tos dos rodillos (1-2) de los cuales el inferior tie-
35 ne su eje fijo y el superior (1) tiene su eje movil en
sentido vertical, montado sobre cojinetes deslizantes
entre dos correderas.

 Sobre el rodillo superior (1) actúa una pre-
sión variable a voluntad realizable, por ejemplo, por

= 3 = 228349 - 8



40 un muelle (3) según se representa, o bien por palancas con contrapesos o por acumuladores hidráulicos a presión.

45 Tangente al rodillo inferior (2) y en la línea de contacto de ambos rodillos se establece un gran cilindro de chapa gruesa perforada con pluralidad de taladros del orden de los 10 mm. cuyo cilindro está revestido por su cara externa por una envolvente también de chapa fina de 1 mm. aproximadamente de espesor (4) con multitud de perforaciones del orden de 50 siete décimas de milímetro a un milímetro. Ambos cilindros forman un solo tubo de gran diámetro que se refuerza en sus bordes mediante unas pestañas separadas a distancia equivalente a la longitud del cilindro superior (1).

55 El citado cilindro (4) hace tangencia interiormente con tres rodillos de pequeño diámetro (5) que fijan la posición de aquel, evitando cualquier eventual desplazamiento originado por las presiones que debe experimentar.

60 Una tolva (6) recibe el orujo de la escurridora del nuevo sistema y un colector (7) emplazado bajo el cilindro inferior (2) recibe el alpechín y aceite obtenido en la presión del orujo.

65 Conforme a la descripción que antecede el proceso de funcionamiento será como sigue: puesto en movimiento el rodillo inferior (2) por medio de cualquier fuerza aplicada sobre su eje, el rodillo superior (1) se pone asimismo en giro en sentido contrario aprisionando entre ambos la superficie cilíndrica (4) 70 que girará simultáneamente.



75 Los orujos procedentes de la tolva de alimentación (6) caerán distribuidos convenientemente sobre la envolvente de chapa fina (4') que los arrastra hasta ponerlos al alcance de los rodillos prensores (1-2) que los exprimen, escurriendo los líquidos a través de los múltiples orificios de cilindro (4-4') y sobre el rodillo (2) cayendo por último en el colector (7) del cual salen a los depósitos decantadores por cualquier medio de conducción establecido en uno de sus costados.

80 Una placa raedora (8) actúa sobre la superficie exterior del cilindro (4') para desprender los orujos adheridos a la misma.

85 La forma, dimensiones y materiales podrán ser variables y en general cuanto sea accesorio y secundario, siempre que no altere, cambie o modifique la esencialidad del objeto que se describe.

90 Los términos en que queda redactada esta Memoria son ciertos y fiel reflejo del objeto descrito, debiéndose tomar con caracter amplio y nunca en forma limitativa.

El peticionario se reserva el derecho de obtener los certificados de adición complementarios por las mejoras o perfeccionamientos que en lo sucesivo pudiera aconsejar la práctica.



N O T A

95 Describas suficientemente la naturaleza y alcance de la invención y la manera como la misma puede ser llevada a la práctica, se reivindicán a título privativo las siguientes particularidades sobre las cuales ha de recaer la concesión del privilegio de PATENTE DE INVENCION que se solicita.

100 1ª.- Una prensa continua para orujos de aceitunas, caracterizada por comprender una bancada provista de dos rodillos superpuestos y paralelos de los cuales el inferior tiene su eje estable, mientras que el superior tiene su eje móvil, montado sobre cojinetes deslizantes verticalmente sobre correderas, estando dotado de medios de presión variable a voluntad que se realiza en sentido de acercamiento al primer rodillo.

110 2ª.- Una prensa continua según la reivindicación primera, caracterizada por establecerse tangencialmente con los citados rodillos una superficie cilíndrica constituyendo un tubo de gran diámetro integrado por al menos dos chapas de grueso variable, perforadas en toda su extensión por pluralidad de taladros de forma y tamaño también variables los de una chapa con relación a las restantes.

115



120

125

3^a.- Una prensa continua según las reivindicaciones que anteceden, caracterizada porque uno de los rodillos citados recibe movimiento giratorio por medio de cualquier fuerza aplicada sobre su eje, determinando el giro simultáneo por fricción presionada de la superficie cilíndrica y del rodillo par a modo de exprimir los orujos que, procedentes de una tolva de alimentación, son conducidos debidamente distribuidos por la superficie cilíndrica hasta la línea de tangencia de los tres mencionados elementos móviles giratorios.

4^a.- "UNA PRENSA CONTINUA PARA ORUJOS DE ACEITUNAS".

Todo según queda expuesto en la precedente Memoria que consta de seis hojas foliadas y mecanografiadas por una sola cara y hoja de dibujos que a la misma se acompaña.

Madrid, 8 de Mayo de 1956.

ANTONIO SEGURA ARROYO,

P.A.

2/

Antonio Segura Arroyo

228349

Hoja única.

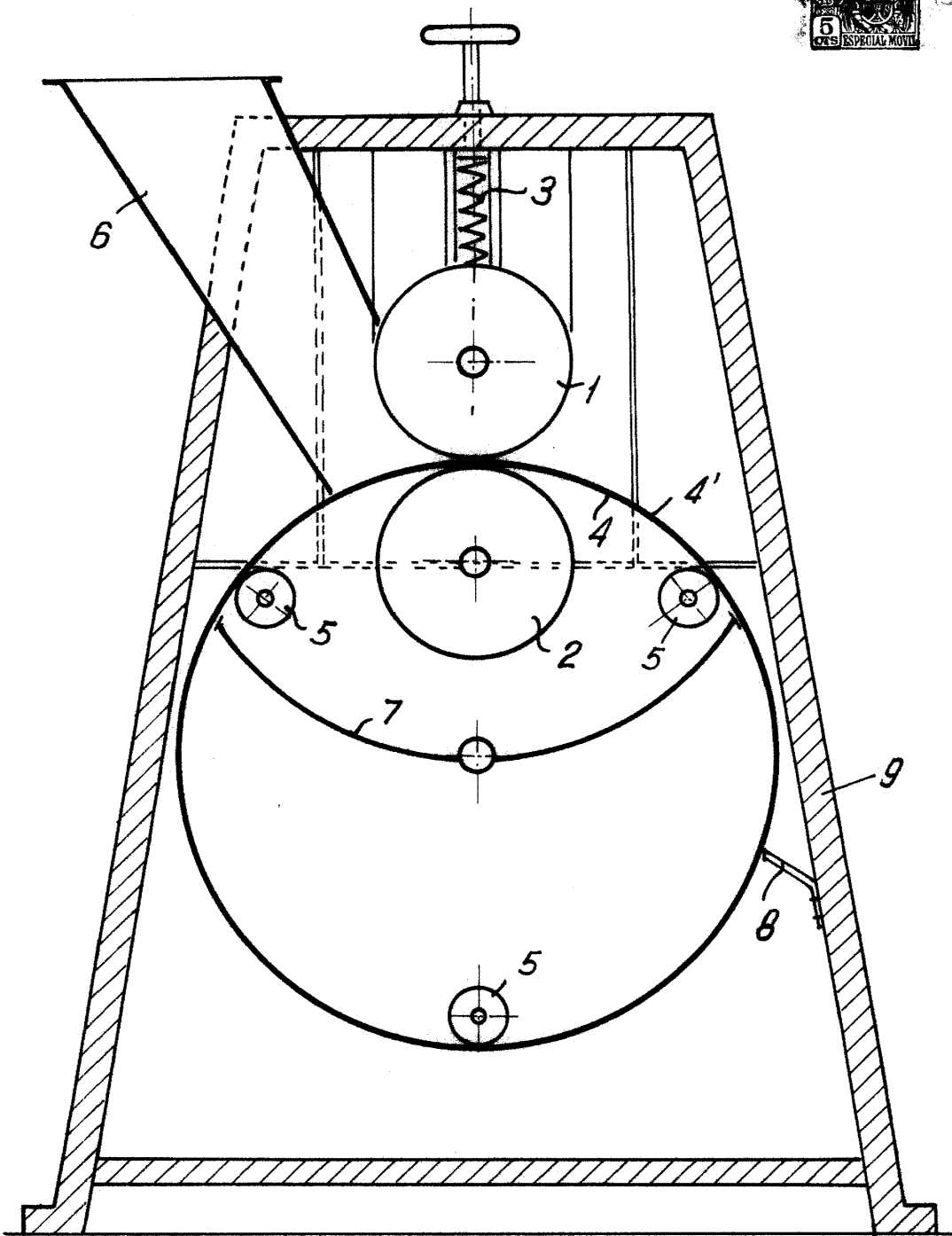

Madrid. - 8 MAY. 1956

Escala variable

Segura