



19 ES	11	NUMERO	19 Y
	21		
	22	FECHA DE PRESENTACION	
		22 ABR. 1977	

MODELO DE UTILIDAD

228334

30 PRIORIDADES:	31 NUMERO	32 FECHA	33 PAIS
			CA, D, C, N, D, C

47 FECHA DE PUBLICIDAD	51 CLASIFICACION INTERNACIONAL
	A47B

54 TITULO DE LA INVENCIÓN
"ESTANTERIA MURAL MODULAR PERFECCIONADA".

71 SOLICITANTE (S)
D. Luis PORQUERAS Doménech

DOMICILIO DEL SOLICITANTE
BARCELONA - Llansá, 58, ático 1ª

72 INVENTOR (ES)

73 TITULAR (ES)

74 REPRESENTANTE
D. Luis Durán Cuevas

MEMORIA DESCRIPTIVA

El presente Modelo de Utilidad se refiere a una estantería de estructura modular, es decir, constituida a base de una pluralidad de elementos de dimensiones fijas que pueden acoplarse coordinadamente en número conveniente para formar superficies sustentadoras de objetos diversos, en dimensiones correspondientes a un espacio deseado o disponible.

La nueva estantería es de fijación mural y los elementos sustentadores de los estantes se fijan directamente a la pared, proporcionando a aquellos elementos portantes una seguridad total, permitiéndoles la sustentación de objetos de pesos considerables.

Otra ventaja de la nueva estantería es su simplicidad de estructura y la belleza de sus líneas, constituyendo un elemento ornamental de primer orden, capaz de conjugarse con diversos estilos de decoración, lo cual es de gran importancia para su ubicación en salas de estar, estudios y similares.

Para facilitar la explicación, se acompaña a la presente memoria unos dibujos en los que se ha representado, a título de ejemplo ilustrativo y no limitativo, un caso de realización de una estantería mural modular perfeccionada, según los principios de las reivindicaciones.

En los dibujos:

La figura 1 es una vista en perspectiva de un tramo de estantería constituido según el Modelo, y la figura 2 un despiece de los componentes de la misma.

La figura 3 es una sección lateral, por un plano vertical, de la propia estructura portante.

Los elementos designados con números en los dibujos corresponden a las partes siguientes:

5. -1- y -2-, placas de madera o de otro material adecuado, de forma y dimensiones ventajosamente normalizadas, pero siempre de configuración rectangular alargada, presentando, junto a los vértices de su parte delantera, las entallas -3-, en forma de incisiones rectangulares, paralelas a los bordes frontales;
10. -4-, soportes de plancha metálica de espesor y resistencia adecuados, en forma angular, con una zona -10- en la parte de su vértice, de anchura correspondiente al espesor de los tableros -1-, en una de cuyas entallas -3- se ubicará, mientras que el tramo -11- del propio soporte, destinado a quedar situado por debajo y adosado al tablero, tendrá una longitud equivalente a la anchura del mismo; -5- y -6-, zonas formadas en los extremos de los tramos de cada soporte, con orificios para la inserción de clavos o tornillos en orden a su fijación a la pared;
20. -7-, soporte de forma y longitudes equivalentes a las de los soportes -4-, pero de anchura superior, prácticamente igual al doble de la anchura de aquéllos, destinándose a quedar dispuestos entre cada par de tableros -1- y -2- adyacentes, ubicándose simultáneamente en las entallas -3- contiguas de los mismos, como se ve en las figuras 1 y 2, asegurando así la zona de yuxtaposición de los tableros; -8- y -9-, zonas en los extremos de los lados de cada uno

de los soportes -7-, provistas de orificios para la inserción de clavos o tornillos de fijación mural.

- La estantería se construye en la forma representada en las figuras 1 y 2, con la particularidad de que
5. en la estructuración de estanterías de dos o más pisos, las zonas -5- y -8- superiores de los diferentes soportes -4- y -7- se hacen corresponder a las zonas -6- y -9- inferiores de los soportes correspondientes al piso inmediato superior, de lo que da idea la figura 3, utilizándose
 10. en tal caso un solo par de clavos o tornillos de fijación a la pared.

Todo cuanto no afecte, altere, cambie o modifique la esencia de la estantería descrita, será variable a los efectos del actual Modelo.

-

-

-

-

-

-

-

-

-

-

-

-

-

N O T A.

Se reivindica como objeto de este registro por Modelo de Utilidad:

- 1.- Estantería mural modular perfeccionada, ca-
5. racterizada esencialmente por consistir en una pluralidad de tableros rectangulares de dimensiones normalizadas, que presentan, junto a los vértices delanteros, sendas entallas rectangulares paralelas a aquellos bordes, destinadas a la inserción de unos soportes laminares hechos de
10. plancha metálica resistente, acodados en forma de ángulos, con una zona plana en su vértice, de anchura correspondiente al espesor de los tableros y destinada a su inserción en el interior de una de las entallas terminales de cada uno de éstos, quedando oblicuo el tramo mayor del soporte y adosado a la cara inferior del tablero el otro lado del mismo; terminando cada uno de los lados del soporte en una zona rectangular provista de orificios para la inserción de elementos de fijación a la pared.

- 2.- Estantería mural modular perfeccionada, según las reivindicaciones anteriores, caracterizada por la provisión de soportes intermedios de estructura equivalente a la de los soportes terminales, pero de anchura equivalente al doble de la anchura de aquéllos, destinándose a su ubicación simultánea en las entallas delanteras de
20. dos tableros-estantes adyacentes, asegurando así la zona de yuxtaposición de ambos.

- 3.- Estantería mural modular perfeccionada, según las reivindicaciones anteriores, caracterizada porque

en la constitución de estanterías de múltiples pisos, la zona con perforaciones para fijación del extremo superior del tramo oblicuo de cada soporte queda dispuesta ventajosamente en yuxtaposición con la zona perforada de fijación del extremo mural del tramo horizontal sustentador del tablero formante del piso inmediato superior.

Sean cuales fueren las circunstancias que concurren en la esencialidad del Modelo de Utilidad, definido en las anteriores reivindicaciones, cuyo objeto es:

10. 4.- "ESTANTERIA MURAL MODULAR PERFECCIONADA".

Consta la presente memoria de seis hojas foliadas, mecanografiadas por una sola cara y de los dibujos unidos a la misma.

Barcelona, 22 ABR. 1977

15. P.A. de, D. Luis PORQUERAS Doménech.

LUIS DURÁN CUEVAS
P. P.



Fdo: Luis Durán Cuevas

FE/rc.

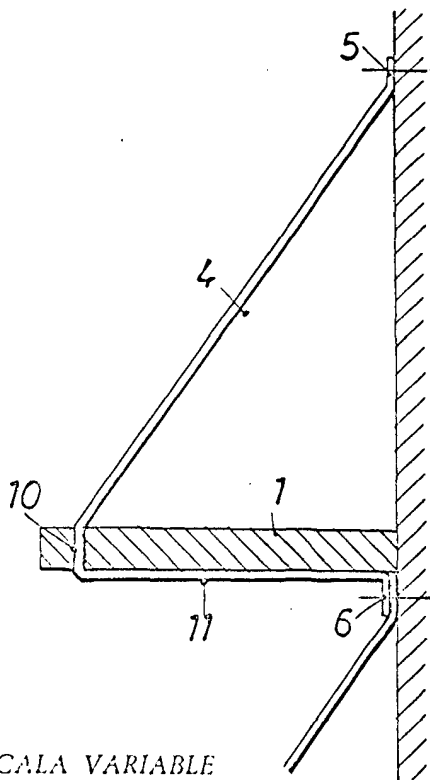
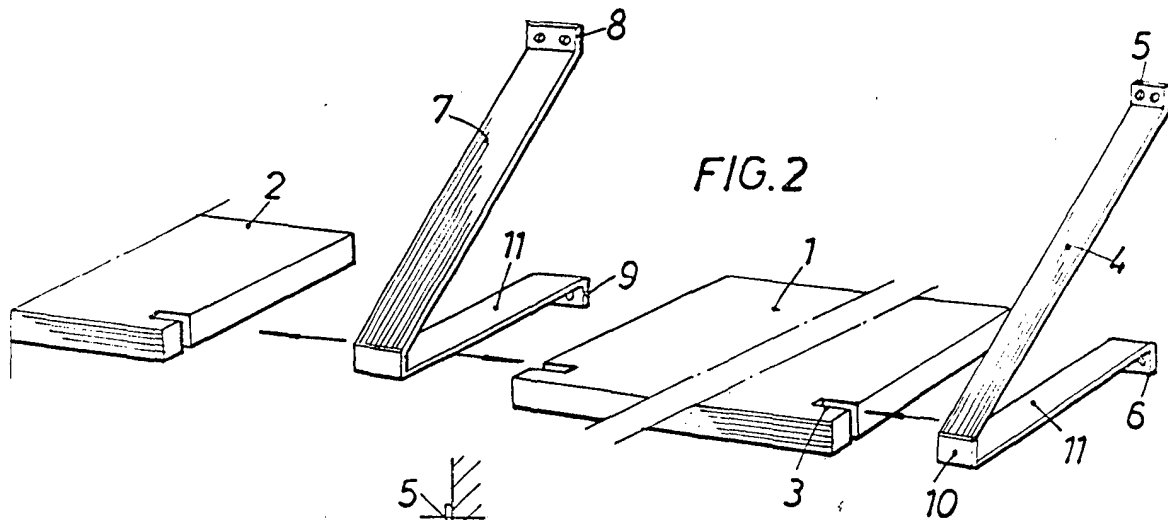
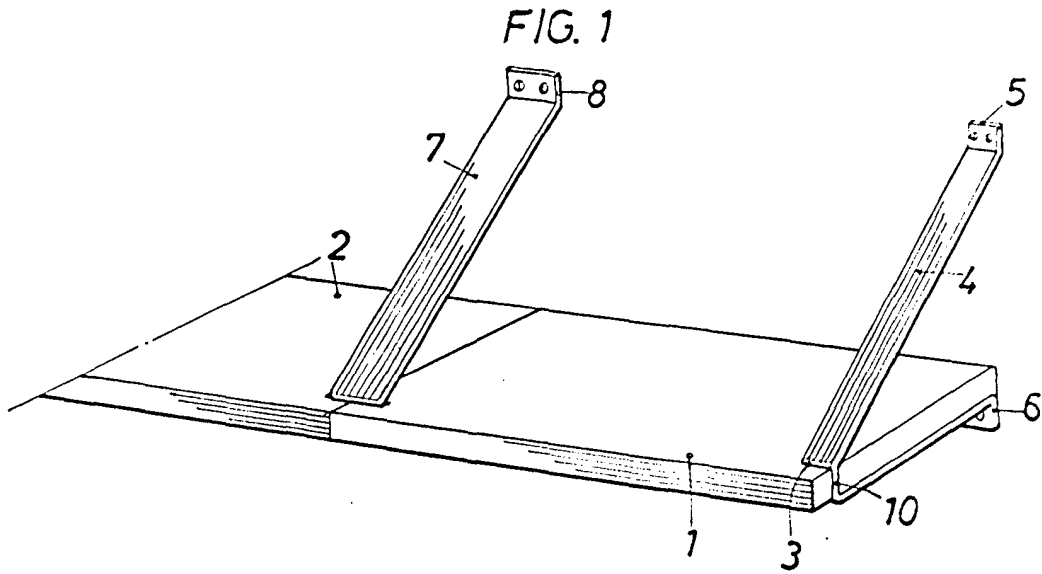

ESCALA VARIABLE

BARCELONA, 22 ABR. 1977

P.A.

LUIS DURÁN CUEVAS

P. P.

Fdo: Luis Durán Benéfase