

19 ES	11	NÚMERO	228233	10 Y
	21			
	22	FECHA DE PRESENTACION	30-4-77	

MODELO DE UTILIDAD
228233

MOD. - 2.736
File F 331

30 PRIORIDADES:	31 NÚMERO	32 FECHA	33 PAIS
		CADUCAR	

47 FECHA DE PUBLICIDAD	51 CLASIFICACION INTERNACIONAL
	A47B

54 TITULO DE LA INVENCIÓN
"UNA COMBINACION DE UN ESTANTE Y UN CAJON"

71 SOLICITANTE (S)
SUPREME EQUIPMENT & SYSTEMS CORPORATION

DOMICILIO DEL SOLICITANTE
170-53rd Street, Brooklyn, Nueva York 11232, Estados Unidos de América

72 INVENTOR (ES)
David A. Quinn

73 TITULAR (ES)

74 REPRESENTANTE
D. FERNANDO DE ELZABURU MARQUEZ

1

Antecedentes

5

Este invento se refiere a una construcción de armario archivador y, más en particular, a tal construcción que incluye uno o más estantes en los cuales están montados a deslizamiento una serie de recipientes similares a cajas.

10

Los armarios archivadores conocidos incluyen una pluralidad de cajones relativamente anchos que están montados en capas en una relación de superpuestos. Estos cajones están montados dentro de un alojamiento de armario archivador de modo que cada cajón puede ser sacado individualmente del alojamiento del armario a una posición extendida, en la cual es accesible el contenido del cajón.

15

20

Los cajones deslizantes individuales en este tipo de construcción de armario son relativamente grandes y resultan muy pesados cuando están llenos de material archivado. El tamaño y el peso de estos cajones hacen que sea difícil sacarlos del alojamiento del armario a su posición extendida. Se han desarrollado complicados mecanismos de suspensión en un intento de hacer más fácil el acto de sacar esos cajones del alojamiento del armario, pero tales mecanismos son costosos de construir y ocupan un valioso espacio de archivo -- dentro del armario.

25

30

Debido al peso sustancial de los cajones de este tipo cuando están llenos, todo el armario archivador tiende a resultar inestable cuando hay más de un solo cajón en su posición de extendido, debido a que el centro de gravedad del armario archivador es movido

1 hacia adelante, fuera del alojamiento. Para proporcio-
nar mayor estabilidad los armarios de este tipo suelen
estar provistos de un sistema de enclavamiento, el --
cual impide que se saquen del alojamiento más de un ca-
5 jón cada vez. Sin este sistema de enclavamiento, el --
cual aumenta el coste y la complejidad de la construc-
ción del armario, los armarios de este tipo pueden --
caer hacia adelante, originándose daños en el armario
y en su contenido y existiendo la posibilidad de que --
10 resulten heridos quienes trabajen en el área.

La utilización de los cajones relativamente
grandes descritos en lo que antecede, los cuales so- --
lían ocupar una capa entera de los armarios archivado-
res de la técnica anterior, significaban usualmente --
15 que varios expedientes referentes a materias diferen-
tes eran colocados en el mismo cajón. Ello requería --
que, o bien había de buscarse en todo el contenido de
un cajón dado cada vez que quien lo utilizaba iba al --
cajón para buscar material archivado, o bien habían de
20 preverse medios de índice para garantizar que podía lo
calizarse rápidamente el material deseado. Si se saca-
ba del cajón el material archivado, el usuario había --
de tener gran cuidado de volver a introducir el mate-
rial en el lugar correcto.

25 Los cajones de tipo unitario relativamente --
grandes de los armarios de la técnica anterior desliza-
ban hacia fuera en un plano horizontal, de modo que --
era difícil examinar convenientemente el material ar-
chivado sin retirarlo físicamente del cajón. Esto era
30 especialmente cierto cuando el material estaba archiva

1 do en uno de los cajones de la capa superior del arma-
rio. Por esta razón era difícil trabajar con el mate-
rial archivado mientras el mismo estaba todavía en el
cajón. Debido a esto se requería tiempo adicional, por
5 lo demás innecesario, para sacar y volver a meter el -
material archivado.

Con el presente invento se superan las des-
ventajas antes descritas de la construcción de armario
archivador de la técnica anterior, mediante el montaje
10 de una pluralidad de recipientes más pequeños desliza-
bles individualmente, similares a cajas, en cada capa
del armario archivador. Cada uno de esos recipientes -
está montado de modo que puede ser hecho deslizar por
completo fuera del alojamiento del armario; y cuando -
15 está totalmente extendido el recipiente pivotará hacia
abajo, sobre el borde delantero de la capa, quedando -
retenido por sí mismo con una pendiente predeterminada
hacia abajo, de modo que el material archivado es fá-
cilmente visible y fácilmente accesible. La nueva dis-
20 posición mediante la cual está montado el recipiente -
en la capa permite que el interior del recipiente sea
completamente accesible, al tiempo que sujeta al reci-
piente firmemente en el estante para impedir que el --
mismo resulte desalojado accidentalmente. Ello propor-
25 ciona un puesto de trabajo cómodo y frecuentemente evi-
tará la necesidad de sacar el recipiente del armario.

Puesto que cada uno de los recipientes indi-
viduales utilizados en este armario archivador ocupa -
una parte relativamente pequeña del volumen de archivo
30 disponible en la capa, en cada recipiente se colocarán

1 materiales referentes a un expediente o como máximo a
varios expedientes. Los recipientes individuales pue-
den entonces marcarse para hacer que la localización
de expedientes sea rápida y eficaz.

5 Puesto que los recipientes utilizados en es-
ta construcción son más pequeños y más ligeros que --
los cajones archivadores de la técnica anterior, se --
pueden utilizar unos medios de montaje mucho más sen-
cillos y menos costosos, lo cual proporciona más espa-
10 cio de archivo utilizable ya que se eliminan los sis-
temas de suspensión y de enclavamiento que ocupaban --
grandes cantidades de espacio en los armarios de la --
técnica anterior. Estos medios de montaje del invento
permiten sacar del estante los recipientes individua-
15 les, de modo que se puedan llevar los expedientes ar-
chivados a un área de trabajo alejada. Puesto que se
saca un recipiente completo en vez de un expediente --
individual, es más probable que los materiales archi-
vados se mantengan juntos, y son menores las posibili-
20 dades de que se coloquen mal o se pierdan los expe- --
dientes archivados. Cuando se devuelve el recipiente
completo al armario, es pequeña la probabilidad de --
que los materiales devueltos queden archivados en po-
sición incorrecta.

25 Resumen del invento

Una construcción de armario incluye un alo-
jamiento, al menos un estante montado dentro del alo-
jamiento y medios de guía montados en el estante. Al
30 menos un recipiente que ha de ser montado en el estan

1 te incluye dos paredes laterales longitudinales opues-
tas y una pared inferior que tiene un canal longitudi-
5 nal configurado para ajustar sobre los medios de guía
y que se extiende en una dirección que es sustancial-
mente paralela a las paredes laterales. Medios de mon-
taje están situados adyacentes al canal y están dis-
puestos de modo que los medios de montaje cooperan con
10 los medios de guía para montar de modo soltable el re-
cipiente sobre el estante.

Descripción de los dibujos

La figura 1 es una vista en perspectiva, par-
cialmente recortada, del recipiente usado en la cons-
15 trucción de armario archivador de este invento.

La figura 2 (a) es una vista en corte de la
figura 1 tomada a lo largo del plano 2a-2a.

La figura 2 (b) es una vista en corte de la
figura 1 tomada a lo largo del plano 2b-2b.

20 La figura 3 es una vista en perspectiva del
conjunto de estante, mostrando uno de los recipientes
montados sobre el conjunto de estante.

La figura 4 es una vista frontal del carril
de guía usado para montar el recipiente sobre el con-
junto de estante.

25 La figura 5 es una vista en corte del conjun-
to de estante y el recipiente mostrando el recipiente
siendo introducido en el conjunto de estante.

30 La figura 6 es una vista en corte del conjun-
to de estante y el recipiente mostrando el recipiente
en la posición de completamente introducido.

1 La figura 7 es una vista en corte del conjunto de estante y el recipiente mostrando el recipiente siendo sacado del conjunto de estante.

5 La figura 8 es una vista en corte del conjunto de estante y el recipiente mostrando el recipiente sacado todo lo posible fuera del conjunto de estante.

10 La figura 9 es una vista en corte del conjunto de estante y el recipiente, que ilustra el modo en que puede soltarse un recipiente del conjunto de estante.

La figura 10 es una vista en perspectiva de un armario archivador que incluye una serie de conjuntos de estante.

15 La figura 11 es una vista en perspectiva de un recinto para el pasador flotante que forma parte -- del recipiente ilustrado en la figura 1.

La figura 12 es una vista en corte tomada a lo largo del plano 12-12 de la figura 1.

20 Descripción del invento

25 En la figura 1 se ilustra uno de los recipientes 10 utilizados en la construcción de armario archivador del presente invento. El recipiente 10 es de forma rectangular e incluye costados longitudinales paralelos 2 y 4 y un fondo 6. El recipiente 10 puede también incluir un panel frontal 16 y una pared trasera 8. El fondo 6 del recipiente 10 incluye una abertura 11 similar a una ranura, la cual desemboca en un canal longitudinal 12. El canal 12 se extiende desde una 30 abertura 13 en la pared trasera 8 del recipiente 10 --

1 hasta un punto adyacente al panel frontal 16 del reci-
piente. El canal 12 se extiende hacia arriba dentro --
del recipiente 10 para formar una estructura elevada -
14. El canal 12 está de preferencia alineado paralelo
5 a, y equidistante de, las paredes laterales 2 y 4.

Un bastidor 50 sustancialmente rectangular -
que se extiende hacia fuera, está formado en la pared
trasera 8 del recipiente rodeando a la abertura 13. Un
miembro 52 de recinto, ilustrado con detalle en la fi-
10 gura 11, está ajustado sobre el rebajo formado por el
bastidor 50 para definir una cavidad 60, como se ve me
jor en la figura 12, entre el miembro de recinto 52 y
la pared trasera dentro del bastidor rectangular 50, -
como se ve mejor en la figura 12.

15 Como se ve en la figura 11, el miembro de re-
cinto 52 incluye una pared trasera 51 y una pestaña su-
perior 66 y una pestaña inferior 54 que se extienden -
en esencia perpendicularmente a la pared trasera. Las
pestañas laterales 64 y 68 se extienden en esencia per-
20 pendicularmente a la pared trasera 51 de modo que ha--
cen tope con las paredes laterales interiores del bas-
tidor rectangular 50. Pestañas adicionales 70, 72 y 73
se extienden en esencia perpendicularmente hacia fuera
desde las pestañas laterales 64 y 68 y desde la pesta-
25 ña superior 66, respectivamente. Se han previsto ranu-
ras 74 y 76 en las paredes laterales del bastidor rec-
tangular 50, y se puede prever una ranura adicional 78
en la pared superior del bastidor rectangular 50.

30 El miembro de recinto 52 se une a la pared -
trasera 8 del recipiente 10 haciéndolo deslizar hacia

1 arriba dentro del rebajo definido por el bastidor rec-
tangular 50. Al ser hecho deslizar hacia arriba, las -
pestañas 70, 72 y 73 son introducidas respectivamente
5 en ranuras 74, 76 y 78 en el bastidor rectangular. La
pestaña inferior 54 se une entonces al fondo 6 del re-
cipiente 10 para mantener el miembro de recinto firme-
mente sujeto a la pared trasera del recipiente 10. Se
pueden introducir tornillos a través de los agujeros -
54a y 54b y en el fondo 6 del recipiente para mantener
10 en posición el miembro de recinto.

Una ranura 62 se extiende a través de la pes-
taña 54 y a través de una parte sustancial de la pared
trasera 51 del miembro de recinto 52. El miembro de re-
cinto debe ser montado sobre la pared posterior del re-
cipiente 10 de modo que la ranura 62 esté alineada con
15 la abertura 13 en la pared trasera 8 del recipiente 10
y con la ranura 11 en la pared inferior 6 del recipien-
te.

Dentro de la cavidad 60 hay dispuesto un pa-
sador cilíndrico 22. El pasador 22 se extiende trans--
20 versalmente a la ranura 62 y está configurado de modo
que es movable libremente a lo largo de una línea defi-
nida por la ranura 62 hacia arriba y hacia abajo den--
tro de la cavidad 60.

25 En la figura 3 se ilustra el recipiente 10 -
descrito en lo que antecede montado dentro de un con-
junto de estante 24. El conjunto de estante 24 incluye
paredes laterales 25 y 26, una pared trasera 27 y un -
suelo 28 del estante. Una serie de paneles separadores
30 están unidos a la pared trasera 27 y al suelo 28 --

1 del conjunto de estante para dividir el conjunto de es-
tante en una serie de compartimientos 32. En el suelo
28, en cada compartimiento 32, hay formadas tres aber-
turas 31 (a), 31 (b) y 31 (c). Dos de los paneles sepa-
5 radores 30 (a) y 30 (b) se han ilustrado parcialmente
recortados en la figura 3, de modo que puede verse el
aparato de montaje para el recipiente 10. Este aparato
de montaje incluye un carril de guía 33, el cual está
unido al suelo 28 del conjunto de estante 24. En la --
10 práctica, habría un carril de guía similar 33 montado
sobre el suelo 28 del estante del conjunto de estante
24 dentro de cada una de los compartimientos 32, pero
para simplificar solamente se ha ilustrado en la figu-
ra 3 un carril de guía 33. A cada uno de los carriles
15 de guía 33 hay unido un recipiente 10, de una manera -
que se describiré en lo que sigue.

El carril de guía 33 se ha ilustrado con de-
talle en la figura 4. La superficie inferior del ca- -
rtil 33 incluye aletas 34, 35, 36 y 43 sobresalientes.
20 Las aletas 34 y 36 incluyen una primera parte, 34a y -
36a, que se extiende hacia abajo desde el carril 33, y
una segunda parte más larga 34b y 36b, la cual se ex-
tiende en esencia perpendicularmente al carril 33. Ra-
nuras 80 y 82 se extienden respectivamente dentro de -
25 las partes 34a y 36a de las aletas 34 y 36. La aleta -
35 se extiende hacia abajo desde el miembro de carril
33 e incluye una superficie inclinada 35a y una super-
ficie 35b en esencia perpendicular a la superficie in-
ferior 29 del carril 33. La aleta 35 es más corta que
30 las aletas 34 y 36, como puede verse en la figura 4.

1 Se monta el carril 33 en el estante 28 intro-
duciendo para ello partes 34b y 36b de las aletas 34 y
36 dentro de las aberturas 31a y 31c del estante, y ha-
ciendo deslizar las aletas dentro de sus respectivas -
5 aberturas hasta que las partes 34a y 36a están descan-
sando dentro de las aberturas 31a y 31c, respectivamen-
te. Entonces se mueve el carril de guía 33 hacia ade--
lante sobre el estante 28, de modo que el estante se -
extiende dentro de las ranuras 80 y 82 y la parte so--
10 bresaliente 35b de la aleta 35 entra a presión en la -
abertura 31b. La combinación de las ranuras 80 y 82 y
la aleta 35 impide que el carril se mueva hacia adelan-
te o hacia atrás en el estante 28, mientras que las --
partes que se extienden perpendicularmente de las ale--
15 tas 34 y 36 que están en contacto con la cara inferior
del estante 28 cooperan con la aleta 35 para mantener
el carril 33 en esencia perpendicular a la superficie
del estante 28. Las ranuras 31a, 31b y 31c están ali--
neadas de modo que cada uno de los carriles 33 es sus-
20 tancialmente paralelo a las paredes laterales 25 y 26
del conjunto de estante cuando está unido al suelo 28
del estante. La aleta adicional 43 se extiende hacia -
abajo desde la superficie inferior 29 del carril, en -
un punto donde el carril 33 se extiende hacia fuera --
25 más allá del borde delantero del estante 28, de modo -
que la aleta 43 no interfiere con el montaje del ca- -
rril. En lo que sigue se estudiará la función de esta
aleta 43.

30 El carril de guía 33 incluye una superficie
superior 38, la cual es sustancialmente paralela al --

1 suelo 28 del conjunto de estante cuando el carril de -
guía está montado. La superficie 40 del carril de guía
forma un ángulo obtuso con la superficie superior 38 -
5 en la parte trasera del carril de guía y se inclina ha
cia abajo, hacia el suelo 28 del conjunto de estante.
Una tercera superficie 39 conecta con la superficie 40
en el punto 37 del carril de guía 33 y es sustancial--
mente paralela al suelo 28 del conjunto de estante - -
cuando está montado el carril. La superficie 39 está -
10 espaciada del suelo 28 del estante para proporcionar -
un paso 41 que se extiende hacia adelante desde el pun
to 37 a lo largo del suelo 28 del conjunto de estante.

 Una ranura 42 en el carril de guía 38 se ex-
tiende desde el paso 41 hasta un punto adyacente al --
15 borde delantero 48 del carril de guía 33. La ranura 42
incluye una primera parte inclinada 44, un extremo de
la cual desemboca en el paso 41 y el otro extremo de -
la cual conecta con una parte de ranura recta 46, la -
cual es sustancialmente paralela al suelo 28 del con--
20 junto de estante, aunque espaciada de éste, cuando es-
tá montado el carril de guía 33. El grueso del carril
entre la parte de ranura 46 y la superficie inferior -
29 proporciona resistencia mecánica al carril.

 Con referencia a la figura 5, se describirá
25 con detalle el modo en que el recipiente 10 está monta
do sobre la estructura 33 de carril de guía. El reci--
piente 10 es introducido en el conjunto de estante 24
de modo que la estructura 33 de carril de guía pasa a
través de la ranura 62 y de la abertura 13 dentro del
30 canal 12. El pasador 22, que se extiende a través del

1 canal 12 transversalmente a la ranura 62, es movido ha
cia arriba dentro de la cavidad 60 por el extremo de--
lantero 48 del carril de guía 33, al pasar el carril -
de guía 33 a través de las ranuras 62 y de la abertura
5 13 al interior del canal 12. Al ser empujado el reci--
piente 10 dentro del conjunto de estante 24, el pasa--
dor 22 está próximo a la parte superior de la cavidad
60 y se mueve a lo largo del borde superior 38 de la -
estructura 33 de carril de guía, como se ha ilustrado
10 en la figura 5. Cuando la parte trasera del recipiente
10, la cual incluye la cavidad 60 y el pasador 22, lle
ga a la superficie trasera inclinada 40 de la estructu
ra 33 de carril de guía, el pasador se mueve hacia aba
jo a lo largo de la superficie 40, dentro de la cavi--
15 dad 60, debido a la fuerza de la gravedad. Cuando el -
recipiente 10 se ha movido hasta más allá del extremo
interior 37 del carril de guía 33 y está por completo
dentro del conjunto de estante 24, el pasador 22 ha --
caído hasta el fondo de la cavidad 60, como se ha ilus
20 trado en la figura 6. En esta posición, la superficie
frontal de la estructura 48 de carril de guía, la cual
es sustancialmente perpendicular al suelo del estante,
está descansando contra el extremo delantero 58 del ca
nal 12. Como se ha ilustrado en la figura 7, al ser re
25 tirado el recipiente 10 del conjunto 24, el pasador 22
se mueve bajo la superficie 39 del carril de guía 33 y
dentro del paso 41. El pasador 22 es entonces guiado -
hacia arriba dentro de la cavidad 60 por la parte in--
clinada 44 de la ranura de guía 42. Al tirarse del re
30 cipiente 10 más hacia fuera del conjunto de estante --

1 24, el pasador 22 se mueve a lo largo de la parte hori-
zontal 46 de la ranura de guía 42. Cuando está total-
mente extendido, como se ha ilustrado en la figura 8,
5 el centro de gravedad del recipiente 10 está movido ha-
cia fuera más allá del borde delantero del suelo 28 --
del estante, haciendo que el recipiente 10 pivote alre-
dedor del borde delantero del estante. El pasador 22 --
es mantenido dentro de la ranura de guía del carril --
10 33, de modo que la parte trasera del recipiente 10 es-
tá unida de modo seguro al carril de guía 33 mientras
el recipiente está retenido en una posición inclinada
predeterminada. El ángulo de inclinación del recipien-
te puede ajustarse de acuerdo con la distancia horizon-
tal entre el extremo delantero de la ranura 42 y el --
15 borde delantero del estante 28. Puesto que el recipien-
te 10 completamente extendido está inclinado hacia aba-
jo desde la línea horizontal definida por el suelo 28
del estante, el contenido del recipiente queda accesi-
ble incluso cuando el suelo 28 del estante está a una
20 gran altura en la vertical.

Cuando sea deseable retirar el recipiente 10
del conjunto de estante 24, se vuelve a introducir el
recipiente 10 dentro del conjunto de estante 24 hasta
un punto en que el pasador 22 esté más allá del punto
25 37 donde se encuentran las superficies 39 y 40 de la -
estructura de guía 33. Durante la reintroducción el pa-
sador 22 se mueve a lo largo de la parte horizontal 46
de la ranura 42 y el recipiente 10 pivota alrededor --
del borde delantero del conjunto de estante, de modo -
30 que el fondo del recipiente 10 es de nuevo llevado a -

1 una orientación horizontal contra el suelo 28 del con--
junto de estante. Al ser introducido más el recipiente
10 en el conjunto de estante, el pasador 22 se mueve ba--
jando por la parte inclinada 44 de la ranura de guía 42
5 y luego a través del paso 41 por debajo de la superfi--
cie 39 de carril de guía. Cuando el pasador 22 está más
allá del punto 37, el borde delantero del recipiente --
10, el cual se extiende más allá del borde delantero --
del estante 28, es inclinado hacia abajo de modo que el
10 recipiente 10 pivota sobre el borde delantero del suelo
28 del estante, haciendo que la parte trasera del reci-
piente 10, la cual incluye la cavidad 60 y el pasador --
22, se mueva hacia arriba alrededor del punto 37 sobre
la estructura 33 de carril de guía. Si se tira enton--
15 ces del recipiente 10 hacia adelante y hacia fuera des-
de el conjunto 24 de estante, el pasador 22 se despla-
zará hacia arriba a lo largo de la superficie trasera --
inclinada 40 del carril de guía 33 y luego a lo largo
de la superficie horizontal 38 del carril de guía 33.
20 De este modo el pasador 22 es librado de la ranura de
guía 42 y puede sacarse el recipiente 10 del conjunto
24 de estante.

En la figura 10 se ha ilustrado un armario --
archivador 100 construido de acuerdo con este invento.
25 El armario incluye una serie de capas 102 a 112 dis- --
puestas verticalmente, cada una de las cuales está --
construida como se ha descrito en lo que antecede con
referencia al conjunto de estante 24 de la figura 3. --
Para fines ilustrativos, ha sido retirado uno de los --
30 recipientes de la capa 104, de modo que se pueden ver

1 el compartimiento 32 vacío y el carril de guía 33. Un
recipiente 10 de la capa 106 se ha representado en su
posición de completamente extendido inclinado hacia --
abajo. Se puede variar la configuración ilustrada en --
5 la figura 10 empleando para ello más o menos capas y --
montando más o menos recipientes en cada capa. El tama
ño y la capacidad del armario archivador pueden dise--
ñarse fácilmente para que se adapten a las necesidades
del usuario.

10 La aleta 43 ilustrada en la figura 4 exten--
diéndose hacia abajo desde la superficie inferior 29 --
del carril 33 en el borde delantero 48 del carril se --
usa como unos medios de índice para alinear exactamen--
te los recipientes individuales 10 en un armario tal --
15 como se ha ilustrado en la figura 10. Como se ve en la
figura 1, la superficie interior de la cara superior --
del panel frontal 16 del recipiente 10 incluye un rebajo
15. Este rebajo 15 de un recipiente en una capa in--
ferior, tal como la capa 108, coincide con el saliente
20 43 que se extiende hacia abajo desde el carril 33 mon--
tado verticalmente por encima de ese recipiente en la
capa 106. Esta disposición de índices proporciona la --
correcta alineación vertical de los recipientes 10 en
cada columna.

25 Si se desea, el panel frontal 16 de cada re--
cipiente 10 puede ser configurado de modo que cubra --
sustancialmente la abertura completa del compartimien--
to 32 de estante en el cual está montado. De este modo
los bordes adyacentes de los recipientes adyacentes en
30 cada estante ajustarán estrechamente entre sí, propor--

1 cionando el aspecto de un panel frontal de una pieza -
que cubre cada capa del conjunto de estante, como se -
ve mejor en la figura 10.

5 Se pueden prever medios de tirador, tales co
mo la parte 50 inclinada hacia adelante del panel fron
tal 16, como se ve en la figura 3, para facilitar la -
extracción de los recipientes individuales 10 del con
junto de armario. Si se desea, se pueden proporcionar
10 portaetiquetas 80 en la figura 10 en el panel frontal
16 de cada recipiente 10, de modo que se puede fijar -
una etiqueta a cada recipiente para su fácil identifi
cación.

15 Si se desea, las paredes laterales 2 y 4 del
recipiente 10 pueden incluir una parte inferior rígida
tal como la 4(a) en la figura 1, y una parte superior
flexible tal como la 4(b), la cual está unida a la par
te rígida 4(a). La parte flexible 4(b) puede ser cons
truida de cualquier material flexible adecuado, tal co
20 mo de plástico o de caucho. La previsión de la parte
lateral flexible 4(b) facilita el abaniqueo del mate
rial archivado dentro del recipiente 10, haciendo más
fácil la localización de documentos específicos.

25 Aunque se ha descrito el presente invento en
relación con realizaciones preferidas, ha de entender
se que se puede recurrir a modificaciones y a variacio
nes sin desviarse del espíritu ni rebasar el alcance -
del invento, como comprenderán fácilmente los expertos
en la técnica. Se considera que tales modificaciones y
variaciones quedan dentro del ámbito y del alcance del
30 invento y de las reivindicaciones que se acompañan.

1

REIVINDICACIONES

5

Los puntos que como característica de novedad se presentan para que sean objeto de esta solicitud de Modelo de Utilidad en España, por VEINTE años, son los que se recogen en las reivindicaciones siguientes:

10

15

20

25

30

1ª.- Una combinación de un estante y un cajón, siendo el estante en general horizontal y extendiéndose entre límites frontal y trasero, siendo el cajón susceptible de ser hecho entrar en dicho estante a través del límite frontal y estando acomodado sustancialmente por completo y a deslizamiento en el espacio entre dichos límites, teniendo dicho cajón un canal inferior alargado abierto hacia abajo alineado en la dirección longitudinal de entrada del cajón en dicho estante y de extracción desde el mismo, una placa de guía alargada vertical soportada por dicho estante y situada para cooperación de guiado con dicho canal en el curso del movimiento longitudinal del cajón, estando caracterizada dicha placa de guía por una ranura alargada en general horizontal abierta solamente cerca del límite posterior de introducción del cajón en dicho estante, y medios que incluyen un miembro que se extiende transversalmente soportado por una parte inferior trasera de dicho cajón y que se extiende a través de dicho canal y susceptible de ser hecho entrar en dicha ranura solamente en una condición de sustancialmente cerrado por completo de dicho cajón, terminando el extremo delantero de la ranura dentro del cuerpo de --

1 dicha placa en una posición hacia adelante tan despla-
zada hacia arriba y hacia atrás de dicho límite delan-
tero con relación al desplazamiento vertical efectivo
5 de dicho miembro que se extiende transversalmente des-
de el fondo del cajón que, una vez encajado en dicha -
ranura y para una extracción de dicho cajón, dicho - -
miembro que se extiende transversalmente limitará la -
extracción total, mientras conserva, además, una orien-
tación inclinada hacia abajo de dicho cajón, estando -
1 0 además estabilizada dicha orientación por aplicación -
del fondo del cajón con el límite frontal de dicho es-
tante.

2ª.- Una combinación según la reivindicación
1ª, que comprende un estante en general horizontal que
15 tiene bordes laterales espaciados y que se extiende --
longitudinalmente entre bordes de límite frontal y tra-
sero, una caja de forma en general prismática rectangu-
lar susceptible de ser hecha entrar en dicho estante a
través del borde de límite frontal, incluyendo el fon-
do de dicha caja un canal de guía alargado abierto ha-
20 cia abajo a lo largo de la línea central de delante a
atrás de dicho fondo, un pasador de bloqueo en el ex--
tremo trasero de dicha caja y que se extiende transver-
salmente a la alineación de dicho canal, y una placa -
de guía erecta que se extiende longitudinalmente suje-
ta a dicho estante entre dichos bordes laterales, te--
25 niendo dicha placa de guía una ranura alargada que tie-
ne un extremo abierto hacia atrás en coincidencia con
la elevación de dicho pasador con respecto a dicha ca-
ja que, al ser extraída dicha caja en la condición de
30

1 aplicación de pasador y ranura, dicho pasador limitará
la extracción por completo mientras que conserva, ade-
más, una orientación inclinada hacia abajo de dicha ca-
ja, estando además estabilizada dicha orientación por
5 aplicación del fondo de la caja con el borde frontal -
de dicho estante.

3ª.- Una combinación según la reivindicación
2ª, en la cual dicho pasador es movable verticalmente
guiado en el extremo trasero de dicha caja, siendo los
10 límites del movimiento guiado una elevación inferior -
en coincidencia con el extremo abierto de la ranura de
la caja cuando la caja está en el estante, y una eleva-
ción superior, por lo menos tan alta por encima de la
caja como lo está la elevación máxima de la placa de -
15 guía por encima del estante.

4ª.- Una combinación según la reivindicación
2ª, en la que dicha placa de guía es una de una plura-
lidad, con espaciamentos que son sustancialmente la -
20 dimensión de anchura lateral de dicha caja, de modo --
que dicha caja puede ser una de una pluralidad de ca--
jas iguales acomodadas de modo similar por dicho estan-
te, en una disposición yuxtapuesta y accesibles inde--
pendientemente.

5ª.- Una combinación según la reivindicación
2ª, en la cual dicho estante y dicha placa de guía son
partes separadas que tienen formaciones cooperantes pa-
ra bloquear las mismas en relación de montadas.

6ª.- Una combinación de un estante y un ca--
30 jón.

Tal y como se ha descrito en la Memoria que an
tecede y para los fines que se han especificado.

Esta Memoria consta de veintiuna hojas escri-
tas a máquina por una sola cara.

Madrid, 02 MAY 1977

P.A.

Fernando de Elzaburu

Por Poder

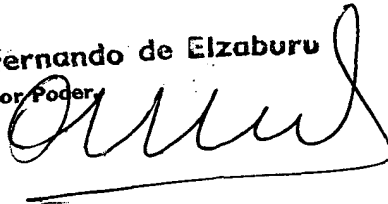
A handwritten signature in dark ink, appearing to read 'Fernando de Elzaburu', written over a horizontal line.

F C M

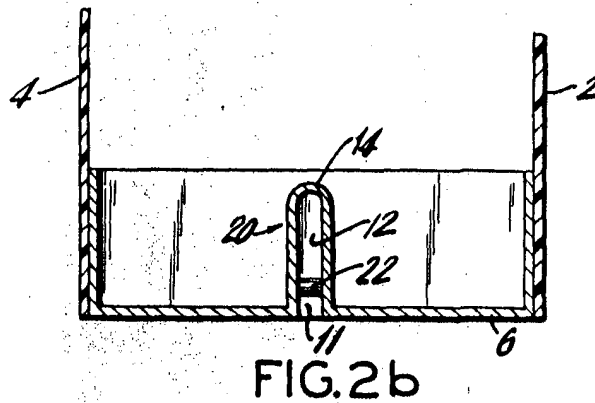
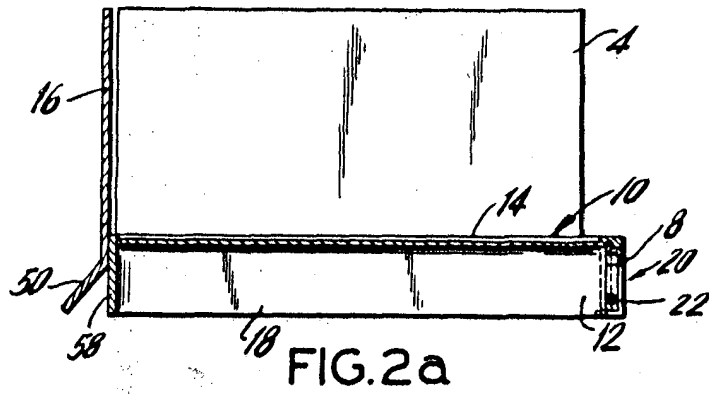
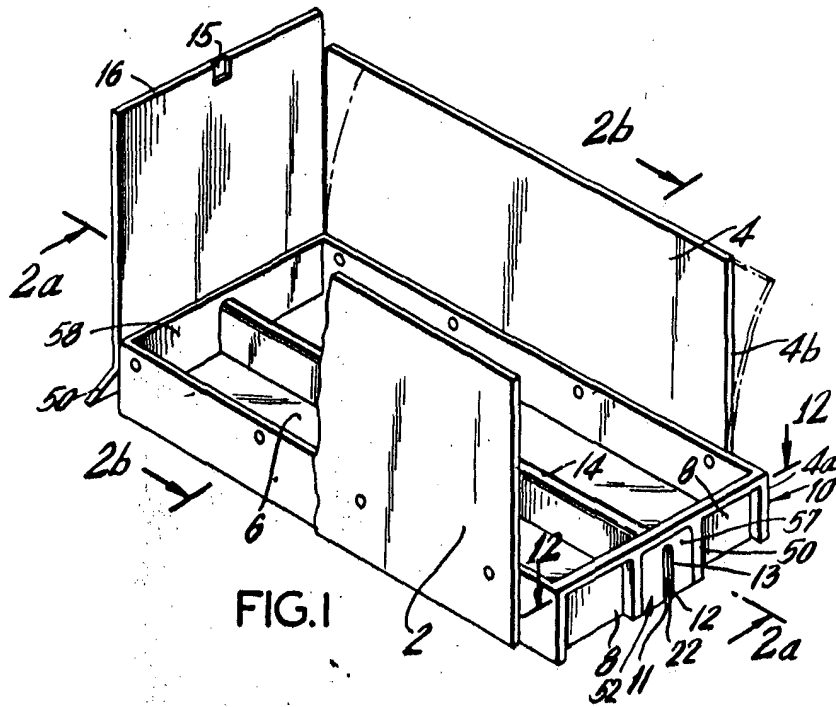

Fernando de Elizaburu
Por Pedro

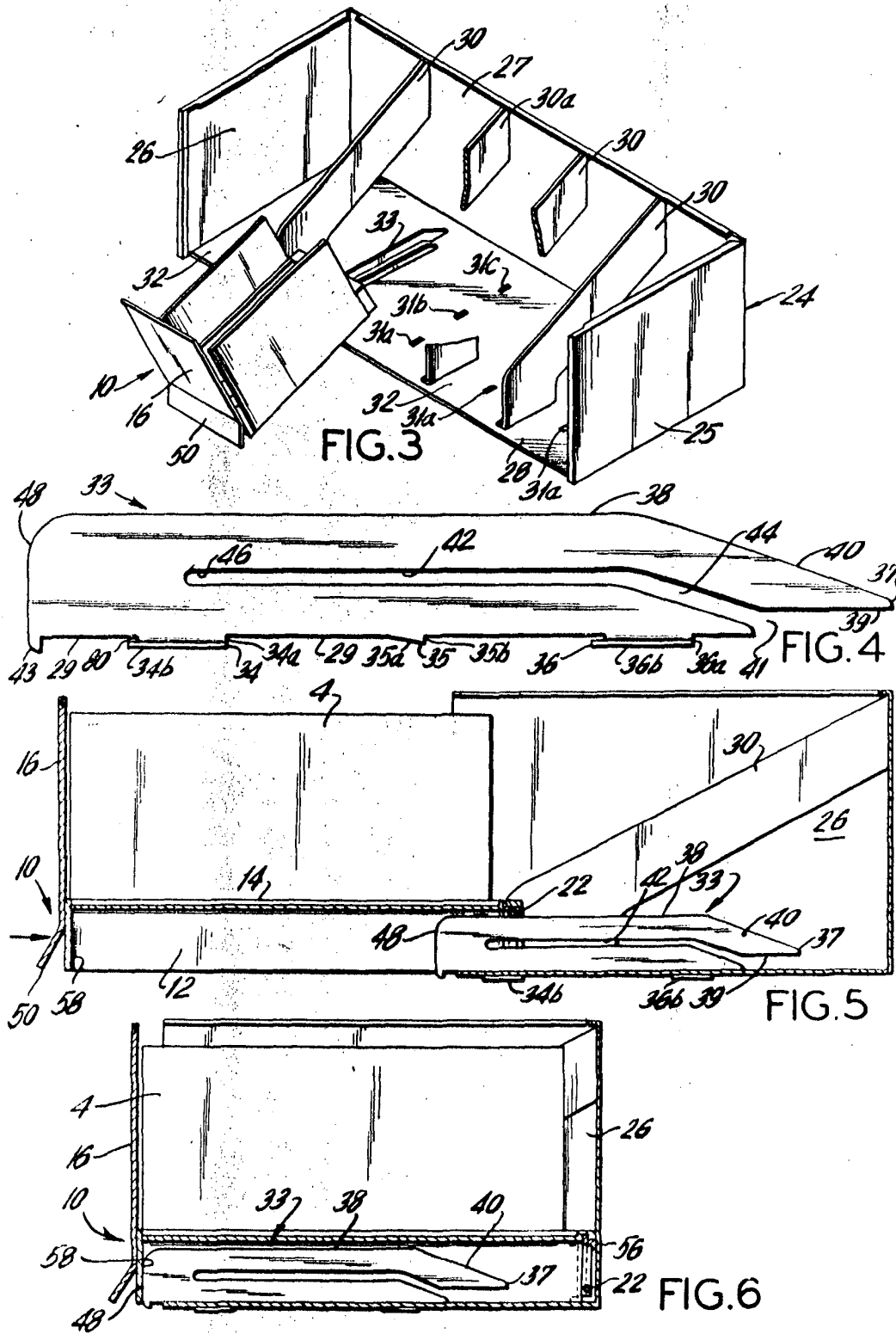

Fernando de Elizaburu
Per. Pat.

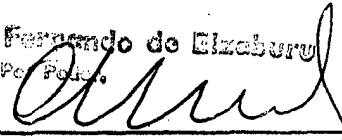

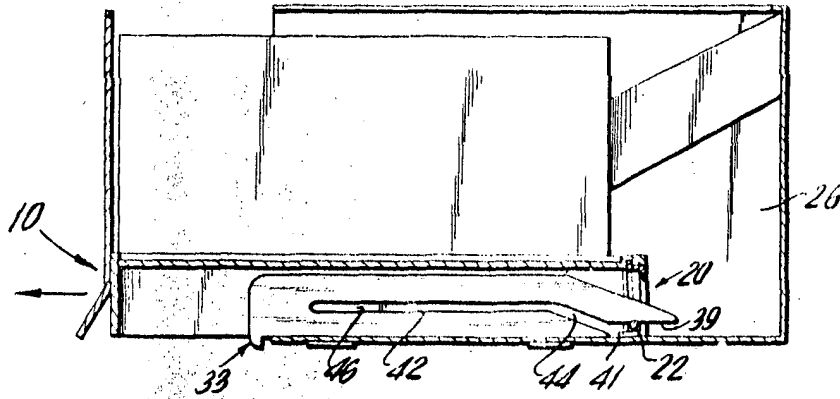

FIG. 7

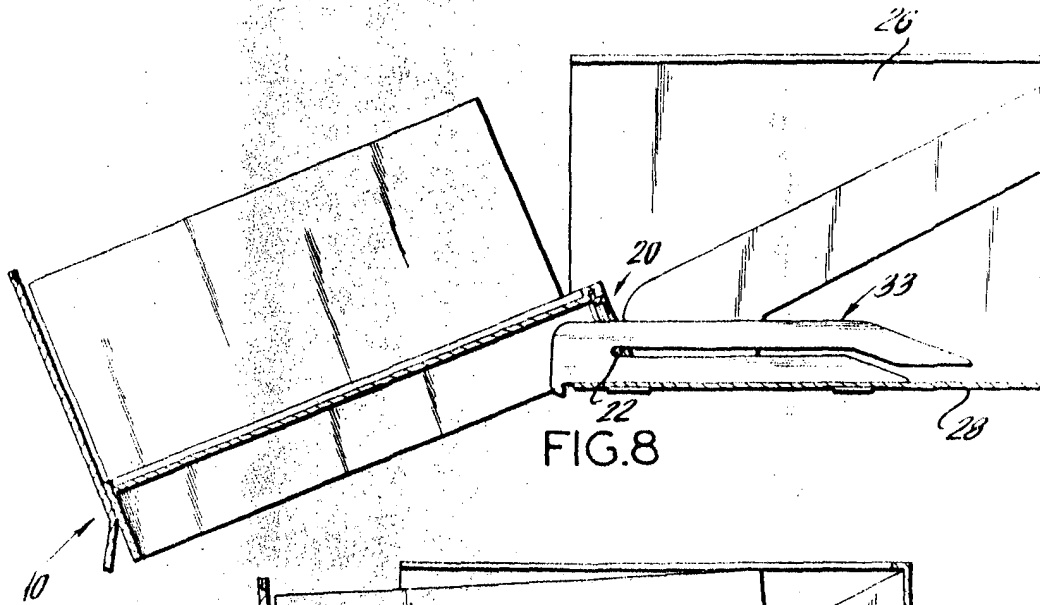

FIG. 8

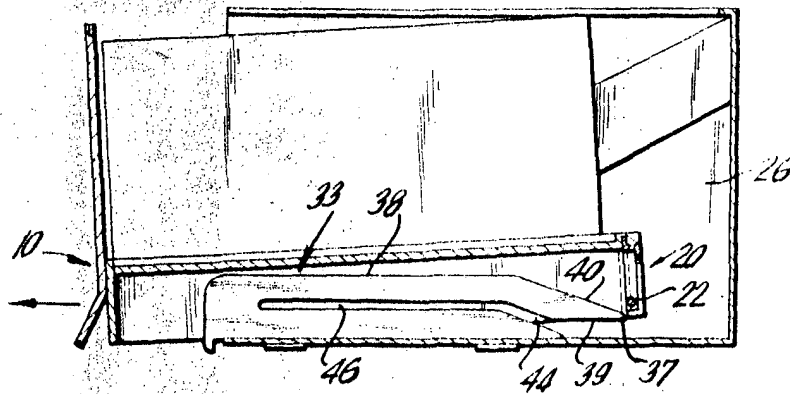

FIG. 9

Fernando de Elzaburg

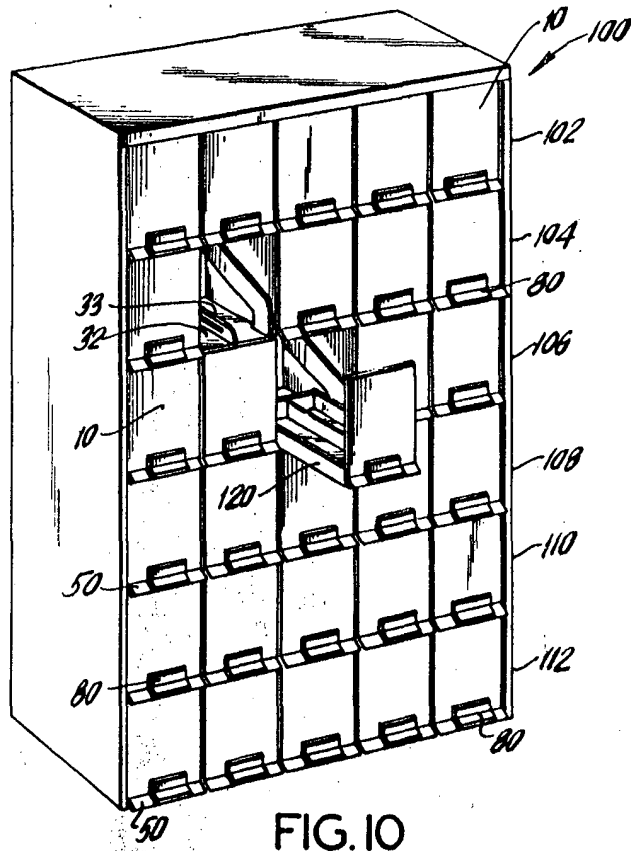

FIG. 10

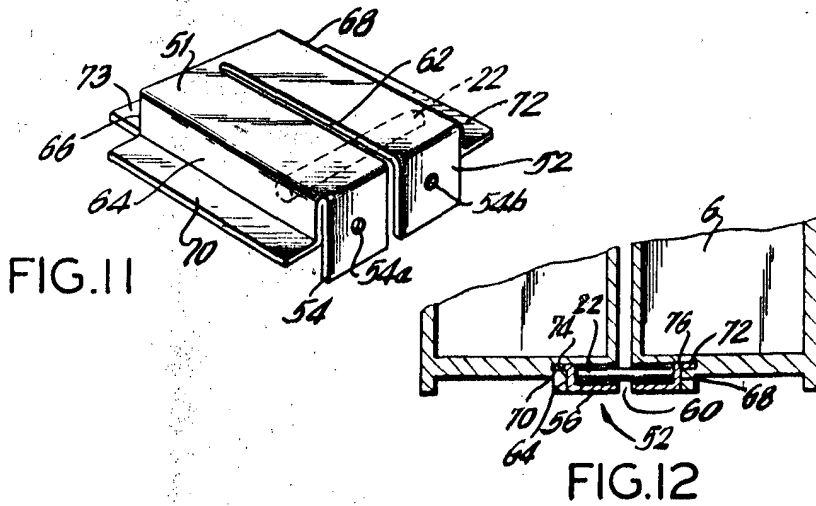

FIG. 11

FIG. 12

Forrester de Elizabury