



ESPAÑA

19	ES	11	NUMERO	228222	20	Y
		21				
		22	FECHA DE PRESENTACION	2-MAY-77		

MODELO DE UTILIDAD

30	PRIORIDADES:	32	FECHA	33	PAIS
	31	NUMERO			

47	FECHA DE PUBLICIDAD	51	CLASIFICACION INTERNACIONAL
			F16B

54	TITULO DE LA INVENCION
	"DISPOSITIVO DE UNION DEL EXTREMO DEL MUELLE EXTERNO A LA PARED DE LA CAMISA DEL CUERPO DEL AMORTIGUADOR."

71	SOLICITANTE (S)
	Doña Pilar Viñas Capdevila

	DOMICILIO DEL SOLICITANTE
	Barcelona, Ganduxer, no. 118, 6ª 2ª

72	INVENTOR (ES)
	La peticionaria

73	TITULAR (ES)
	La peticionaria

74	REPRESENTANTE
	LUIS RUIZ PALACIOS

El Modelo de Utilidad objeto de la presente solicitud, tal y como su enunciado indica, recae sobre un dispositivo de unión del extremo del muelle externo a la pared de la camisa del cuerpo del amortiguador, en especial en amortiguadores de motocicletas, siendo su inventor la propia titular del Modelo de Utilidad, Doña Pilar Viñas Capdevila, con domicilio en Barcelona, calle de Ganduxer, no. 118, 6<sup>a</sup> 2<sup>a</sup>.

Gracias al nuevo dispositivo, la unión de las partes antes enunciadas se simplifica lo que hace que la fabricación se acelere y eviten en la práctica fallos por complejidad de montaje.

Para una correcta interpretación se describe a continuación, un caso de realización práctica a título de ejemplo no limitativo del nuevo dispositivo, con parte del muelle helicoidal que circunda al cuerpo del amortiguador.

Consiste la invención en que la pieza de unión está constituida por un cuerpo anular -1- en el que se ensarta, holgadamente, el cuerpo cilíndrico -2- de la camisa, existiendo desde el borde hasta cerca de la mitad de su altura total dos o más muescas inclinadas -3- con bordes sinusoidales diametralmente opuestos, en las que se introducen los salientes embutidos -4- de la pared de la camisa -2- y los bordes de cuales muescas -3- apoyan en tales protuberancias -4- , existiendo en el borde inferior del cuerpo anular una arandela -5- sobre la que apoya el extremo correspondiente del muelle circundante -6- del amortiguador.

Serán independientes del objeto de la presente invención los materiales, formas colores y dimensiones y en general todo cuanto no altere cambie o modifique la esencialidad de la invención

Descrita suficientemente la naturaleza y objeto de este Modelo de Utilidad, se hace contar que las características esenciales sobre las que han de recaer la concesión del mismo están comprendidas en las notas reivindicatorias que en la siguiente página se detalla.

R E I V I N D I C A C I O N E S

- 1ª - DISPOSITIVO DE UNION DEL EXTREMO DEL MUELLE EXTERNO A LA PARED DE LA CAMISA DEL CUERPO DEL AMORTIGUADOR, caracterizado por el hecho de que la pieza de unión
- 5.- está constituida por un cuerpo anular en el que se ensarta, holgadamente, el cuerpo cilíndrico de la camisa, existiendo desde el borde hasta cerca de la mitad de su altura total dos o más muescas inclinadas con bordes sinusoidales diametralmente opuestos, en las que se intro-
- 10.- ducen los salientes embutidos de la pared de la camisa y los bordes de cuales muescas apoyan en tales protuberancias, existiendo en el borde inferior del cuerpo anular una arandela sobre la que apoya el extremo correspondiente del muelle circundante del amortiguador.
- 15.- 2ª.- DISPOSITIVO DE UNION DEL EXTREMO DEL MUELLE EXTERNO A LA PARED DE LA CAMISA DEL CUERPO DEL AMORTIGUADOR.

- - - - -

Todo ello tal y como se describe y reivindica en la memoria que antecede que consta de CUATRO hojas escritas a máquina por una sóla de sus caras y planos que la ilustran.

Madrid, a 2 de Mayo de 1.977

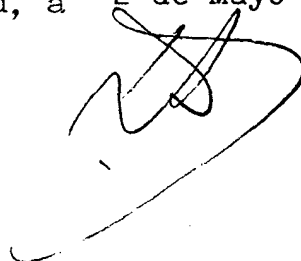
A handwritten signature in black ink, consisting of several overlapping loops and a long horizontal stroke at the bottom.

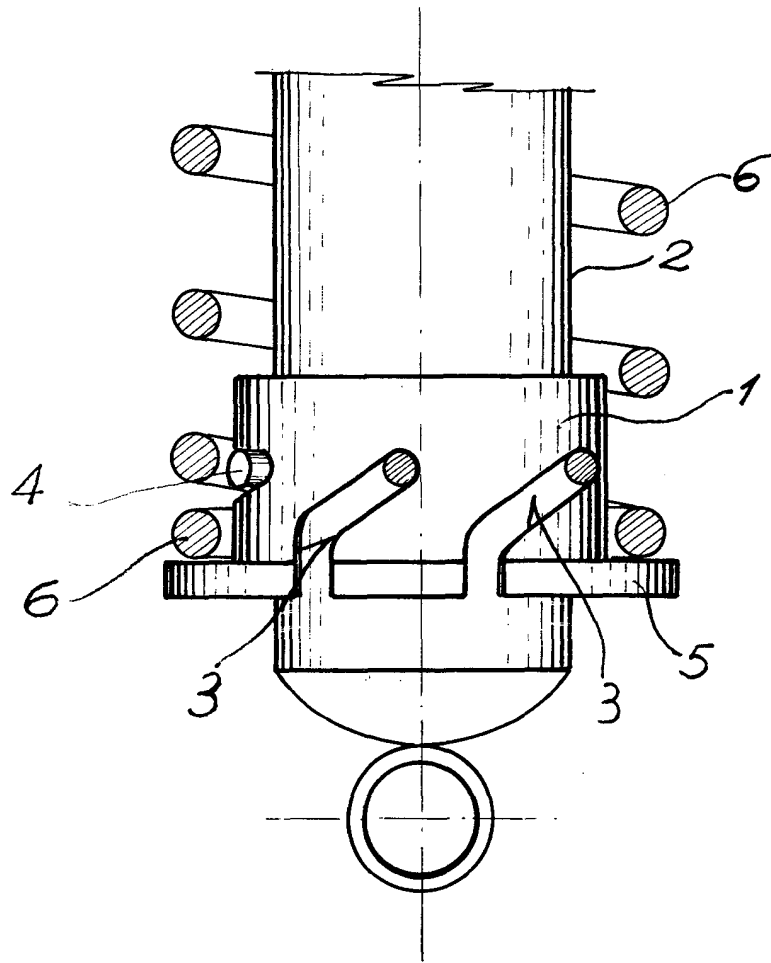

Unica a

Handwritten signature or initials, possibly 'WJ'.

Escala variable