



unas uñas que forman parte del soporte de las asas.

5.
10.
Con esta realización, la maniobra del pomo permite aflojar paulatinamente el puente prensor hasta un punto tal que la tensión del vapor interior del recipiente vence la resistencia de la ballesta y deja la tapa flotante, escapando el vapor periféricamente. La continuidad de la acción del pomo obliga al desacoplamiento de las garras, levantándose la tapa sostenida por el propio pomo en maniobra de absoluta seguridad a diferencia de lo actualmente conocido, en que la tapa queda independiente de la disposición prensora, lo que obliga a una manobra para levantarla, siempre peligrosa dado lo elevado de la temperatura de dicho recipiente.

15.
Consiste pues la invención, en disponer la tapa del recipiente en disposición flotante sobre una ballasta como medio elástico de suspensión vinculando la citada ballesta al puente prensor y regulando la presión conjunta por un único pomo que sirve también para retirar y sostener la tapa cuando se descubre la boca del recipiente.

20.
Con el fin de facilitar la explicación, se acompaña a la presente memoria descriptiva una lámina de dibujos, en la que se ha representado un caso de realización que se cita a título de ejemplo.

En el dibujo:

25.
la figura 1, muestra en alzado la sección diametral del mecanismo en posición de montaje sin presión.

la figura 2, manifiesta la vista exterior del mecanismo bajo presión, en detalle (I) la sección transversal de la ballesta.

30.
la figura 3, indica el detalle de engrapado por las uñas de la pieza soporte de asidero.



5. Consiste en un conjunto que comprende, la tapa 1 con núcleo central 2 en donde se halla fijo un vástago roscado 3 y un puente de presión 4 en disposición diametral, formando teja o cajetín longitudinal en cuyo interior se halla la ballesta formada por la lámina envolvente 5 y la envuelta 6, llevando la primera de las espigas 7, que pasar a través de orificios 8 que lleva la pieza 4.

10. Las ballestas y la pieza 4 llevan un taladro central por el que pasa la pieza de conexión 9, constituida por una larga tuerca, con ensanchamiento inferior 10 guarnecido con cerco de acero 11. Este ensanchamiento sostiene y ciñe la ballesta contra el interior de la pieza 4. Un pomo 12, se fija por tornillo 13 a la pieza 9 formando así un todo giratorio, el pomo y la pieza tuerca 9.

15. Los bordes del puente 4 son vueltos según se indica en 14, figura 3, abarcando el exterior 15 del recipiente y quedando bajo la uña 16 que forma la pieza soporte 17 del asidero 18.

El funcionamiento es como sigue:

20. Suponiendo las piezas desacopladas, según se indica en figura 1, se ajustan las posiciones relativas quedando encajadas las láminas ballesta en el hueco que forma el puente 4. Entonces la tapa y el puente, que forman un todo queda en disposición de encajar las garras 14 del puente bajo las uñas 16 de la pieza soporte del asa.

25. En esta posición, al elevar la pieza tuerca 9 por manobra del pomo, se deforman las ballestas dentro de la pieza puente 4 adquiriendo tensión la que es transmitida a las garras que se ciñen de abajo hacia arriba en las uñas 16. La tapa queda formando un todo rígido mantenido por esta presión que se mantiene mientras dure la cocción.

30.



N O T A

Hecha la descripción del presente invento, se declara nuevas y de propia invención, las reivindicaciones siguientes:

5. 1. Perfeccionamientos en los mecanismos de cierre a presión para recipientes, caracterizados esencialmente por el hecho de establecer la tapa del recipiente en montaje flotante con respecto de un puente de presión, mediante la presencia de un elemento elástico de tensión variable en dependencia de la relación entre tapa y puente, a cuyo fin ambas piezas se encuentran vinculadas entre sí, en conexión deslizante sin desajuste por lo que la tapa y el puente prensor forman un todo, tanto para la maniobra prensora como para la de apertura.
10. 2. Perfeccionamientos según la anterior reivindicación, en los que, el elemento elástico que establece el régimen de presión y el montaje flotante de la tapa, consiste en un juego de ballestas integrado por dos láminas, una exterior formando cajetín y otra interior encajada en aquél, llevando la lámina exterior unas espigas hacia la parte en que se halla el puente, en donde existen los pasos para las mismas en el momento oportuno.
15. 3. Perfeccionamientos según 1 y 2 reivindicación, en los cuales, la relación entre la tapa y el puente, tiene lugar por el hecho de que la tapa lleva en su centro una espiga roscada, sobre la que se acopla una pieza hembra, que comprende hacia la parte inferior un resalte guarnecido de acero, situado por debajo de la ballesta, mientras que por la parte superior lleva un orificio roscado para la fijación de un pomo de
- 20.
- 25.

NOTA

Proponiendo la Concesión

Visto el expediente:

Resulta que

el solicitante contesta al
suspensa manifestando que ha de
preparado del registro de R. 66.466 la
referencia al establecimiento por
el que pide el presente, extremo en el

Con el Registro

Considerando

que por las leyes e aplicas
de el par 2 del art. 242 ley, por lo
que

~~Recibí descripción y título
Madrid 15 Sept 66
Medrano~~

Procede la

Concesión

de este expediente.

V. I. resolverá

Madrid

13 de julio

de 196

El Jefe de la Sección,

Con el Registro,

P.V.

Con la Sección,
El Jefe del Registro,

P.D. M. J. B. L.

228215

27



maniobra.

4. Perfeccionamientos según 1 a 3 reivindicación, en los que las ballestas llevan practicado en su centro un tala-dro para dejar paso a la pieza hembra mencionada o pieza tuer-ca.

5.

5. Perfeccionamientos según 1 a 4 reivindicación en los cuales los extremos de la pieza puente llevan doblados en forma de garras que actúan de abajo hacia arriba contra uñas dispuestas en los soportes de asa fijados en el cuerpo del re-cipiente.

10.

6. Perfeccionamientos en los mecanismos de cierre a presión para recipientes.

Según se describe y reivindica en la presente memoria descriptiva, que consta de seis hojas foliadas y escritas a máquina por una sola cara, acompañadas de 1 lámina de dibujos.

15.

Madrid, a 27 de Abril de 1956

ALUMINIO HISPANO SUIZA, S.A.

P.a.

JAIME ISERN MIRALLES
P. P.

R/mr.

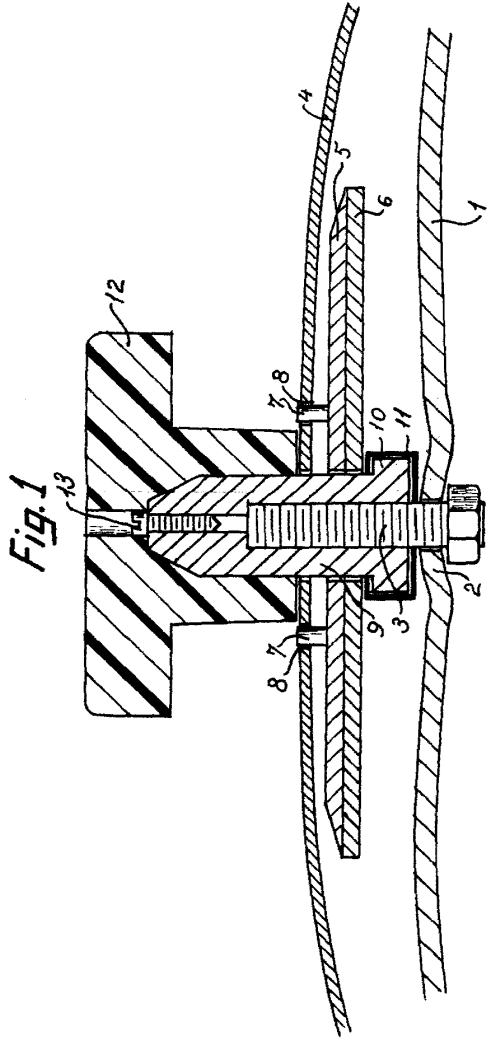

Fig. 1

Fig. 2

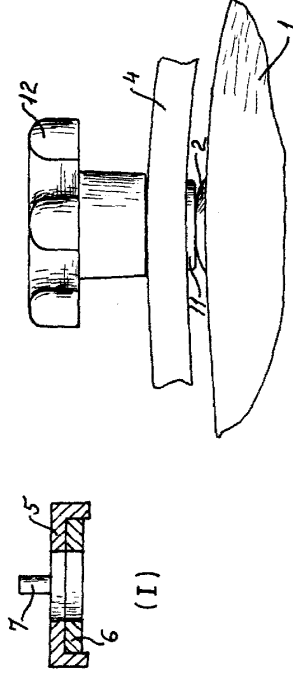
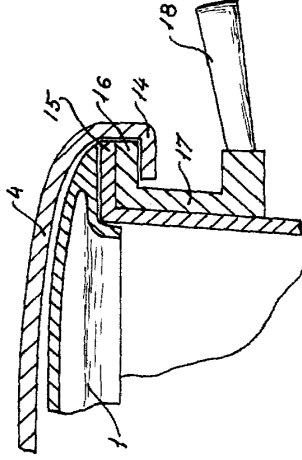

Fig. 3



Madrid, 1956.
pp. Jaime Izerra