



ESPAÑA

19 ES	11	NUMERO	228 184	10 Y
	21	FECHA DE PRESENTACION		
	22			

C. 17. 11. 77

MODELO DE UTILIDAD

30 PRIORIDADES:	32 FECHA	33 PAIS
31 NUMERO		
P 26 25 507.2	5 junio 1976	Alemania

47 FECHA DE PUBLICIDAD	51 CLASIFICACION INTERNACIONAL
	F 16 B

54 TITULO DE LA INVENCIÓN
"Anillo elástico de alambre de acero para la fabricación de fuelles de estanqueidad"

71 SOLICITANTE (S)
A. Ehrenreich GmbH & Co. KG.

DOMICILIO DEL SOLICITANTE
D 4000 Düsseldorf-Oberkassel, Hansaallee 190, (Alemania)

72 INVENTOR (ES)
Ing. MICHAEL GLATZEL

73 TITULAR (ES)

74 REPRESENTANTE
D. Carlos Fernández Candelas

El invento se refiere a un anillo tensor para la fijación de fuelles de estanqueidad, especialmente en las ranuras de articulaciones de rótula.

5 Para la hermetización de las aberturas de salida para el gorrón esférico de su caja, se emplean habitualmente fuelles de estanqueidad elásticos. Para poder seguir al movimiento de oscilación del gorrón esférico sin que una u otra abertura del fuelle se separa de la superficie anular a hermetizar, las aberturas del fuelle se sujetan radialmente por un anillo tensor. Como anillos tensores se han acreditado anillos de plástico o anillos de retención abiertos de alambre de acero. En determinados casos no se pueden emplear los anillos de plástico. Si entonces la abertura del fuelle a sujetar se encuentra además en una ranura, el montaje de un anillo tensor de acero en el fuelle resulta difícil e implica el peligro de que el anillo, al ser alzado sobre el abultamiento que limita a la ranura, sea extendido por encima de su límite de elasticidad.

10

15

20

Por esto el objeto del invento consiste en crear un anillo elástico abierto de alambre de acero que sin una deformación permanente se pueda abrir más que los anillos tensores de acero hasta ahora conocidos.

25

De acuerdo con el invento se consigue esto porque el anillo elástico consta de por lo menos dos

dos alambres individuales retorcidos entre si.

Una forma de realización de acuerdo con el invento está representada en los dibujos que muestran lo siguiente:

5 Fig. 1 una articulación de rótula con un fuelle de estanqueidad en forma habitual que arriba y abajo está fijado por medio de anillos tensores de acuerdo con el invento,

10 Fig. 2 como detalle de la Fig. 1 un anillo tensor en la ranura del fuelle.

Fig. 3 un anillo tensor suelto en vista perspectívica.

En la Fig. 1 está señalada con 1 una caja de una articulación de rótula.

15 En una calota 3, fijada por un anillo de cierre 2 en la caja 1 se apoya un gorrón esférico 4. Este posee una ranura 5 para la fijación axial de un fuelle de estanqueidad 6. En esta ranura 5, al igual que en una ranura 7 de la caja, están situados los bordes superior e inferior del fuelle 6 y se fijan allí axialmente por un anillo tensor grande 8 y un anillo tensor pequeño 9.

20

Mediante el empleo del anillo tensor de acuerdo con el invento es posible extender por ejemplo el anillo tensor 8 sin una deformación permanente tanto que el mismo pasando sobre el diámetro 10 se puede colocar en su ranura.

25

----- REIVINDICACIONES -----

5 1ª.- Anillo elástico de alambre de acero pa
ra la fijación de fuelles de estanqueidad, en las ra-
nuras de dos elementos a hermetizar entre si, caracte
rizado porque el anillo elástico consta de por lo me-
nos dos alambres individuales retorcidos el uno con -
el otro.

2ª.- "ANILLO ELASTICO DE ALAMBRE DE ACERO
PARA LA FIJACION DE FUELLES DE ESTANQUEIDAD".

10 Tal como se describe y reivindica en la pre
sente Memoria Descriptiva, que consta de tres hojas -
escritas a máquina por una sola cara y de sus corres-
pondientes dibujos.

Madrid, 29/ABR. 1977

CARLOS FERNANDEZ CANDELA
A P



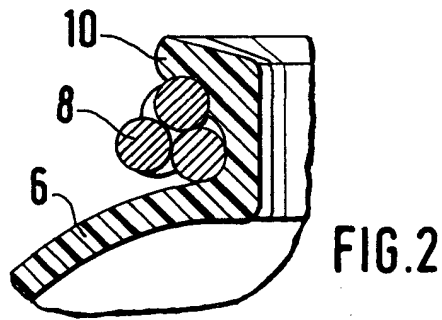
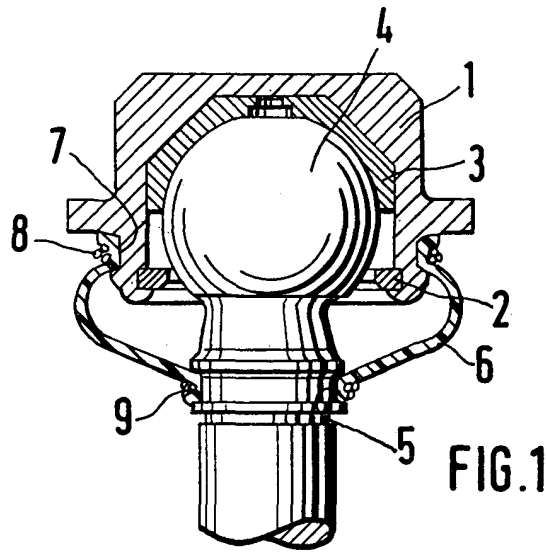
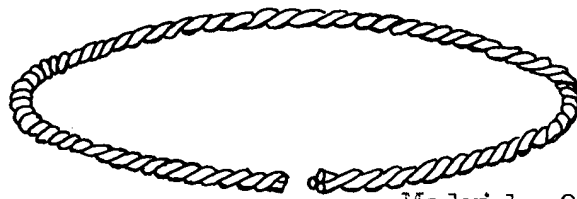

FIG. 3



Escala variable

Madrid, 29 April 1977

PA
PP