



ESPAÑA

19	ES	11	NUMERO	228138	10	Y
		21				
		22	FECHA DE PRESENTACION	28 ABR. 1977		

228138

MODELO DE UTILIDAD

30	PRIORIDADES:	32	FECHA	33	PAIS
	31	NUMERO			

47	FECHA DE PUBLICIDAD	51	CLASIFICACION INTERNACIONAL
			A 47 B

54	TITULO DE LA INVENCIÓN
	"ARMAZON PLEGABLE MODULAR"

71	SOLICITANTE (ES)
	D. JUAN EGEE SALINAS (Sucesor de Manufacturas del Alambre Araez)

	DOMICILIO DEL SOLICITANTE
	MARTORELL (Barcelona), c/ Industria s/nº Polígono Industrial La Torre

72	INVENTOR (ES)

73	TITULAR (ES)

74	REPRESENTANTE
	D. MANUEL DE RAFAEL GARCIA

## MEMORIA DESCRIPTIVA

El presente modelo de utilidad se refiere a un armazón plegable modular que ha sido ideado y realizado de manera que con el mismo son posibles varias combinaciones y puede ser empleado, por ejemplo, como mesa independiente y como estantería, siendo una de las posibles importantes utilizaciones la del armazón como cocina de campaña. El armazón de que se trata es de sencillo manejo y además de fácil transporte gracias a la posibilidad de plegado y superposición de sus elementos de forma que el conjunto queda sustancialmente plano y ocupa un espacio muy reducido.

A tenor de todo ello, dicha armazón comprende una plataforma en la que en dos laterales opuestos se articulan inferiormente sendos pares de patas de varilla provistas de una varilla intermedia elástica terminada superiormente en gancho de retención de la posición extendida de dichas patas que son adosables en posición plegada a la cara inferior de la plataforma. Las patas presentan su extremo libre configurado en correspondencia con un hueco superior de la plataforma para el encaje del extremo de las patas de una plataforma en los huecos de una plataforma inferior cuya posición se asegura por aplicación de los ganchos de las patas de la plataforma inferior sobre los extremos encajados de las patas de la plataforma superior.

Con el fin de facilitar la explicación se acompaña a la presente memoria descriptiva una hoja

de dibujos en la que se ha representado un caso práctico de realización, el cual se cita sólo a título de ejemplo no limitativo del alcance del presente modelo de utilidad.

5                   En dichos dibujos:

La figura 1 es un detalle en sección alzada que muestra parcialmente una plataforma con una pata plegada.

10                   La figura 2 corresponde a otro detalle en alzado lateral y sección que permite apreciar como se lleva a cabo la retención de plataformas una sobre otra en la posición extendida de las patas.

La figura 3 es una vista en alzado frontal correspondiente con la figura 2.

15                   Y la figura 4 es una vista en perspectiva que muestra la aplicación del armazón como cocina de campaña.

De acuerdo con los dibujos el armazón modular que se describe comprende una plataforma  
20                   de varilla formada por un marco -1- y una pluralidad de varillas entrecruzadas -2- y -3-. En dos laterales opuestos de dicha plataforma se han previsto inferiormente sendos pares de casquillos -4- a los que se articulan unas patas de varilla -5- en cuyo  
25                   extremo está unida una varilla -6-. Dichas patas presentan unida al extremo una varilla longitudinal intermedia elástica -7- terminada en gancho -8-. Dichas patas son susceptibles de adoptar una  
30                   posición desplegada que es mantenida por engarce del gancho -8- en el marco -1-, así como una

posición plegada en la que las patas quedan adosadas a la cara inferior de la plataforma, en cuya primera posición el armazón es utilizable como una mesa suelta que se completa con una placa  
5 -9- que encaja en el marco -1-.

Pueden superponerse varios armazones con las patas extendidas, encajando la varilla inferior -6- de las patas de la plataforma de un armazón en un espacio formado por las varillas entrecruzadas  
10 -2- y -3- de la plataforma de un armazón inferior, reteniéndose un armazón sobre otro mediante el gancho -8- de la varilla -7- de las patas de una plataforma inferior, el cual prende en el extremo inferior de las patas de la plataforma superior.  
15 Así puede formarse una estantería.

Con varios armazones dispuestos como en la figura 4 puede formarse una cocina de campaña, en la que la placa -9- del armazón superior se puede emplear para la colocación de botellas  
20 portátiles de gas licuado o fogones. Sobre la placa -9- se coloca un paravientos plegable formado por una placa posterior -10- a cuyos extremos se articulan los marcos de varilla -11- de sendas placas laterales -12-. La placa -10- queda separada  
25 inferiormente respecto de la placa -9-, dejando un espacio por el que se puede hacer pasar tubos de gas licuado conectados a una cocina dispuesta sobre la placa -9- y a las botellas de gas correspondientes dispuestas en el suelo. Al borde superior  
30 de la placa -10- se instala una parrilla -13-

dotada de ganchos extremos -14- que prenden en posición desplegada de dicha parrilla en las placas laterales -12-. La cocina puede plegarse totalmente, apilando el paravientos plegado y los armazones plegados, 5 obteniéndose entonces un conjunto aplanado.

El modelo, dentro de su esencialidad, puede ser llevado a la práctica en otras formas de realización que difieran sólo en detalle de la indicada únicamente a título de ejemplo, a las cuales alcanzará igualmente 10 la protección que se recaba. Podrá, pues, fabricarse este armazón en cualquier forma y tamaño, con los medios y materiales más adecuados y los accesorios más convenientes, por quedar todo ello comprendido en el espíritu de las siguientes reivindicaciones.

REIVINDICACIONES

Se reivindica como objeto del presente modelo de utilidad:

5 1.- Armazón plegable modular, caracterizado esencialmente por el hecho de consistir en una plataforma en la que en dos laterales opuestos se articulan inferiormente sendas patas provistas de una varilla longitudinal intermedia elástica terminada superiormente en gancho de retención de la posición extendida de dichas patas por engarce del gancho en el reborde de la plataforma, cuyas patas son adosables en posición plegada a la cara inferior de la plataforma.

15 2.- Armazón plegable modular, según la reivindicación anterior, caracterizado porque las patas presentan su tramo extremo inferior con un saliente configurado en correspondencia con un hueco superior de la plataforma para el encaje de dicho extremo de las patas de una plataforma en los huecos de una plataforma inferior, cuya posición se asegura por engarce de los ganchos de las patas de la plataforma inferior sobre los extremos encajados de las patas de la plataforma superior.

3.- "ARMAZON PLEGABLE MODULAR"

Consta la presente memoris descriptiva de seis hojas mecanografiadas, acompañada de una lámina de dibujos.

Madrid, a 28 ABR. 1977

JUAN EGEA SALINAS  
(Sucesor de Manufacturas del Alambre Araez)

p.a.

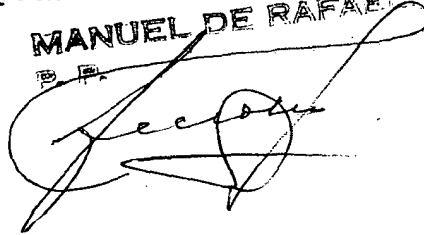
MANUEL DE RAFAEL  
E. E.  

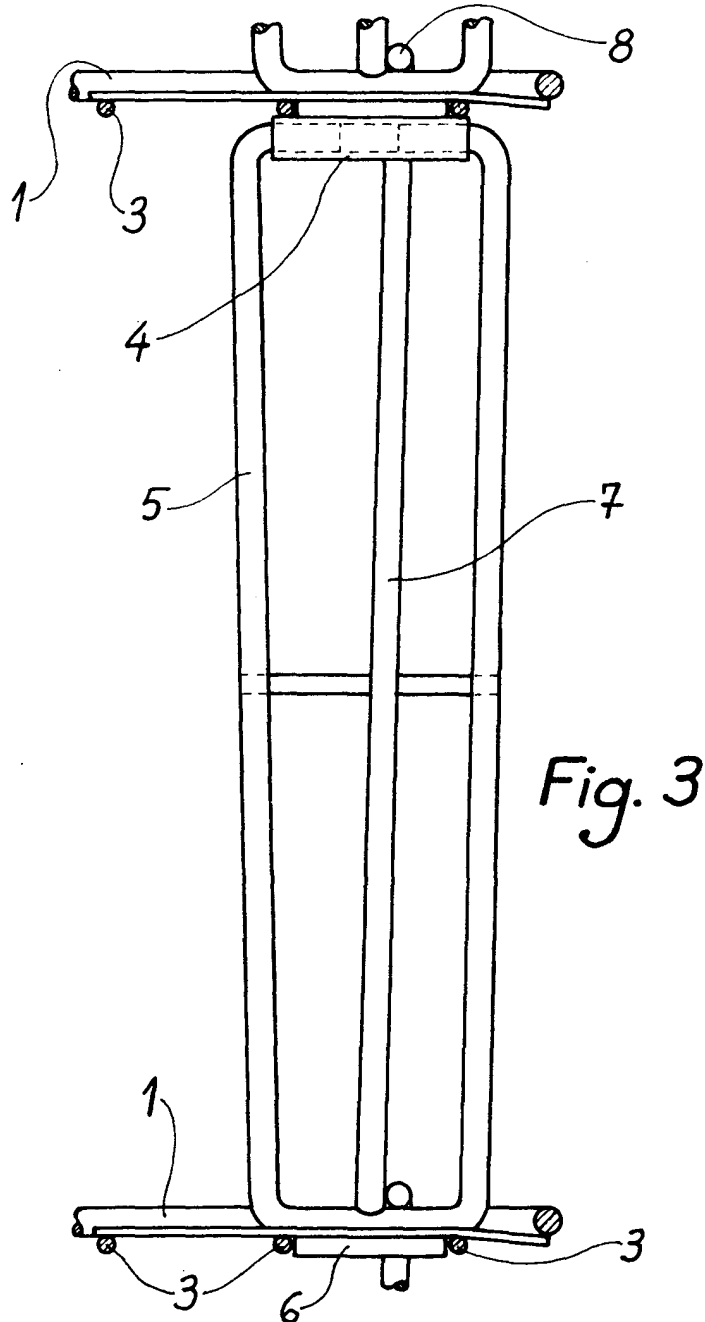
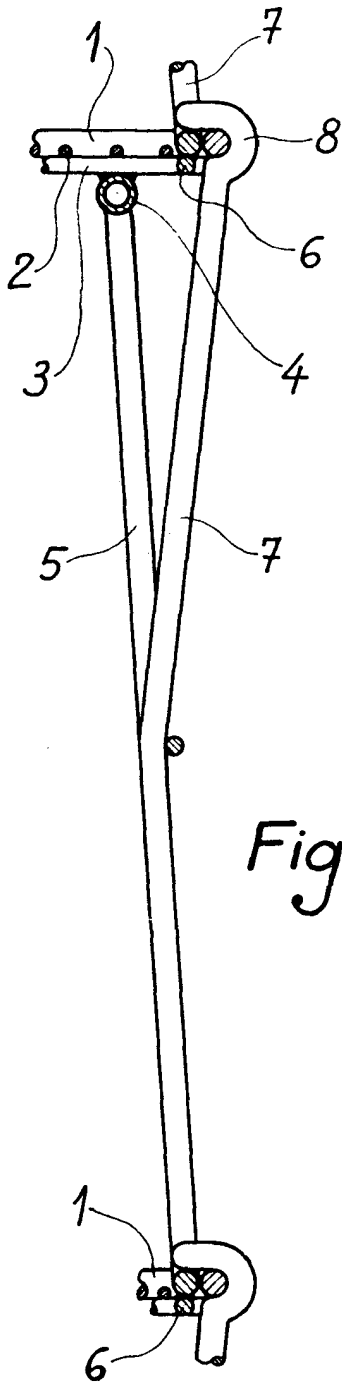
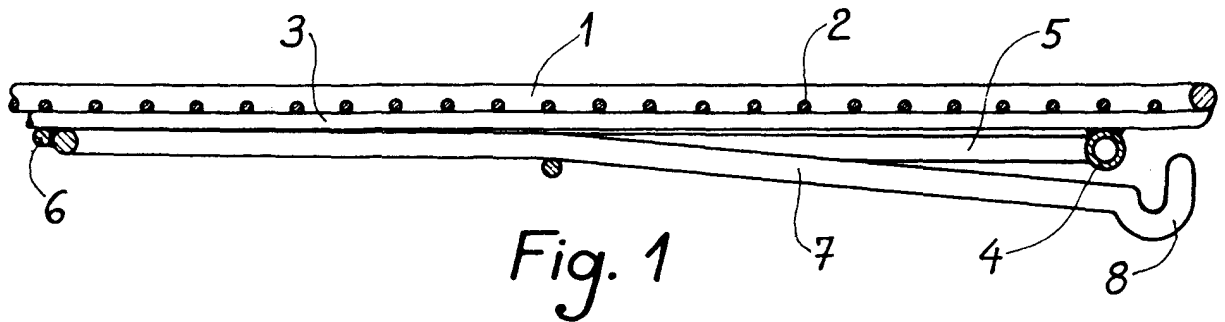

Madrid, 22 Abril 1977

MANUEL DE RAFAEL

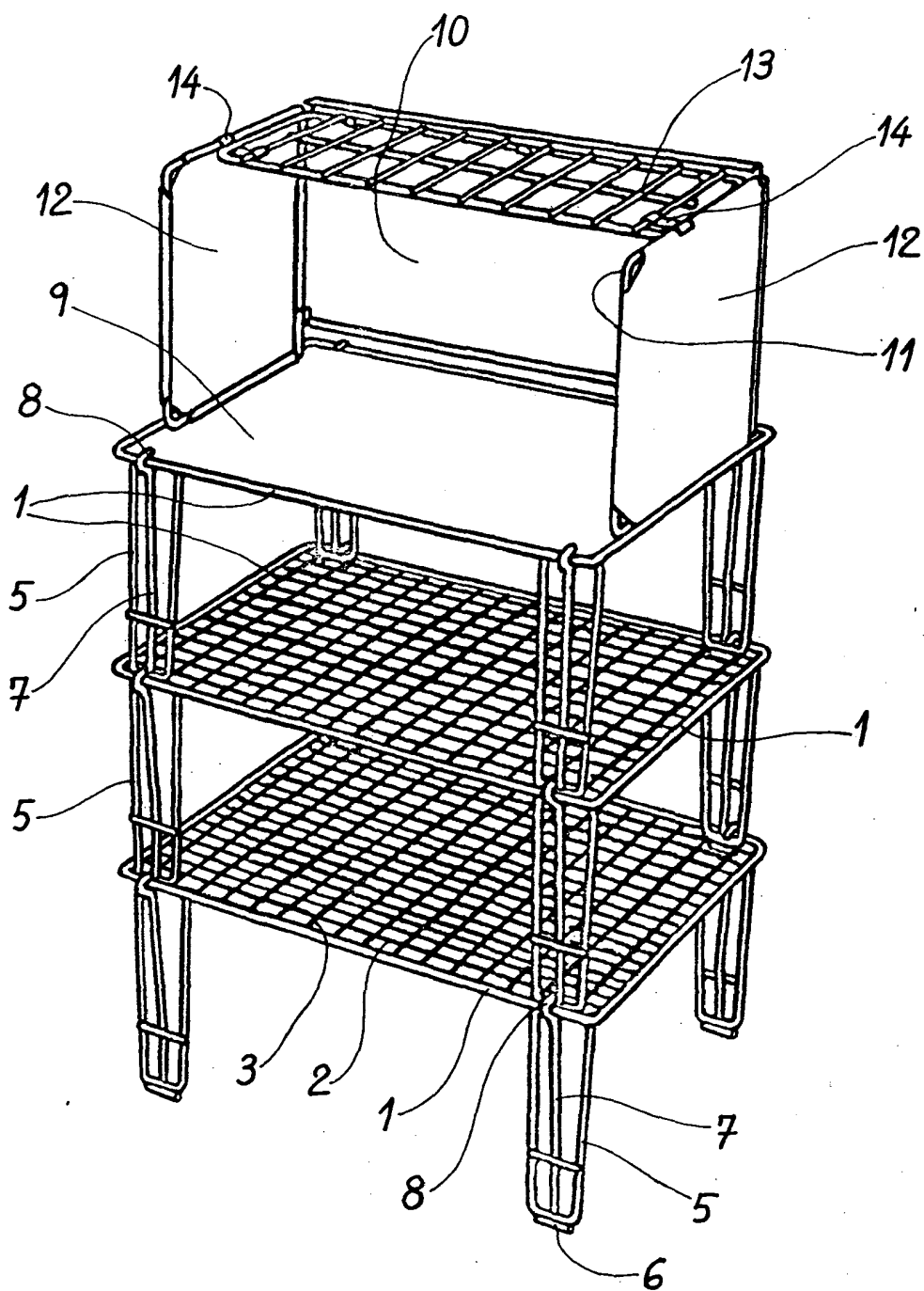

Fig. 4

Madrid, 20 Abril 1977

DE RAFAEL  
E. Egea Salinas