



ESPAÑA

(10) ES	(11) NUMERO	(10) Y
(21)	228 123	
(22)	FECHA DE PRESENTACION	
	28 ABR. 1977	

MODELO DE UTILIDAD



(30) PRIORIDADES:	(32) FECHA	(33) PAIS
(31) NUMERO		

(47) FECHA DE PUBLICIDAD	(51) CLASIFICACION INTERNACIONAL
	F I G B

(54) TITULO DE LA INVENCIÓN
"PASADOR"

(71) SOLICITANTE (S)
FRANZ RUBIG & SOHNE KG METALLWARENFABRIK.

DOMICILIO DEL SOLICITANTE
Schulstrasse, 21a - 4600 WELS (Austria)

(72) INVENTOR (ES)

(73) TITULAR (ES)

(74) REPRESENTANTE
D. MIGUEL FERNANDEZ-LOAYSA PINZON.

Ag. MAU/6354

1 La presente memoria descriptiva tiene como fin la de-
claración del objeto sobre el que ha de recaer el privilegio de
explotación industrial y comercial exclusivo en el territorio na-
cional de un Modelo de Utilidad, de acuerdo con la vigente Legis-
5 lación, que, como el enunciado indica, se trata de "PASADOR".

En el momento actual, ya se conocen pasadores que es-
tán provistos de un asa elástica susceptible de bascular hacia
arriba y hacia abajo, a los que, por esta razón, se acostumbra
a denominar como "enchufes machos rebatibles". Estos pasadores
10 se usan en notables cantidades como elementos de retención mon-
tados en árboles, ejes, pernos enchufables y similares. Así, el
asa elástica, al adoptar la posición abatida contra el perno -es
decir, la posición en la que la citada asa envuelve o rodea la
extremidad del árbol o similar-, ha de impedir el desprendimien-
15 to del pasador.

Ya se han propuesto pasadores que están formados por
un perno que comporta una garganta de sección más estrecha. En
estas configuraciones, una de las extremidades de un anillo o asa
doblado en forma de espiral, puede estar unida con el perno por
20 debajo de esta garganta; mientras que la otra extremidad, que es
colindante con la cabeza del perno y que adopta la forma de un
corchete hembra, puede deslizarse en contacto con la garganta,
o bien, pueden doblarse ambas extremidades del asa, dando lugar
a corchetes hembra, y se las puede hacer deslizar sobre la gar-
25 ganta.

En la posición de retención del pasador, este anillo
o asa se asienta contra la cara interna del pasador -interna, con
referencia al extremo del árbol o eje cuya retención ha de efec-
tuarse-. Esta retención puede soltarse haciendo presión sobre la
30 extremidad del asa que es colindante con la cabeza del perno.

1 Sin embargo, puede suceder (en particular, en difíciles condicio-
nes de trabajo, como las que se ejercen sobre máquinas agrícolas
y de construcción) que, a pesar de lo anterior, la citada presión
se ejerza en forma involuntaria contra el extremo del asa; con lo
5 que este asa bascula en dirección opuesta a la de su posición de
retención, y, entonces, el pasador se desprende del taladro o agu-
jero practicado en el correspondiente árbol o eje. Por otra parte,
la operación de abrazado de la garganta del perno, por medio de un
corchete hembra del material elástico del asa, resulta una opera-
10 ción difícil; y la formación de la cabeza en una garganta sobre
la que, previamente, han de calarse el corchete hembra (o los cor-
chetes hembras), presenta dificultades de realización práctica.

En el caso de espigas enchufables fijas, es decir, que
no giran, se ha previsto también la realización de agujeros o ta-
15 ladros horizontales, en los que se insertan un enchufe macho cuyo
anillo o asa pretensado adopta la posición de retención en el in-
terior de una ranura practicada en la espiga enchufable. Al in-
troducir completamente el enchufe macho en el agujero o taladro
transversal, entonces, puede el anillo pretensado ser basculado
20 hacia arriba, y el enchufe macho puede extraerse del agujero o ta-
ladro transversal. Sin embargo, en esta posición, el citado ani-
llo o asa puede (particularmente, en el caso de ser usado en má-
quinas agrícolas, por ejemplo, en el roturado de rastrojeras, en
trabajos de arado en los que el enchufe macho se encuentra próxi-
25 mo al surco de labranza, es decir, en las proximidades del suelo)
verse basculado hacia arriba involuntariamente, y, con ello, el
enchufe macho puede desprenderse.

El objeto de la presente invención lo constituye un pa-
sador para ejes, pero también para árboles rotativos, en el cual
30 pasador, el basculamiento involuntario hacia arriba del asa elás-

1 tica logra ser evitado en virtud de que el pasador comporta, en
su cara externa, una entalla, en cuyo interior puede enclavarse
el asa elástica, cuando esta última ocupa su posición rebatida,
es decir, basculada hacia abajo.

5 Para ello, la citada entalla puede configurarse como
un elemento de enclavamiento, inclinado oblicuamente con respec-
to al eje de simetría del pasador.

10 En los dibujos anexos se han representado, a título de
ejemplo, dos formas de realización práctica del enchufe macho re-
batible, objeto de la invención. Con relación a la primera forma
de realización práctica, la figura 1 muestra una vista lateral,
con el asa elástica rebatida, es decir, basculada hacia abajo,
pero no enclavada; y la figura 2 representa una vista frontal de
esta primera forma de realización práctica. Por otra parte la fi-
15 gura 3 muestra análogamente a la figura 1- una vista lateral del
enchufe macho rebatible (pero, esta vez, con el asa elástica en
su posición de enclavamiento); mientras que la figura 4 ilustra
una sección transversal del pasador según la línea 4-4 de la fi-
gura 3. La figura 5 muestra la segunda forma de realización prác-
20 tica, en la misma situación que lo hacia la figura 1.

25 El pasador (V) se encuentra dispuesto en el interior
del agujero (B) del eje (A). El citado pasador presenta dos agu-
jeros pasantes (L), en cuyo interior se asientan las extremidades
del asa elástica (F), la cual puede bascular alrededor de los
apoyos contituidos por los citados agujeros pasantes. La posición
30 basculada hacia arriba del asa elástica se ha representado en la
figura 1 a punto y raya; y la posición rebatida -es decir, bas-
culada hacia abajo- aparece representada a trazo lleno. En esta
posición, el asa puede introducirse a presión en el elemento de
enclavamiento (R) del pasador, y se mantiene fija en el interior

1 de este elemento, en virtud de la tensión elástica a la que se ve sometida el asa. Haciendo presión, o estirando del asa, en el sentido opuesto, puede hacerse que este asa se desprenda y separe del elemento de enclavamiento (R).

5 En la realización práctica de la figura 5, el elemento de enclavamiento (R) presenta la superficie oblicua orientada en dirección opuesta.

10 El pasador se obtendrá, preferentemente, por forjado en estampa. El elemento de enclavamiento (R) puede obtenerse por fresado, o de otra forma diferente.

15 En virtud de la doble función del asa elástica, el efecto de retención del pasador se ve sensiblemente mejorado; de manera que pueda evitarse, con la mayor probabilidad, cualquier desprendimiento y apertura del citado pasador.

20 Descrita suficientemente la naturaleza del presente invento, así como su realización industrial, sólo cabe añadir que en su conjunto y partes constitutivas es posible introducir cambios de forma, materia y disposición, en cuanto tales alteraciones no supongan variación sustancial del mismo.

25 El solicitante, al amparo de los Convenios Internacionales sobre Propiedad Industrial se reserva el derecho de extender esta demanda a los países extranjeros, si fuera posible, reivindicando la misma prioridad de la presente solicitud.

N O T A:

30 El Modelo de Utilidad que se solicita como nuevo en España, por veinte años, de acuerdo con la vigente Legislación, deberá recaer sobre "PASADOR", en todo de acuerdo con las siguientes,

R E I V I N D I C A C I O N E S:

30 1.-Pasador, que comporta un asa elástica susceptible

1 de bascular hacia arriba y hacia abajo, caracterizado porque el
pasador (V) presenta, en su cara externa, una entalla (R), en el
interior de la cual puede enclavarse el asa elástica (F) cuando
5 esta última adopta la posición rebatida, es decir, basculada ha-
cia abajo.

2.-Pasador, en todo de acuerdo con la reivindicación
primera, caracterizado porque la entalla adopta la forma de un
elemento de enclavamiento (R), inclinado oblicuamente con respec
10 to a la dirección del eje de simetría del pasador (V).

3.-PASADOR.

Según queda sustancialmente descrito en la presente
memoria descriptiva que consta de seis hojas mecanografiadas por
una sola cara acompañada de sus correspondientes dibujos.

Madrid, 28 ABR. 1977

El Agente Oficial.

MIGUEL FERNANDEZ LOYSA PINZON
P. P.

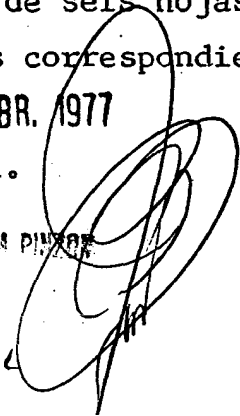

FIG. 1

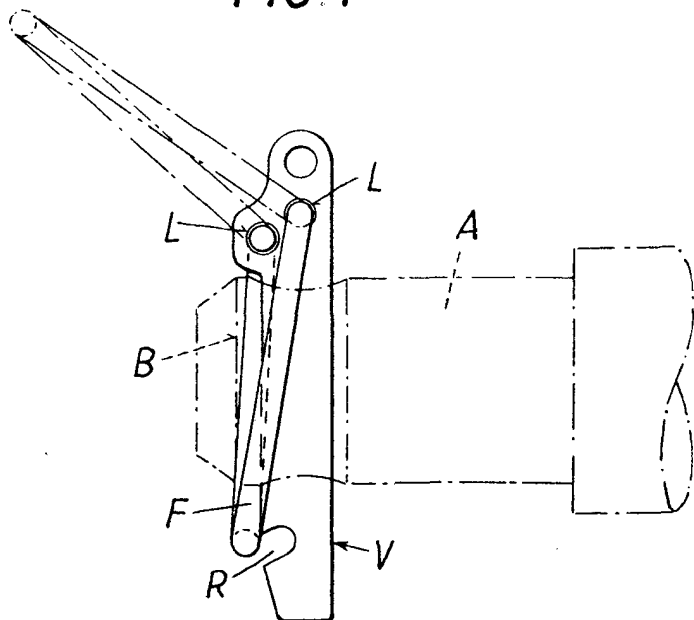

FIG. 2

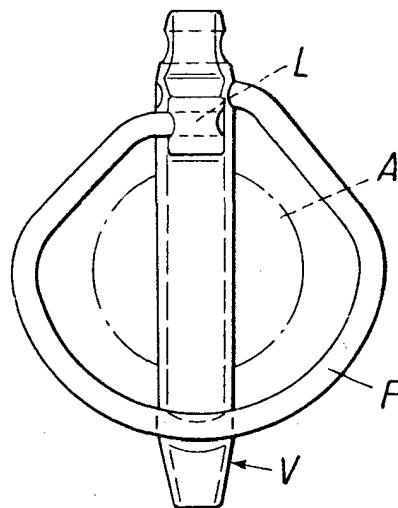

FIG. 3

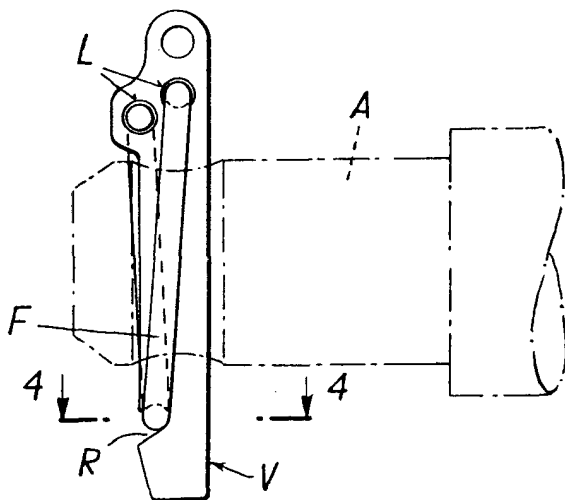

FIG. 5

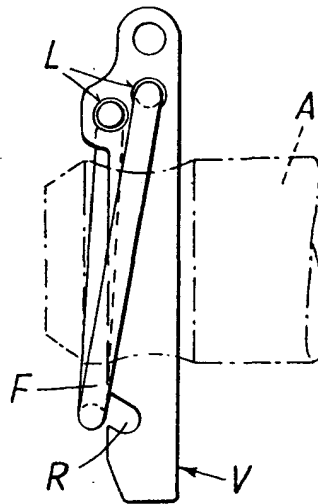
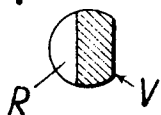

FIG. 4



Escala variable

Madrid 28 ABR 1917

El Agente Oficial

ESTABLEcimiento DE FABRILACION DE METALES
S. R.