



ESPAÑA

(19) ES	(11) NUMER	(10) Y
	(21) 228080	
	(22) FECHA DE PRESENTACION	

MODELO DE UTILIDAD

(30) PRIORIDADES:	(32) FECHA	(33) PAIS
(31) NUMERO		

(47) FECHA DE PUBLICIDAD	(51) CLASIFICACION INTERNACIONAL
	B67B

(54) TITULO DE LA INVENCIÓN

"DISPOSITIVO ABRIDOR DE ENVASES"

(71) SOLICITANTE (S)

D. JOSE BUENO GARCIA

DOMICILIO DEL SOLICITANTE

C/. Joaquin Borrás nº 55 CASTELLBELL Y VILLAR (Barcelona)

(72) INVENTOR (ES)

(73) TITULAR (ES)

D. JOSE BUENO GARCIA

(74) REPRESENTANTE

D^a M^a LUISA ISERN CUYAS, Agente Oficial de la Propiedad Industrial.

MEMORIA DESCRIPTIVA

El presente modelo de utilidad se refiere a un dispositivo estudiado y realizado de manera que con el mismo es posible la apertura de latas, la extracción de tapones corona y el descorchad de botellas, todo ello de una manera sumamente sencilla y rápida con notable facilidad de manejo y dentro de una simple construcción. El dispositivo permite dicha apertura de latas con posibilidad de adaptación a latas de cualquier altura, diámetro y contorno.

Para facilitar una explicación detallada, se acompaña una hoja con una figura en la que se ha representado un caso práctico de realización sólo a título de ejemplo.

De acuerdo con la figura, el dispositivo en cuestión consta de una base -1- provista de un orificio -2- y a la que está fijada una columna -3- sobre la que es deslizable un carro -4- bloqueable en altura mediante una empuñadura de apriete -5- para adaptar con arreglo a la altura de la lata a abrir la altura de una cuchilla -6- solidaria de un casquillo-eje -7- giratorio en el carro -4- por la acción de un brazo -8- unido al casquillo-eje y dotado de una empuñadura -9-. El casquillo-eje está provisto de una ranura -10- que actúa como guía para el reborde de la pieza de hojalata que cierra la lata, que se hace girar manualmente a la vez que se corta con la cuchilla -6-, y cuya lata se apoya sobre la base -1-. El dispositivo es adaptable a latas de cualquier altura, diámetro y contorno, ya sea este último rectangular, ovalado, etc.

Con el casquillo-eje -7- está unido un cabezal

-11- configurado para la extracción de tapones corona.

5. El brazo -8- sobresale del casquillo-eje -3- por su extremo opuesto a la empuñadura y en tal extremo opuesto está montado giratorio un sacacorchos -12- para el descorchado de botellas cuyo cuello se hace pasar por el orificio -2- de la base -1- que se apoya sobre la botella y con la que se alinea el sacacorchos mediante el giro del carro -4- sobre la columna -3-.

10. El modelo, dentro de su esencialidad, puede ser llevado a la práctica en otras formas de realización que difieran sólo en detalle de la indicada a título de ejemplo, a las que alcanzará igualmente la protección que se recaba. Por tanto, podrá fabricarse el dispositivo de referencia en cualquier configuración y tamaño y con los materiales más convenientes, por quedar todo ello comprendido en el espíritu de las siguientes reivindicaciones.

15.

N O T A

20. Descrito el objeto del presente invento se declaran como no divulgadas ni practicadas en España las siguientes reivindicaciones.

25. 1.- Dispositivo abridor de envases, caracterizado esencialmente por el hecho de constar de una base a la que está unida una columna sobre la que es móvil un carro bloqueable en altura para adaptar con arreglo a la altura de latas a abrir la altura de una cuchilla abrelatas solidaria de un extremo de un eje giratorio en el carro por la acción de un brazo unido al eje y dotado en un extremo de una empuñadura, cuyo eje está dotado de una ranura de guía

para el reborde de la pieza de hojalata que cierra la lata a cuyo contorno variable es adaptable la cuchilla, estando provisto el eje en su eje en su otro extremo de un cabezal para la extracción de tapones corona.

5. 2.- Dispositivo abridor de envases, según la reivindicación anterior, caracterizado porque la base presenta un orificio para el paso del cuello de una botella, sobre la que se apoya la base, en tanto que el brazo en su extremo opuesto a la empuñadura sobresale del carro y lleva montado giratorio un sacacorchos
- 10.

3.- Dispositivo abridor de envases.

Según se describe y reivindica en la presente memoria descriptiva que consta de 4 páginas foliadas y escritas a máquina por una sola de sus caras, acompañadas de los dibujos reglamentarios, acompañadas de los dibujos reglamentarios.

- 15.

Madrid, a **26 ABR. 1927**

p.a.

M.^a LUISA ISEN CUYA:
p. p.

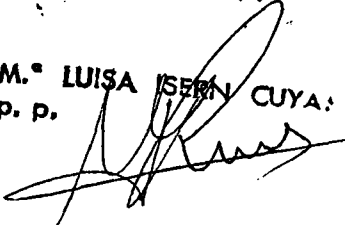

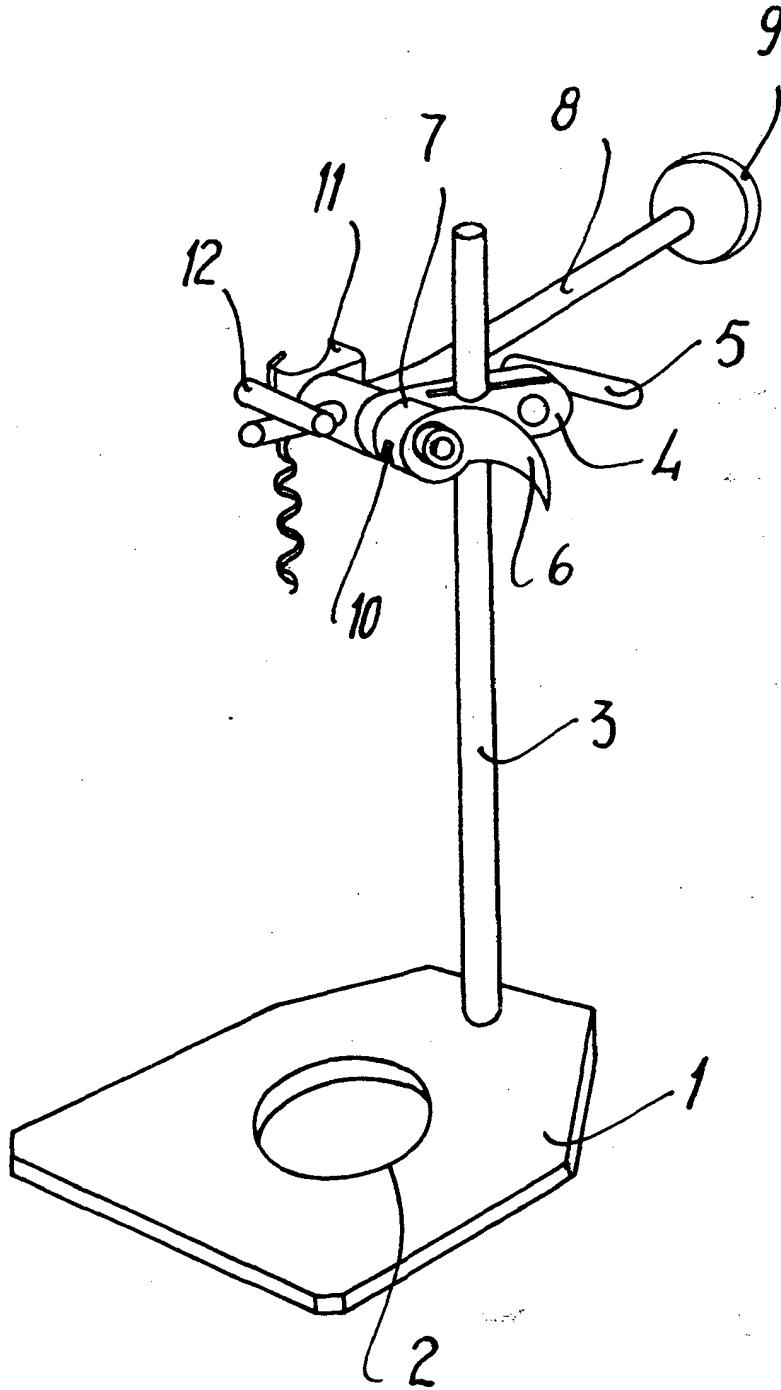

Madrid, a 26 ABR. 1977
p.a.

M.^a LUISA IVERN CUYAS
p. p.