



ESPAÑA

19 ES 11 21 22  
NUMERO 228073 Y  
FECHA DE PRESENTACION  
24.11.75

MODELO DE UTILIDAD

P.- 61.654

30 PRIORIDADES: 31 NUMERO 531.959	32 FECHA 12.12.74	33 PAIS EE.UU.
---	----------------------	-------------------

47 FECHA DE PUBLICIDAD	51 CLASIFICACIÓN INTERNACIONAL
------------------------	--------------------------------

54 TITULO DE LA INVENCIÓN  
"UN PAÑAL DESECHABLE PERFECCIONADO"

71 SOLICITANTE (S)  
COLGATE-PALMOLIVE COMPANY

DOMICILIO DEL SOLICITANTE  
300 Park Avenue, Nueva York, Nueva York 10022, Estados Unidos de América

72 INVENTOR (ES)  
Charles H. Schaar

73 TITULAR (ES)

74 REPRESENTANTE  
D. ALBERTO DE ELZABURU MARQUEZ

La presente invención se refiere a artículos absorbentes, y más particularmente a pañales desechables.

5 Durante los años recientes los pañales del tipo desechable se han usado muy ampliamente. Tales pañales están generalmente construidos teniendo una hoja de respaldo impermeable a los fluidos, una hoja superior permeable a los fluidos y una almohadilla absorbente colocada entre las hojas traseras y superior. A pesar de que  
10 los pañales desechables han obtenido un alto grado de popularidad con los padres ya que se pueden descartar después de ser usados una sola vez y no necesitan ser lavados, una disposición apropiada de los pañales usados puede resultar difícil para los padres. En ciertos tiempos, por ejemplo cuando se está viajando en un automóvil, una  
15 disposición inmediata del pañal sucio puede no ser posible. En otros momentos, por ejemplo en la residencia de uno, la disposición de los pañales puede ser problemática o no sanitaria. Se ha sugerido que la hoja de respaldo puede ser removida del pañal sucio, y el resto del pañal puede ser desechado en el servicio sanitario. Sin embargo, las hojas superiores convencionales tienen suficiente fortaleza mojadas para prevenir su desintegración cuando son usadas, y estas propiedades de fortaleza cuando están mojadas puede resultar en dificultades en los sig

temas de alcantarillado, tal como un tanque séptico, después de que los pañales son desechados. Por lo tanto, más comúnmente los pañales sucios son desechados dentro de la basura hasta que puedan ser desechados a través de otros sistemas de desecho. A pesar de que son almacenados solamente temporalmente en la basura, el aspecto poco sanitario de esta forma de disposición es aparente. Además, muchos padres creen que el manejo de los pañales sucios es objetable.

#### SUMARIO DE LA INVENCION

Un rasgo principal de la presente invención es la provisión de un pañal desechable de una construcción simplificada el cual puede ser manejado y desechado después de ser usado en una forma conveniente y sanitaria.

El pañal de la presente invención comprende una almohadilla absorbente teniendo una hoja trasera impermeable a los fluidos por lo menos definiendo parcialmente la parte trasera de la almohadilla, una superficie frontal, un par de bordes laterales, un par de terminaciones conectando los bordes laterales y un par de porciones en la línea de la cintura. El pañal tiene una cubierta de disposición adyacente a un borde de la almohadilla, la cubierta comprendiendo una hoja de material flexible estando doblada transversalmente a una configuración de dimensiones

reducidas. La hoja tiene suficiente ancho y largo para pasar por arriba de porciones remotas de la almohadilla. El pañal tiene medios para asegurar las regiones laterales juntas de la hoja doblada y retener la hoja asegurada a una superficie de la almohadilla.

Un rasgo de la presente invención es que la hoja doblada puede ser utilizada para cubrir porciones del pañal cuando está sucio.

Por lo tanto, un rasgo de la presente invención es que el que lo usa puede pasar la hoja doblada sobre una porción remota del pañal para cubrir las porciones sucias del pañal.

Otro rasgo de la invención es que el pañal sucio puede ser cubierto en una forma sanitaria sin ponerse en contacto con la superficie sucia del pañal las manos del que lo usa.

Otro rasgo adicional de la invención es que el pañal cubierto puede ser desechado en una forma sanitaria.

Aún otro rasgo adicional es que una incorporación de la invención es las tiras de cinta, las cuales son utilizadas para asegurar el pañal alrededor del bebé, y puede asegurar la hoja doblada a una superficie de la almohadilla.

Otro rasgo adicional es que en una incorpora-

ción de la invención una superficie de la hoja doblada es utilizada como una superficie de liberación para porciones aseguradoras de las tiras de cinta.

5 Otro rasgo es que en una incorporación de la invención la hoja doblada comprende una extensión de la hoja trasera.

Otros rasgos se harán más ampliamente aparentes en la siguiente descripción de las incorporaciones de esta invención y de las reivindicaciones adjuntas.

10

#### DESCRIPCION DE LOS DIBUJOS

En los dibujos:

15 La figura 1 es una vista seccional fragmentada del pañal de la presente invención teniendo una hoja de cubierta en una configuración parcialmente doblada;

La figura 2 es una vista trasera de plano fragmentada del pañal de la figura 1 mostrando la hoja de cubierta doblada asegurada al pañal;

20 La figura 3 es una vista frontal de plano fragmentada del pañal de la figura 2;

La figura 4 es una vista seccional fragmentada tomada substancialmente como se indica a lo largo de la línea 4-4 de la figura 3;

25 La figura 5 es una vista de elevación ilustrando la hoja de cubierta siendo desdoblada parcialmente pa-

ra cubrir el pañal después de ser usado;

La figura 6 es una vista de elevación mostrando el pañal sucio como es cubierto por la hoja de cubierta;

5 La figura 7 es una vista seccional fragmentada mostrando otra incorporación del pañal de la presente invención;

La figura 8 es una vista de plano frontal fragmentada del pañal de la figura 7;

10 La figura 9 es una vista seccional fragmentada tomada substancialmente como se indica a lo largo de la línea 9/9 de la figura 8;

La figura 10 es una vista de plano trasero de otra incorporación del pañal de la presente invención;

15 La figura 11 es una vista frontal de plano mostrando el pañal de la figura 10 como es doblado en una configuración en forma de caja de pliegues;

20 La figura 12 es una vista seccional fragmentada tomada substancialmente como se indica a lo largo de la línea 12-12 de la figura 10;

La figura 13 es una vista trasera de plano fragmentada de otra incorporación del pañal de la presente invención;

25 La figura 14 es una vista de plano frontal fragmentada del pañal de la figura 13; y

La figura 15 es una vista seccional fragmentada tomada substancialmente como se indica a lo largo de la línea 15-15 de la figura 13.

5

DESCRIPCION DE LAS INCORPORACIONES PREFERIDAS

10 Con referencia a las figuras 1-4, se muestra un pañal desechable designado generalmente por el 20 teniendo una almohadilla absorbente 22. La almohadilla 22 tiene una hoja de respaldo 24 impermeable a los fluidos definiendo por lo menos una porción de la superficie trasera 26 de la almohadilla, una cubierta u hoja tope 28 permeable a los fluidos definiendo por lo menos una porción de la superficie frontal 30 de la almohadilla, una almohadilla absorbente 32 colocada entre las hojas de cubierta y de respaldo 24 y 28 respectivamente, un par de bordes laterales 34a y b, y un par de terminaciones 36a y b conectando los bordes laterales 34a y b. El pañal o almohadilla tiene un par de porciones de la línea de la cintura 38a y 38b y una porción de entrepierna 40 entre las porciones de la línea de la cintura 38a y b.

15

20

25

Como se muestra en la figura 1, el pañal 20 tiene una cubierta de deshecho generalmente designada por el 42 en la porción de la línea de la cintura 38a de la almohadilla. La cubierta 42 está hecha preferiblemente de

la hoja 44 de material flexible impermeable a los fluidos, tal como polietileno. La hoja 44 puede estar doblada transversalmente como un abanico o un acordeón a lo largo de una pluralidad de líneas de doblez laterales 46 para modificar el largo de la hoja 44 a una configuración reducida y poner en posición la capa exterior 48 de la hoja doblada 44 aproximada algo a la superficie trasera 26 de la almohadilla.

Como se muestra en las figuras 2 y 3, la hoja doblada lateralmente 44 se extiende substancialmente a lo ancho de la almohadilla 22, de manera tal que los bordes laterales 50a y 50b de la hoja 44 están colocados adyacentes a los bordes laterales 34a y b de la almohadilla. Como se ilustra en las figuras 2-4, las regiones laterales 52a y 52b pueden ser aseguradas juntas y retenidas a la superficie trasera 26 de la almohadilla por un par de tiras de cinta 54a y b. Las tiras de cinta 54a y b tienen porciones primeras 56a y 56n aseguradas a una superficie exterior 58 de las regiones laterales 52a y b, y segundas porciones aseguradoras 60a y 60b extendiéndose más allá de los bordes laterales 50a y b de la hoja 44. Las porciones aseguradoras 60 a y b pueden ser aseguradas a una superficie exterior de la hoja trasera 24, y puede extenderse más allá de los bordes laterales 34a y b de la almohadilla, de manera tal que un adhesivo en las terminaciones

5 exteriores de las porciones aseguradoras están unidos, pudiendo ser liberados, a un par de hojas de liberación 62a y 62b en la superficie frontal de la almohadilla. Como se muestra en las figuras 3 y 4, las porciones ase-  
guradoras 60a y b de las tiras de cinta 54a y b pueden tener terminaciones vueltas hacia arriba 64a y 64b para facilitar la remoción de porciones aseguradoras de las hojas de liberación 62a y b. Por lo tanto, las tiras de cinta 54a y b pueden ser utilizadas para asegurar las re-  
10 giones laterales 52a y b de la hoja doblada 44 juntas y retener la hoja doblada 44 contra la superficie trasera 26 de la almohadilla. Sin embargo, si se desea, la super-  
ficie interna 66 de la hoja doblada 44 puede ser retenida a la superficie trasera 26 de la almohadilla 22 por medios apropiados 68, tal como por una línea de adhesivo 70, como se muestra en las figuras 1 y 2.

15 Así construido, la hoja doblada 44 o cubierta 42 es asegurada a la superficie trasera de la almohadilla en una configuración reducida. Durante la colocación del pañal, las porciones aseguradoras 60a y b de las tiras de cinta 54a y b pueden ser removidas de las hojas de libera-  
20 ción 62a y b para asegurar el pañal alrededor del infante. Después de que el pañal es usado, el pañal sucio es removido del infante, y el pañal puede ser cubierto para ser desechado en una forma como se describe como sigue. Como se

muestra en la figura 5, el que lo usa, tal como uno de los padres, puede colocar una mano en la hoja doblada lateralmente 44 mientras tira de la otra porción de la línea de la cintura 38b hacia la hoja doblada 44. El que lo usa entonces desdobla la hoja 44, y pasa la hoja por arriba de regiones remotas del pañal hasta que la hoja cubre y abarca una porción suficiente del pañal para cerrar y cubrir la superficie frontal sucia de la almohadilla, como se muestra en la figura 6. Por lo tanto, la almohadilla cubierta, con todas las porciones sucias del pañal estando cubiertas, puede ser entonces desechado en una forma conveniente y sanitaria con todas las porciones sucias del pañal estando cubiertas, y sin que se ponga en contacto las manos del que lo usa con la superficie sucia de la almohadilla.

A pesar de que el pañal se ha descrito como teniendo la hoja doblada 44 localizada en la región de la línea de la cintura 38a de la almohadilla, se entenderá que la hoja puede estar colocada en otras áreas del pañal tal como la otra región de la línea de la cintura 38b. Adicionalmente, se contempla que la hoja puede ser doblada longitudinalmente adyacente al borde lateral de la almohadilla, de manera tal que la hoja doblada longitudinalmente es traída alrededor del borde lateral opuesto de la almohadilla para la disposición del pañal, en una forma

similar a la descrita arriba. Además, se entenderá que la cubierta puede ser usada en otros artículos absorbentes, tal como tohallas sanitarias.

5 Otra incorporación del pañal de la presente invención está ilustrado en las figuras 7-9, en las cuales los números de referencia designan partes similares. Como se muestra en la figura 7, en esta incorporación la hoja doblada 44 comprende una extensión de la hoja trasera 24, con la capa interior 66 de la hoja 44 estando unida a la hoja trasera 24 a lo largo de la línea de doblez 72 adyacente al borde final 36a de la almohadilla. Por lo tanto, la hoja doblada 44 es retenida a la hoja trasera 24 por la unión de la hoja 44 y la hoja trasera, con la hoja doblada debajo de la superficie trasera 26 de la hoja de respaldo 24.

10

15

Como se ilustra en las figuras 8 y 9, la hoja trasera 24 puede tener márgenes laterales 74a y 74b extendiéndose más allá de los bordes laterales 34a y b de la almohadilla 22 y estando asegurados a la superficie frontal 30 de la almohadilla. Por lo tanto, las regiones laterales 52a y b de la hoja doblada 44 se extienden alrededor de los bordes laterales 34a y b de la almohadilla sobre la superficie frontal 30 de la almohadilla, y pueden estar aseguradas en su lugar por medios apropiados, tal como por sellado por calor. Si las regiones late

20

25

5 rales 52a y b de la hoja doblada 44 son selladas juntas por calor, las superficies exteriores 76a y 76b proveen una superficie lisa apropiada para la liberación de las porciones aseguradoras 60a y b de las tiras de cinta 54a y b. Por lo tanto, las porciones aseguradoras de las tiras de cinta pueden ser unidas, pudiendo ser liberadas, a las superficies exteriores tratadas 76a y b de las regiones laterales 52a y b, eliminando la necesidad para tener hojas separadas de liberación. Las porciones aseguradoras 60a y b de las tiras de cinta 54a y b son removidas de las superficies 76a y b para asegurar el pañal alrededor del infante durante su colocación, como se había descrito previamente, y la hoja doblada 44 es utilizada para cubrir el pañal sucio en una forma similar a la descrita en conexión con el pañal de las figuras 1-6.

10 Otra incorporación del pañal de la presente invención se ilustra en las figuras 10-12, en las cuales números iguales de referencia designan partes iguales. En esta incorporación las regiones laterales 52a y b de la hoja doblada 44 se extienden más allá de los bordes laterales 34a y b de la almohadilla 22. Las regiones laterales 52a y b de la hoja 44 pueden ser aseguradas juntas por medios apropiados, tal como por el sellado por calor de las regiones. Las primeras porciones 56a y b de las

tiras de cinta 54a y b pueden estar aseguradas a las superficies traseras 26a' y b' de las regiones 52a y b, y las porciones aseguradoras 60a y b pueden extenderse alrededor de los bordes laterales 50a y b de la hoja 44, con las porciones aseguradoras estando unidas, pudiendo ser liberadas, a las superficies frontales exteriores 76a y b de las regiones 52a y b. Por lo tanto, las porciones aseguradoras 60a y b están unidas, pudiendo ser liberadas, a las superficies tratadas con calor 76a y b de las regiones laterales 52a y b. La capa interna 66 de la hoja doblada 44 puede ser retenida a la superficie trasera 26 de la almohadilla por medios apropiados 68, tal como la línea de adhesivo 70. Como se muestra en las figuras 10 y 11, la almohadilla 22 puede ser doblada a lo largo de una pluralidad de líneas de doblez que se extienden longitudinalmente 78a, 78b, 78c y 78d para definir una configuración plegada en forma de caja, con los pliegues teniendo un panel central C que se extiende longitudinalmente, un par de primeros paneles B y D extendiéndose desde y cubriendo la superficie frontal del panel central C, y un par de paneles más hacia afuera A y E extendiéndose desde y cubriendo los primeros paneles B y D.

Durante el uso las porciones aseguradoras 60a y b de las tiras de cinta 54a y b son removidas de las

5 superficies exteriores 76a y b de las regiones laterales 52a y b para asegurar el pañal alrededor del infante, como se ha descrito previamente. La hoja doblada lateralmente 44 o cubierta 42 es utilizada en una forma descrita arriba para cubrir el pañal sucio para ser desechado.

10 Otra incorporación del pañal de la presente invención está ilustrado en las figuras 11-15, en las cuales los mismos números de referencia designan partes iguales. En esta incorporación, como se muestra en la figura 15, la hoja doblada lateralmente comprende una extensión de la hoja trasera 24. La hoja 44 tienen una pluralidad de pliegues laterales 80, como se muestra, y una sección final longitudinal 82 la cual está doblada sobre y asegurada a la superficie frontal 30 de la almohadilla 22. Como se muestra en la figura 14, los márgenes laterales 74a y b de la hoja de respaldo 24 y las regiones laterales 52a y b de la hoja doblada 44 o cubierta 42 pueden estar dobladas alrededor de los bordes laterales 34a y b de la almohadilla y asegurados a la superficie frontal de la almohadilla por medios apropiados, tal como por un adhesivo o por sellado por calor. Como se muestra en las figuras 13 y 14, las primeras porciones 56a y b de las tiras de cinta 54a y b pueden estar aseguradas a la superficie exterior de la cubierta de desecho 42, con las porciones aseguradoras 60a y b de las tiras extendi-

15

20

25

dose más allá de los bordes laterales 34a y b de la almohadilla. Como se muestra en la figura 14, un par de hojas de liberación 62a' y 62b' cubren el adhesivo, pudiendo ser liberadas, sobre las porciones aseguradoras 60a y b de las tiras 54a y b. Las hojas de liberación 62a' y b' son removidas de las porciones aseguradoras de las tiras de cinta durante la colocación del pañal sobre el infante, y las porciones aseguradoras de las tiras de cinta son utilizadas para asegurar el pañal alrededor del infante. Después de que el pañal es usado, el pañal es removido del infante, y la hoja plegada 44 es doblada suficientemente para pasar la hoja sobre las porciones remotas del pañal, y cubrir el pañal sucio en una forma similar a la descrita en conexión con los pañales de las figuras 1-12.

Por lo tanto, se ha descrito un pañal teniendo una cubierta de desecho la cual puede ser utilizada para cubrir el pañal sucio después de ser usado. El pañal puede ser cubierto en una forma sanitaria sin que se ponga en contacto las manos del que lo usa con la superficie sucia del pañal, y el pañal cubierto puede ser subsiguientemente desechado en una forma sanitaria.

La siguiente descripción detallada es dada para más claridad de entendimiento de la misma solamente, y no deberá entenderse que representan limitaciones de la mis-

ma, ya que las modificaciones se harán obvias a los expertos en la técnica.

5 La presente solicitud, que corresponde a la presentada en Estados Unidos de América, el 12 de Diciembre de 1974, bajo el número 531.959, se acoge a los beneficios del artículo 51 del vigente Estatuto de la Propiedad Industrial.

10

- REIVINDICACIONES -

15 Los puntos que como característica de novedad se presentan para que sean objeto de esta solicitud de Modelo de Utilidad en España, por VEINTE años, son los que se recogen en las reivindicaciones siguientes:

20 1ª.- Un pañal desechable perfeccionado, comprendiendo: una almohadilla absorbente teniendo una hoja de respaldo impermeable a los fluidos por lo menos definiendo parcialmente una superficie trasera de la almohadilla, una superficie frontal, un par de bordes laterales, un par de bordes terminales conectando los bordes laterales, y un par de porciones de línea de cintura; una cubierta de desecho adyacente a un borde de la

almohadilla, dicha cubierta comprendiendo una hoja de material flexible estando plegada transversalmente a una configuración de dimensiones reducidas, dicha hoja teniendo un ancho y largo suficiente para pasar sobre porciones remotas de la almohadilla y proveer una cubierta para la almohadilla sucia después de haber sido usada en el pañal; y medios para asegurar las regiones laterales de la hoja plegada juntas y retener la hoja asegurada a una superficie de la almohadilla para proveer acceso a un área suficiente de la hoja para cubrir el pañal.

2ª.- El pañal de la reivindicación 1ª en el cual por lo menos una porción substancial de la hoja plegada está debajo de la superficie trasera de la almohadilla.

3ª.- El pañal de la reivindicación 1ª en el cual dicha hoja plegada se extiende por lo menos substancialmente entre los bordes opuestos de la almohadilla.

4ª.- El pañal de la reivindicación 3ª en el cual los bordes laterales opuestos de la hoja están localizados adyacentes a los bordes opuestos de la almohadilla.

5ª.- El pañal de la reivindicación 3ª en el cual los márgenes laterales de la hoja plegada se extien

den alrededor de los bordes opuestos de la almohadilla y están asegurados a la superficie frontal de la almohadilla.

5 6ª.- El pañal de la reivindicación 5ª en el cual una porción de la hoja plegada se extiende entre los bordes laterales de la almohadilla, y la superficie externa de dichos márgenes laterales cubriendo la superficie frontal de la almohadilla incluye una superficie de liberación para un adhesivo  
10 en un par de tiras de cinta.

15 7ª.- El pañal de la reivindicación 5ª en el cual dichos medios aseguradores y medios retentivos comprenden áreas de las márgenes laterales siendo selladas por calor a la superficie frontal de la almohadilla.

8ª.- El pañal de la reivindicación 3ª en el cual los márgenes laterales de la hoja plegada se extienden más allá de los bordes laterales de la almohadilla.

20 9ª.- El pañal de la reivindicación 8ª en el cual una superficie frontal de los márgenes laterales incluye una superficie de liberación para un adhesivo sobre un par de tiras de cinta.

25 10ª.- El pañal de la reivindicación 9ª en el cual dichas tiras de cinta tienen una primera por

ción anclada a una superficie trasera de dichos márgenes laterales, y una porción de aseguramiento unida pero pudiendo ser liberada a una superficie frontal de los márgenes laterales.

5

11ª.- El pañal de la reivindicación 8ª en el cual los medios aseguradores comprenden regiones de dichos márgenes laterales siendo sellados juntos por calor.

10

12ª.- El pañal de la reivindicación 1ª en el cual la hoja plegada está separada de dicha hoja de respaldo.

15

13ª.- El pañal de la reivindicación 12ª en el cual los medios retentivos incluyen medios para unir una capa interna de la hoja plegada a la superficie trasera de la almohadilla entre los medios aseguradores.

14ª.- El pañal de la reivindicación 13ª en el cual los medios de unión se extienden entre los medios aseguradores.

20

15ª.- El pañal de la reivindicación 1ª en el cual los medios retentivos están localizados adyacentes a los medios aseguradores.

16ª.- El pañal de la reivindicación 1ª en el cual dicha hoja plegada comprende una hoja de material impermeable a los fluidos.

25

17ª.- El pañal de la reivindicación 16ª en el

cual dicha hoja plegada comprende una extensión de dicha hoja de respaldo.

5 18ª.- El pañal de la reivindicación 17ª, en el cual los medios retentivos comprenden una unión entre la hoja plegada y dicha extensión de la hoja de respaldo.

19ª.- El pañal de la reivindicación 17ª en el cual la hoja plegada se une a la hoja de respaldo adyacente a un borde de la almohadilla.

10 20ª.- El pañal de la reivindicación 17ª en el cual un borde terminal de la hoja plegada es asegurado a una superficie de la almohadilla.

15 21ª.- El pañal de la reivindicación 1ª en el cual dicha hoja plegada está plegada en forma de abanico.

22ª.- El pañal de la reivindicación 1ª en el cual la hoja doblada está plegada.

20 23ª.- El pañal de la reivindicación 1ª en el cual los medios aseguradores comprenden un par de tiras de cinta teniendo una primera porción asegurada a una superficie exterior de la hoja doblada adyacente a los bordes laterales de la hoja, y una segunda porción extendiéndose más allá de los bordes laterales de la hoja y asegurada a una superficie sobre la almohadilla.

25 24ª.- El pañal de la reivindicación 1ª en el cual los medios retentivos comprenden un par de tiras de

5 cinta teniendo una primera porción asegurada a una superficie exterior de la hoja doblada adyacente a los bordes laterales de la hoja, y una segunda porción extendiéndose más allá de los bordes laterales de la hoja y asegurada a una superficie de la almohadilla.

10 25ª.- El pañal de la reivindicación 1ª incluyendo un par de tiras de cinta teniendo una primera porción unida a una superficie exterior de la hoja doblada adyacente a los bordes laterales de la hoja, dichas tiras teniendo una segunda porción extendiéndose alrededor de los bordes laterales de la almohadilla y estando asegurada, pudiendo ser liberada, a una porción de superficie frontal de la almohadilla.

15 26ª.- El pañal de la reivindicación 1ª en el cual dicha almohadilla está doblada longitudinalmente en una configuración plegada.

20 27ª.- El pañal de la reivindicación 1ª en el cual dicha cubierta está localizada en una región de la línea de la cintura de la almohadilla, dicha hoja está doblada lateralmente con relación al pañal a dicha configuración reducida, y dicha hoja doblada pasa sobre la otra porción de la línea de cintura de la almohadilla para cubrir el pañal sucio.

25 28ª.- El pañal de la reivindicación 1ª, en el cual la cubierta desechable se encuentra en por lo

5 menos una porción de la línea de la cintura de la almohadilla, dicha cubierta comprendiendo una hoja de material flexible estando doblada lateralmente a una configuración de dimensiones reducidas, dicha hoja teniendo un ancho y largo suficiente para pasar sobre la otra porción de la línea de la cintura de la almohadilla y cubrir por lo menos una porción de la almohadilla sucia después de haberse usado el pañal; y medios para asegurar las regiones laterales de la hoja doblada juntas y 10 retener la hoja asegurada a una superficie trasera de la almohadilla para proveer acceso a un área suficiente de la hoja para cubrir el pañal.

29.- Un pañal desechable perfeccionado.

15 Tal y como se ha descrito en la Memoria que antecede, representado en los dibujos que se acompañan y para los fines que se han especificado.

Esta Memoria consta de veintidós hojas escritas a máquina por una sola cara.

20 Madrid, 22. MAR 1977

P.A. Alberto de Elizaburu  
Por Poder

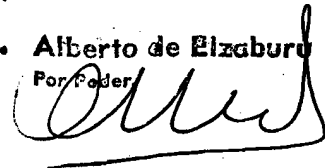

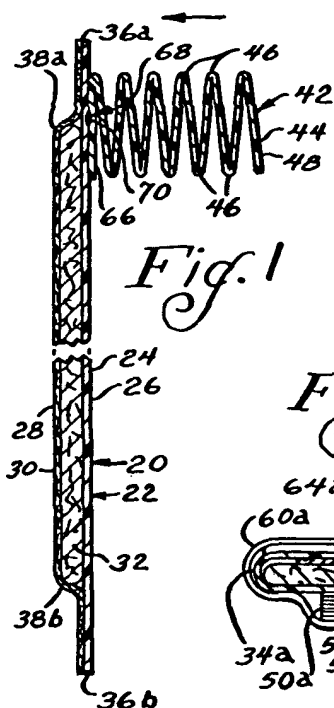

Fig. 1

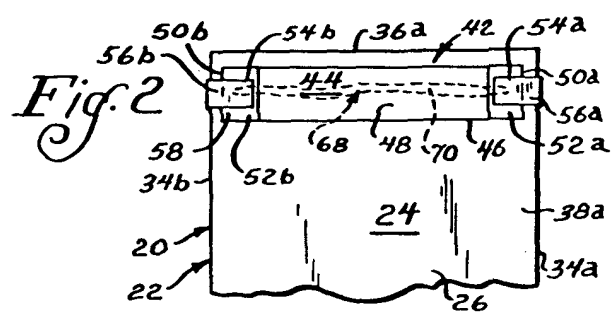

Fig. 2

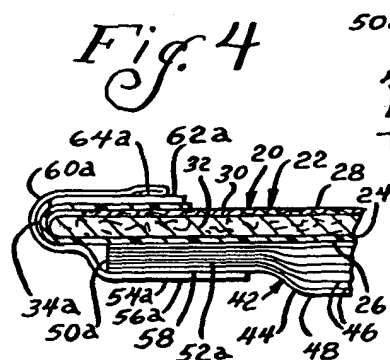

Fig. 4

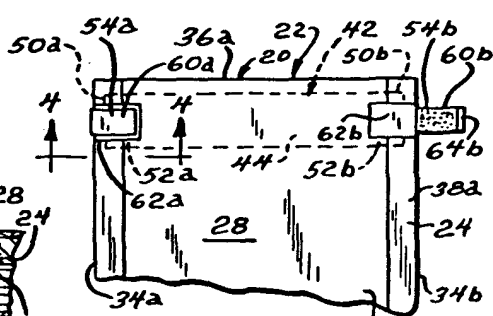

Fig. 3

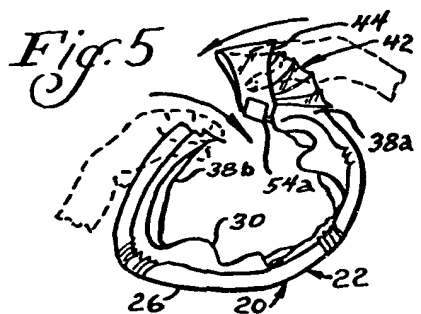

Fig. 5

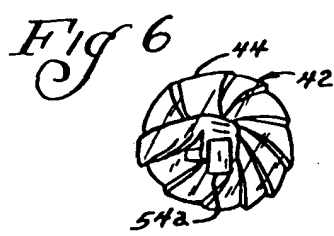

Fig. 6

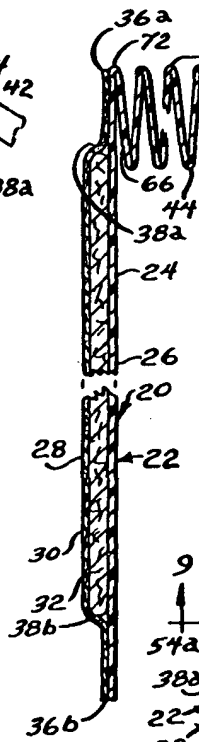

Fig. 7

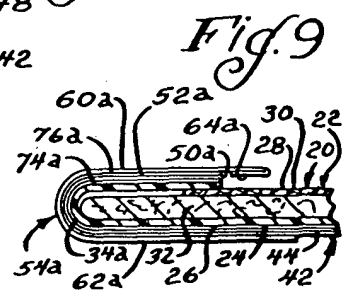

Fig. 9

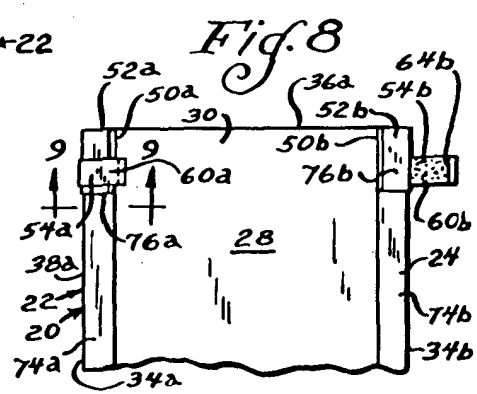

Fig. 8

Alberto de Eizaburu  
Por Poder

Fig. 10

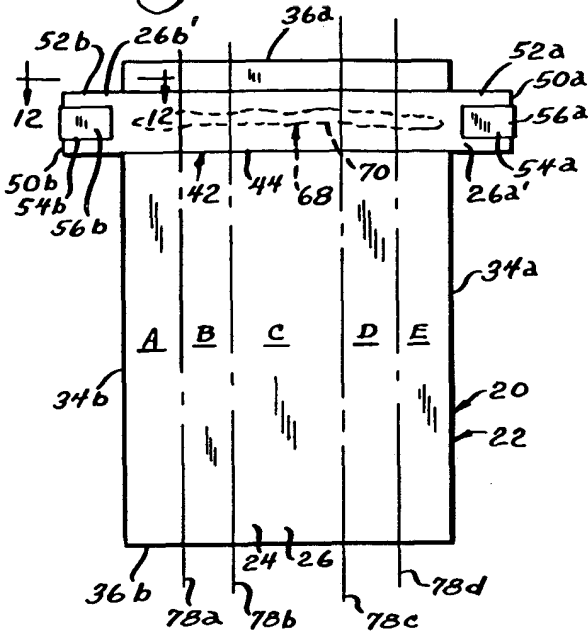

Fig. 11

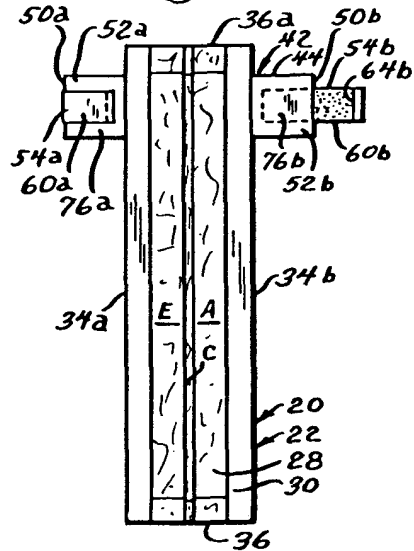

Fig. 12

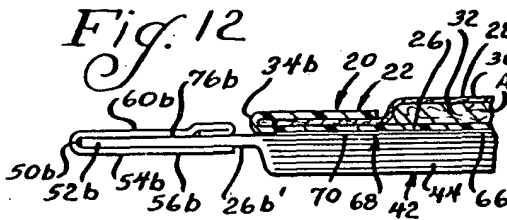

Fig. 13

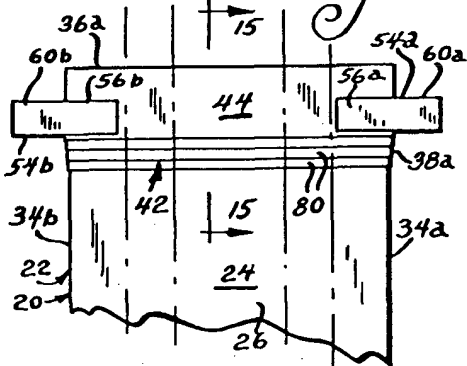

Fig. 14

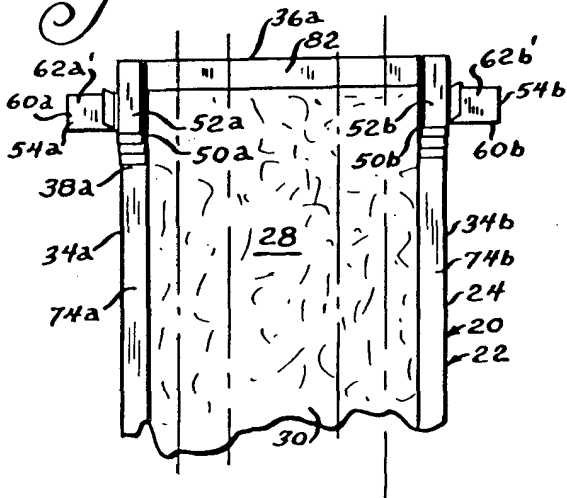
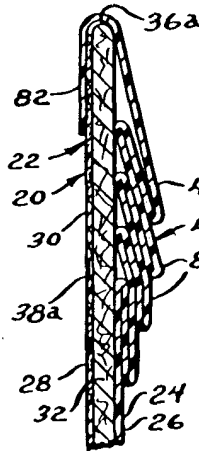

Fig. 15



Alberca de Elizaburu  
For Agent

*Alberca de Elizaburu*