



ESPAÑA

19	ES	11	NUM	228010	10	Y
		21				
		22	FECHA DE PRESENTACION	22 ABR 1977		

MODELO DE UTILIDAD

30	PRIORIDADES:	32	FECHA	33	PAIS
31	NUMERO				

47	FECHA DE PUBLICIDAD	51	CLASIFICACION INTERNACIONAL
			G09B

54	TITULO DE LA INVENCIÓN
	"JUGUETE PEDAGOGICO".

71	SOLICITANTE (S)
	D <sup>a</sup> JOSEFINA POSADAS ESCALONA

	DOMICILIO DEL SOLICITANTE
	Cronista Carreres, 1. VALENCIA

72	INVENTOR (ES)

73	TITULAR (ES)

74	REPRESENTANTE
	DON JOSE LOPEZ CORTES





corresponde al gráfico de la otra, al pulsar una tecla, por la parte superior asomará un cartel con la leyenda "SI", "CORRECTO" u otra similar, mientras que si la leyenda y el gráfico no se corresponden, el cartel que aparecerá llevará la leyenda "NO" "INCORRECTO" u otra. También dispondrá de dos teclas que al pulsarlas provocaran la expulsión de las tarjetas.

Con el fin de facilitar la comprensión de la descripción que vamos a efectuar de los mecanismos que hacen posible las funciones anteriormente referidas, se acompaña una lámina de dibujos que representa un ejemplo de realización de uno de estos juguetes, aunque debe hacerse notar que no deben interpretarse dichos dibujos en sentido limitativo, sino amplio y general, dada su condición de ejemplo aclaratorio.

Dichos dibujos representan en sus figuras como sigue:

Fig. 1.- Perspectiva del juguete.

Fig. 2.- Vista frontal de dos de las diversas fichas que comprende el juguete.

Fig. 3.- Perspectiva del juguete, con dos fichas colocadas y con el cartel de respuesta elevado.

Fig. 4.- Perspectiva del armazón interno desprovisto del caparazón ó carcasa, para mostrar algunos de los mecanismos soportados en él.

Fig. 5.- Sección transversal por A-B, de la figura 4.

Fig. 6.- Perspectiva de otro armazón interno visto por la cara anterior.

Fig. 7.- Alzado del armazón de la figura 6, visto por la cara posterior.

Fig. 8.- Sección por C-D, de la figura 7.

22



- 3 -

De acuerdo con dichos dibujos, vemos que el juguete pedagógico que en ellos se representa como ejemplo, adopta la siguiente constitución.

5           Consta de una base -1-, en forma de caja de planta rectangular, de bajas paredes laterales, sobre la que va montada de canto una plancha -2- debidamente configurada por moldeo, para actuar de armazón soporte de mecanismos, manteniéndose sujeta de pié mediante los soportes -3-, unidos a la base y al armazón con los tornillos -4-. También contribuyen a sujetarla  
10 los tornillos -5- fijados en las columnas -6-. Esta plancha -2- tiene dos lados en ángulo -7-, entre los que van alojadas verticalmente dispuestas y paralelas dos planchas que inferiormente están caladas para disminuir peso y superiormente forman dos carteles -8- y -9-, uno mayor que el otro, que llevarán en la cara anterior una figura cualquiera y uno la palabra "SI",  
15 "Correcto" u otra y el otro la palabra "NO" "Incorrecto" u otra. En los lados -7- hay dos aletas transversales -10- con dos ganchos cada una, en los cuales van enganchados los muelles -11-, -12-, que por su extremo inferior se enganchan a su vez en los ganchos -13- de las respectivas planchas -8-9-, de manera que al estar los muelles distendidos las impulsan hacia arriba.

20           Apoyándose en los adecuados soportes -13- y sujeto con las tapas atornilladas -14- hay un eje horizontal -15-, en el que va ensartada con posibilidades de bascular una plancha en ángulo diedro, con una pala inferior -16- y otra superior -17-, dotada esta última de un apéndice en punta -18- destinado a retener a las planchas ó carteles -8-9-, introduciéndose en los adecuados orificios -19-20- (figura 5). En el mencionado

.../...

22 APR 1977



- 4 -

eje -15- se halla montada también, con posibilidad de bascular, una plancha -21- con un resalte hueco -22- en forma de tecla pulsadora alargada, cuya plancha se apoya en dos lengüetas flexibles -23- sujetas en la base -1-, mientras que la pala -16- se apoya en otra anchura lengüeta flexible -24-.

También consta el juguete de una gran plancha -25-, moldeada y calada con orificios y nervaduras, formando un segundo armazón soporte de mecanismos (figuras 6, 7 y 8). Esta plancha tiene a ambos extremos dos tabiques en ángulo -26- que le sirven de sustentación para mantenerla inclinada, formándose en la parte inferior una repisa -27- con un amplio orificio central -28-, que da paso a la tecla -22- y otros dos orificios -29- para dar paso a otras dos teclas menores -30-. En la cara anterior inclinada de la plancha -25- hay dos orificios alargados y horizontales -31-, situados en la parte superior y otros dos orificios iguales -32- en la parte inferior, existiendo también dos orificios menores -33- verticalmente dispuestos en los extremos y cuatro nervios -34- dispuestos alineados dos a dos y paralelos.

En la cara posterior de la referida plancha -25- hay dos regles paralelos -35- y -36-, cada uno con un largo orificio central -37-, por medio del cual se deslizan horizontalmente en los correspondientes tetones (no visibles), procedentes de la plancha -25-, sobre cuyos tetones van atornilladas las planchitas -38-, dotadas cada una de una pestaña -39- en la que va montada con posibilidades de bascular en los ejes -40-, los correspondientes brazos de palanca -41-, que en la cara interna llevan un resalte (no visible), para engranar en los dientes

.../...

22 ARR. 1917



- 5 -

laterales en resalte -42-, siendo también portadores en su extremo de un contrapeso -43-. En un extremo de la plancha -25- hay un tetón -44- en el que va enganchado el muelle -45-, que por su otro extremo se engancha en el gancho -48- del regle -35-, mientras que en el extremo opuesto de dicha plancha -25- hay otro gancho -46- con un muelle -47- enganchado, cuyo otro extremo va sujeto al gancho -49- del regle -36-. Los dos regles -35- y -36- tienen en uno de sus lados un dentado -50- y entre dichos dentados va engranado un piñón -51- de libre giro en un eje solidario de dos largas tiras ó regles -52-. Cada uno de los regles -35- y -36- tiene un largo brazo perpendicular -53-, con su extremo -54- doblado en ángulo, introducido en los respectivos orificios -31- y -32-, y deslizables por ellos asomando a la cara anterior (figura 6). Junto a cada uno de los tabiques -26-, de la plancha -25-, hay un brazo -55- cuyo extremo -56- forma ángulo obtuso, yendo alojados estos extremos en los orificios -33-, a través de los cuales asoman por la cara anterior (figuras 6 y 8). Estos brazos tienen en el extremo inferior una amplia pala -57-, en ángulo, con unas puntas de eje -58-, que les sirven de puntos de apoyo para bascular apoyadas en las muescas de unas planchas -59- procedentes de la base -1- (figura 8). Las referidas palas se apoyan en la correspondiente plancha flexible -60-, sujeta en la base -1-, mientras que en la cara opuesta, dichas palas sostienen a las teclas -30-, cuya misión es hacer bascular a las palas -57- y brazos -55-, para hacer asomar sus extremos -56- por los referidos orificios -33-.

Sobre el armazón -2- con sus mecanismos, tal como

.../...

22



- 6 -

aparece en la figura 4, se acopla el armazón -25- de la figura  
-6- y cubriendo a ambos se coloca la cubierta ó carcasa -6-  
que tiene un pedestal inferior -62-, apoyado en la base -1- y  
a través del cual asoman las teclas -22- y -30-. Esta cubie  
5 -61- tiene en su cara frontal inclinada una amplia ventana -63-  
con una plancha transparente y una ranura -64- en cada extremo,  
para dar acceso a unas cartulinas ó fichas -65-, -66- de que  
también consta el juguete, existiendo dentro de la ventana  
-63- un tabique -67- que la divide verticalmente en dos partes  
10 iguales. En la parte superior ó techo de la cubierta -61- hay  
una puerta ó trampilla articulada -68- para permitir el paso  
a los carteles -8- y -9-.

Las cartulinas ó fichas -65- y -66- tienen en un ex-  
tremo una muesca -69- y en los lados mayores opuestos un reba-  
15 je -70-. De estas cartulinas hay un abudante surtido, con la  
particularidad de que el escalón del rebaje -70- no se halla  
en todas en el mismo lugar y de que forman juegos de pares, en  
los que una ficha del par representa el gráfico de cualquier  
motivo, mientras que la otra del par lleva una palabra ó sen-  
20 tencia que define ó corresponde al gráfico de la otra ficha.

Como se indicó al principio el juego puede desarro-  
llarse como sigue ó de manera parecida: del conjunto de tarje-  
tas -65- y -66- que se dispondrán mezcladas, o agrupando las  
gráficas en un montón y las de texto escrito en otro, el niño  
25 tomará una tarjeta gráfica y la introducirá por la abertura  
-64- de la derecha, con el gráfico cara a él, de manera que se  
vea a través de la placa transparente que cubre las ventanas  
-63-. Al hacer esto, los escalones -70- tropiezan con los apén

.../...

22



- 7 -

dices -54- -54'- y al ir introduciendo la tarjeta los arrastran hacia el centro, distendiendo el muelle trasero -47- ó -45 correspondiente, obligando a que la regla -35- ó -36-, correspondiente se desplace. Luego, de entre las tarjetas con texto, debe escoger la que crea que las leyendas corresponden al gráfico, y la introducirá por la abertura opuesta -64-, con lo cual se arrastrarán los salientes -54-, -54'- y el correspondiente regle -35-, -36-. Hecho esto, se pulsará la tecla -22- y si las dos tarjetas colocadas se corresponden, la palanca angular -16-, -17- habra podido moverse lo necesario para que su gancho ó apéndice -18- deje libre al cartel -9- que contiene la leyenda "SI", "CORRECTO" u otra similar que ascenderá y saldrá por la puerta ó trampilla -68-. Al contrario, si no se corresponden las tarjetas, el cartel que quedará libre sera el de "NO" o "ERROR", que saldrá por la referida trampilla -68-, mostrando su leyenda.

Finalmente, para extraer las tarjetas -65- y -66-, que habran sido retenidas por los apéndices -56- introducidos en las muescas -69-, habrán de pulsarse las teclas -30-, con lo cual se ocultan dichos apéndices -56- y los muelles traseros -45- y -47- desplazan los regles -35- y -36-, siendo los apéndices -54- -54'- de los mismos los que empujan a las tarjetas y las lanzan fuera del aparato.

Conviene tener en cuenta que el juguete descrito y representado puede fabricarse, no solo de plástico, que es lo más conveniente, sino de cualquier otro material y en tamaños, formas y colores diversos, pudiendo utilizar en las tarjetas los más diversos motivos gráficos y denominativos, o sólo de estos últimos, tanto para enseñar a leer, como para aprender

.../...

22 APR 1917



- 8 -

idiomas, o para resolver problemas, acertijos, preguntas de -  
cualquier materia.



NOTA REIVINDICATORIA  
=====

Los puntos no conocidos ni practicados en España, que se reivindican en este Modelo de Utilidad, son:

5 1.- Juguete pedagógico, esencialmente caracterizado por constar de una base rectangular sobre la que va montada de canto un armazón soporte de mecanismos en forma de plancha, con medios para sujetarse de pié, disponiendo de dos lados en ángulo para formar en una cara un cajetín guía en el que van vertical y paralelamente dispuestos dos armazones con un cartel cada uno en la parte superior, para indicar resultados positivos ó negativos, cuyos carteles se hallan retenidos ocultos dentro de la carcasa ó caja general del juguete, pero tienen la posibilidad de elevarse verticalmente, asomando fuera de dicha caja, impulsados por dos correspondientes muelles que cada uno lleva enganchados en la parte inferior de sus lados opuestos, estando enganchados, además, los extremos superiores de dichos muelles, en el armazón mencionado al principio, comprendiendo asimismo una palanca en forma de ángulo diedro, basculable por su vértice en un eje, apoyándose una de las palas de dicha palanca en un resorte que impulsa a un diente ó apéndice de la otra pala a retener a los dos armazones portadores de los carteles, a menos que no se pulse una tecla que al actuar sobre la palanca referida, la hace bascular, liberando los armazones para que estos se eleven uno u otro, mostrando al exterior el cartel indicativo del resultado.

2.- Juguete pedagógico, de acuerdo con la reivindicación anterior, caracterizado por constar de una plancha mol



deada y calada con orificios, formando un segundo armazón soporte de mecanismos, cuya plancha es inclinada y tiene en los lados de los extremos dos tabiques en ángulo que, juntamente con una repisa con orificios, le sirven de medios de sustentación de pié, sobre la base de la reivindicación 1, en cuya repisa, el orificio central da paso a la tecla de liberación de los carteles ineditadores de resultados, mientras que por otros dos orificios asoman otras dos respectivas teclas apoyadas sobre las respectivas palas de dos palancas angulares, apoyadas a su vez en los correspondientes resortes, cuyas palancas tienen uno de sus extremos doblado en ángulo, atravesando los adecuados orificios de la plancha inclinada, asomando por la cara anterior, para servir de retención de las tarjetas ó fichas, con posibilidad de liberar a dichas fichas ó tarjetas pulsando las teclas que hacen bascular las palancas de retención.

3.- Juguete pedagógico, caracterizado porque en la cara posterior de la plancha armazón, inclinada, de la reivindicación 2, hay montados dos regles paralelos, provistos cada uno de un largo orificio central, por medio de los cuales pueden deslizarse horizontalmente guiados por dos correspondientes tetones procedentes de la plancha inclinada, sobre cuyos tetones van sujetas dos planchas dotadas cada una de una pestaña en las que van montadas con posibilidades de bascular dos correspondientes brazos de palanca, que en la cara interna llevan un resalte que engrana en un dentado formado en el lado de los regles, siendo también portadoras dichas palancas en su extremo de un contrapeso, mientras que cada uno de los referidos regles lleva unido en un extremo, un muelle cuyo otro extremo va fija

22 ABR 1977



- 11 -

do al armazón soporte, actuando tales muelles a contracción pa  
ra mantener a cada regle desplazado hacia un extremo del arma-  
zón soporte, con el fin de que las dos pestañas dobladas en án  
gulo que cada regle posee, resulten situadas junto a los extre  
5 mos del armazón, asomando a la cara anterior del mismo a tra-  
vés de los correspondientes orificios alargados, en los cuales  
dichas pestañas pueden deslizarse, cuando son empujadas por  
los escalones ó muescas practicadas en las tarjetas ó fichas,  
existiendo además entre los dos regles un piñón loco engrana-  
10 do en los dientes de ambos regles, cuyo piñón va montado en un  
soporte que tiene a cada extremo una larga tira ó regle.

4.- Juguete pedagógico, caracterizado porque sobre el  
armazón soporte de mecanismos de la reivindicación 1, va aco-  
plado lateralmente el segundo armazón soporte de mecanismos de  
15 la reivindicación 2, que se apoya en la base del primero y cu-  
briendo a ambos hay dispuesta una carcasa ó cubierta provista  
de un pedestal con orificios, para dar paso al exterior a las  
teclas de accionamiento, disponiendo la carcasa de un marco  
con una amplia ventana alargada, protegida por una plancha  
20 transparente, con un tabique vertical central que la divide en  
dos aberturas iguales, teniendo dicho marco en cada extremo  
una ranura u orificio para dar paso a las tarjetas ó fichas,  
que al ser introducidas, una por cada extremo, mostrarán su  
contenido a través de la plancha transparente, teniendo, ade-  
25 más, esta cubierta ó carcasa, una abertura en la parte superior,  
obturada o nó por una trampilla, para permitir la salida al ex  
terior de los carteles indicadores de resultados.

.../...

22 ABR 1977



- 12 -

5.- Juguete pedagógico, de acuerdo con las tres precedentes reivindicaciones, caracterizado porque las tarjetas o fichas mencionadas en ellas, de las que existe un abundante surtido, están emparejadas dos a dos, con las dos muescas ó rebajes en forma de escalón que en lados opuestos poseen, practica-  
5 dos en el mismo punto ó distancia de su extremo, conteniendo una de estas tarjetas ó fichas de cada pareja un motivo gráfico, palabra, pregunta ó similar, que se corresponde con el texto, respuesta, traducción, resultado ó similar de la otra tarjeta ó ficha, de manera que sólo cuando las dos fichas de la  
10 pareja que se corresponden, hayan sido introducidas en la carcasa del juguete, asomara por la parte superior al pulsar una tecla, el cartel indicativo de resultado correcto, mientras que si se colocaran dos fichas ó tarjetas que no se corresponden, al pulsar la tecla el cartel que asomará sera el que indique error ó resultado incorrecto, disponiendo todas las fichas  
15 ó tarjetas del conjunto de una muesca en un lado, para introducción en ellas de las pestañas de retención, de las cuales serán liberadas cuando se pulsen las teclas que accionen las adecuadas palancas, en cuyo momento las tarjetas ó fichas serán  
20 expulsadas por las pestañas desplazables de los regles de la reivindicación 3 y

#### 6.-"JUGUETE PEDAGOGICO".

De conformidad en un todo en lo esencial y fines industriales a lo descrito en la precedente memoria descriptiva  
25 y gráficamente representado en los adjuntos planos para su me-

.../...

22 ABR 1977



- 13 -

por comprensión.

Esta memoria consta de TRECE hojas escritas ó mecanografiadas por una sola cara a doble espacio.

Madrid. 22 ABR 1977

Por autorización de la interesada.

JOSE LOPEZ CORTES  
P. P. —

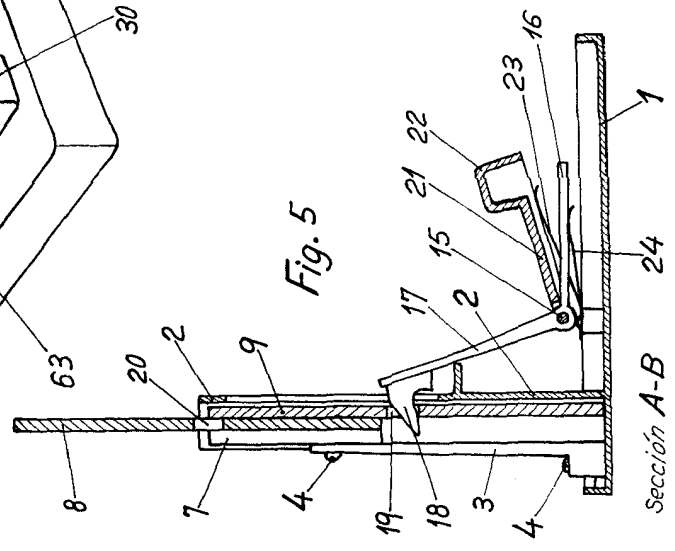
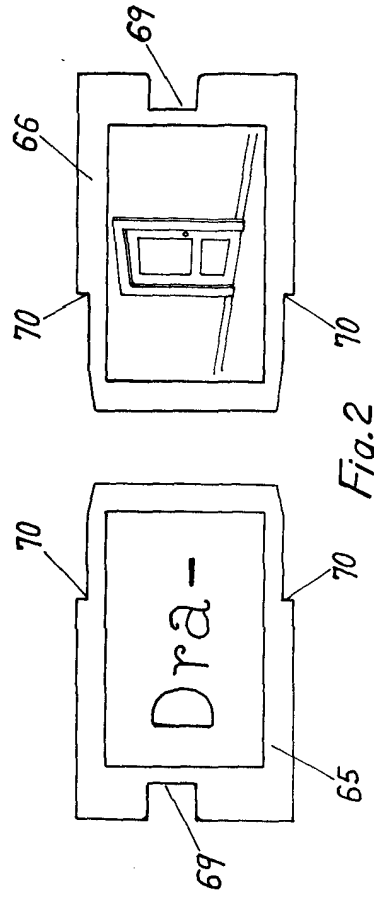
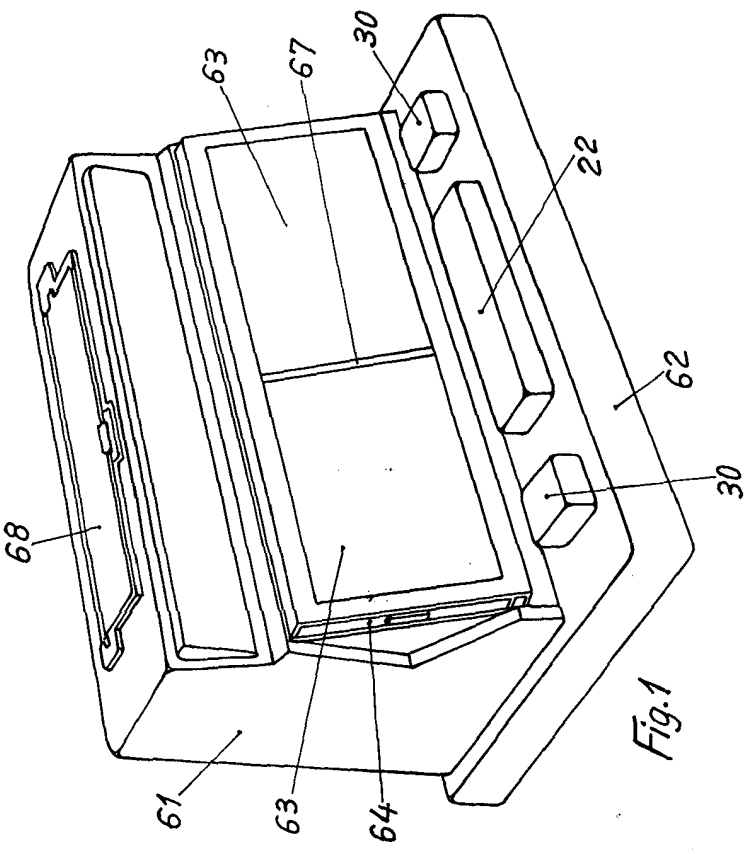
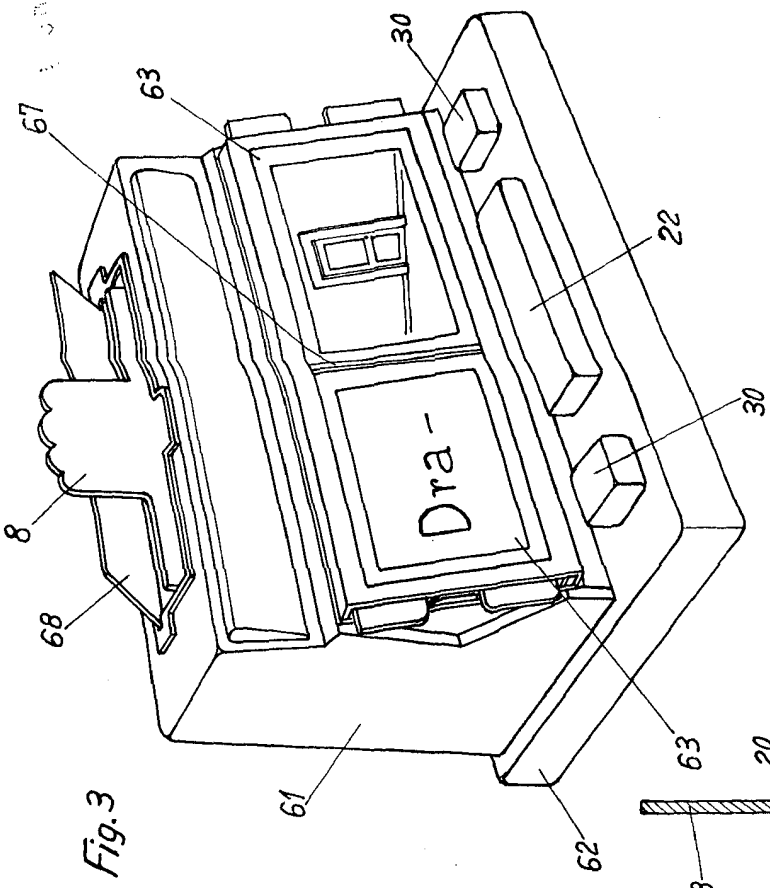

Escala variable

JOSÉ LOPEZ CORTES  
P. P.

228010

1917

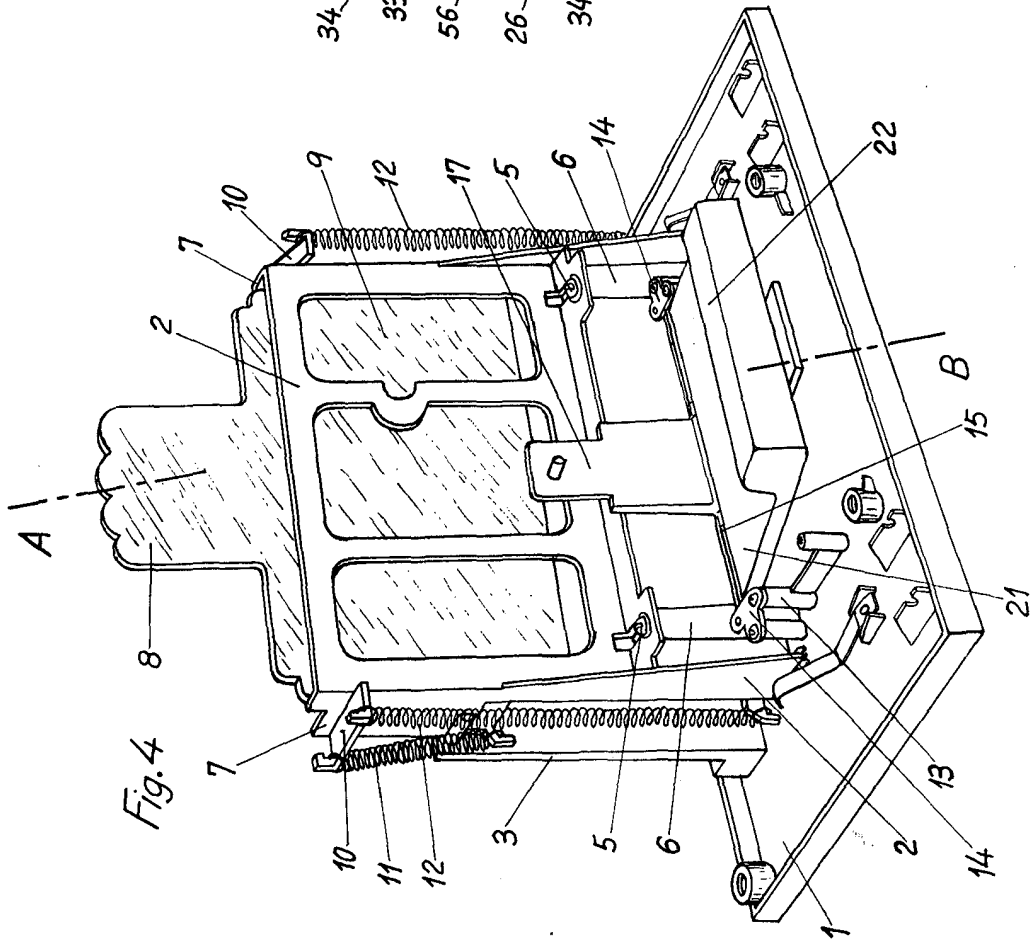
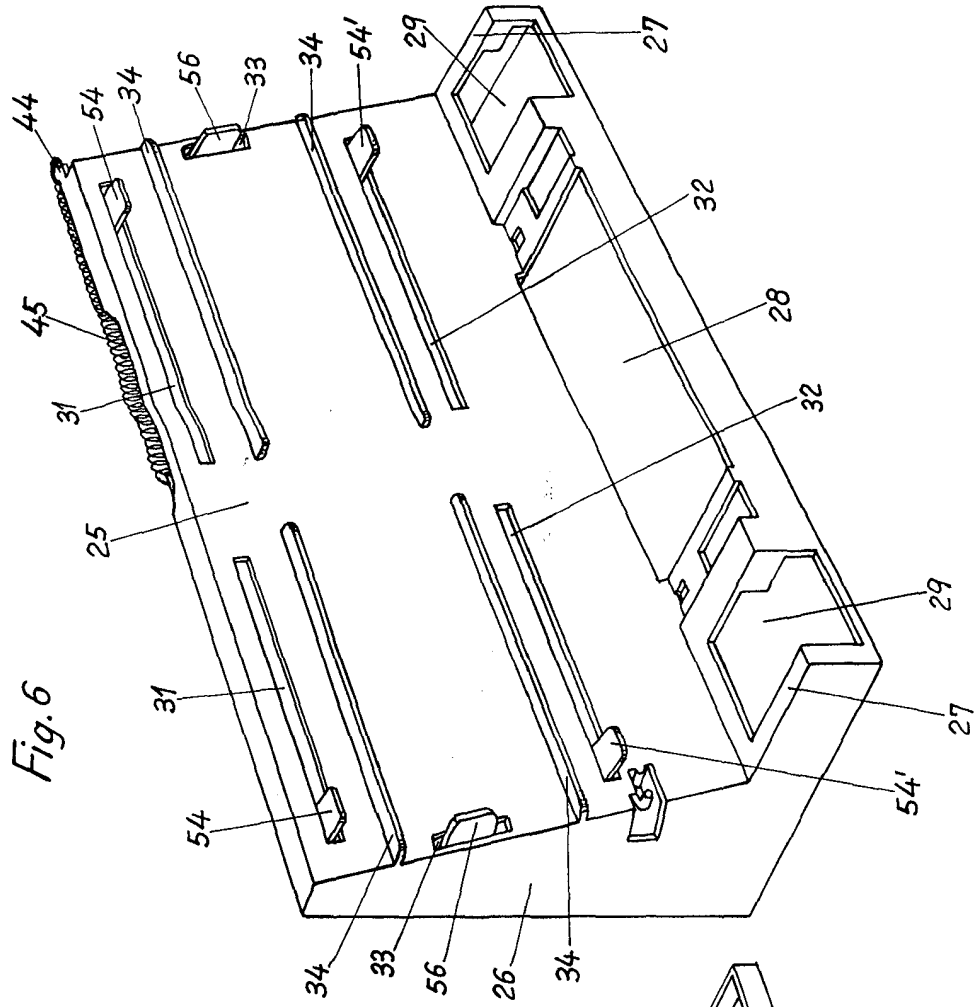

Fig. 4

Fig. 6



Escaleta variable

WORLD

JOSE LOPEZ CORTES  
P. P.

228010

5 MAY 1977

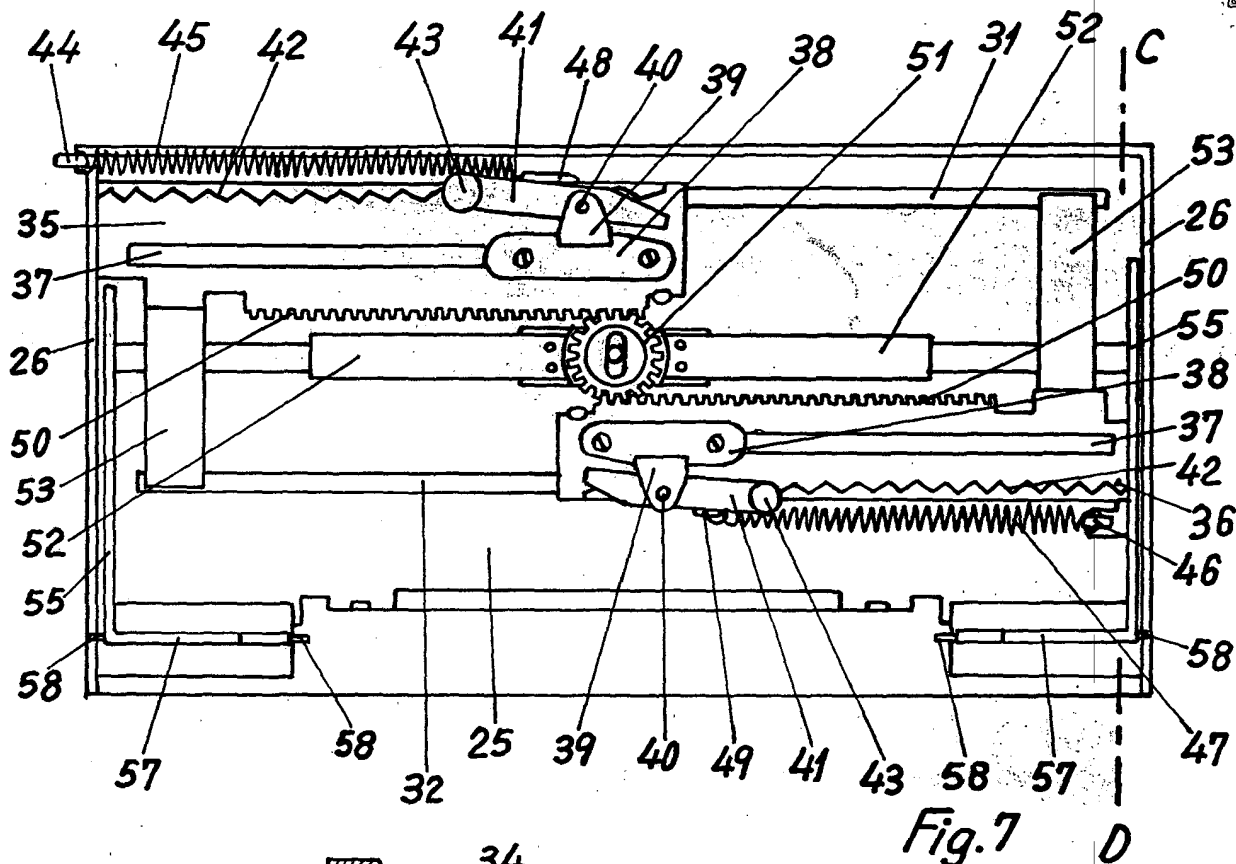
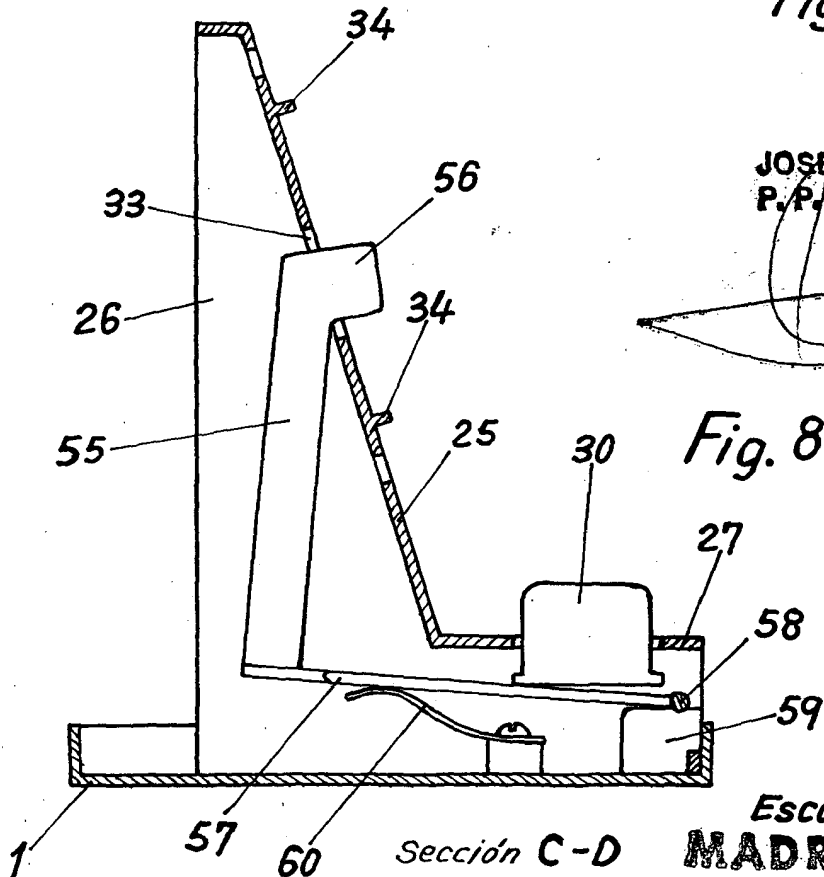

Fig. 7 D



JOSE LOPEZ CORTES  
P.P.

Fig. 8

Escala variable

MADRID 5 MAY 1977