



ESPAÑA

19 ES	11	NUMERO	227998	10 Y
	21			
	22	FECHA DE PRESENTACION	21-ABR-77	

MODELO DE UTILIDAD

30 PRIORIDADES:	32 FECHA	33 PAIS
31 NUMERO		
-----	-----	-----

47 FECHA DE PUBLICIDAD	51 CLASIFICACION INTERNACIONAL
	E04C

54 TITULO DE LA INVENCIÓN
PLACA ARMADA PARA CONSTRUCCION.

71 SOLICITANTE (S)
D. Carlos Gonzalez Garito

DOMICILIO DEL SOLICITANTE
SALINAS (Asturias).- El Campon, s/n

72 INVENTOR (ES)
El propio solicitante

73 TITULAR (ES)
D. Carlos Gonzalez Garito

74 REPRESENTANTE
LUIS RUIZ PALACIOS

El Modelo de Utilidad objeto de la presente memoria se refiere, como su titulo indica a una placa armada de gran resistencia y ligereza preferentemente dirigida a la conformación de cubiertas quedando en disposición de colocar

5.- sobre dicho plano, la teja, pizarra, etc. disminuyendo notablemente la mano de obra y abaratando la construcción siendo susceptible de cortarse con sierra especial de disco para conseguir las formas complementarias adecuadas.

10.- Esencialmente consiste la presente invención en un bastidor armado con una o más nervaduras, según tamaño con panel liso de analoga naturaleza y menor espesor que constituye el cerramiento propiamente dicho.

15.- Para la mejor comprensión del invento que se preconiza sea acompañada una hoja de planos en la que, en dos figuras, se detalla suficientemente la constitución y disposición de sus elementos componentes así como su utilización en un ejemplo de realización practica no limitativo.

20.- La figura primera representa una vista en alzado seccionado de la placa, la segunda se refiere a una vista en perspectiva de la misma.

La numeración que acompaña a las figuras tiene el mismo significado para ambas siendo este el siguiente:

- 1.- Placa.
- 2.- Bastidor.
- 25.- 3.- Malla metalica.

La placa (1) se conforma por un bastidor rectangular (2) armado por una malla metalica (3) de espesor y luz con-

veniente rebordeada para reforzar el bastidor.

Serán independientes del objeto de la presente invención los materiales, formas, colores y dimensiones y en general todo cuanto no altere, cambie o modifique la esencialidad de la invención.

5.-

Descrita suficientemente la naturaleza y objeto de este Modelo de Utilidad, se hace constar que las características esenciales, sobre las que ha de recaer la concesión del mismo, están comprendidas en las notas reivindicatorias, que en la siguiente pagina se detalla.

10.-

REIVINDICACIONES

1^ª.- Placa armada para construcción, caracterizada por comprender, un bastidor armado en hormigón con una placa superior de analogía naturaleza para aligerarla, disponiendo de una malla debidamente plegada en los bordes para reforzar el referido bastidor y permitiendo su corte con herramienta circular para su conformación complementaria.

2^ª.- PLACA ARMADA PARA CONSTRUCCION.

10.- Todo ello tal y como se describe y reivindica en la memoria que antecede que consta de CUATRO hojas escritas a máquina por una sola de sus caras y planos que la ilustran.

Madrid, 21 de Abril de 1.977

LUIS RUIZ PALACIOS
P. P.



FIG. 1

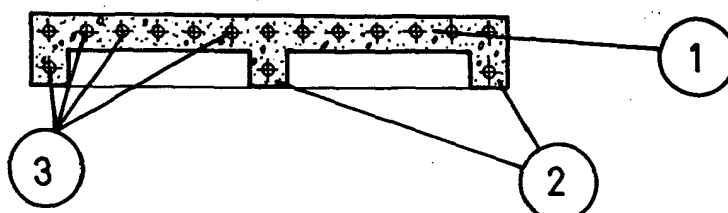
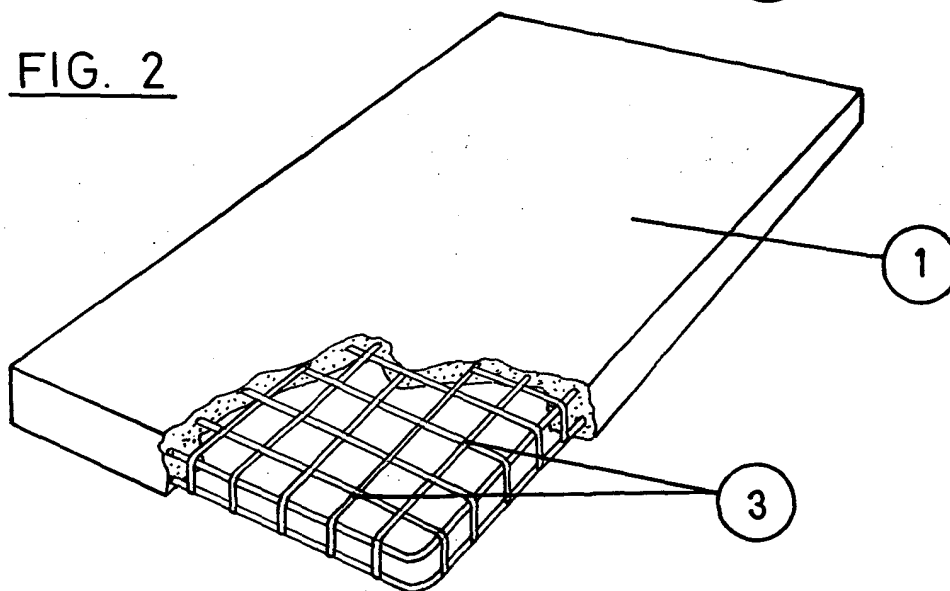

FIG. 2



LUIS RUIZ PALACIOS
P. P.