



ESPAÑA

19 ES 11 NUMERO 227980 10 Y
21 22 FECHA PRESENCIA
-6 ABR. 1977

MODELO DE UTILIDAD

30 PRIORIDADES:		
31 NUMERO	32 FECHA	33 PAIS
47 FECHA DE PUBLICIDAD	51 CLASIFICACION INTERNACIONAL A63F	
54 TITULO DE LA INVENCIÓN "NUEVO JUEGO DEPORTIVO."		
71 SOLICITANTE (S) D. Federico Camps Bres		
DOMICILIO DEL SOLICITANTE Barcelona, Avda. República Argentina, no. 193		
72 INVENTOR (ES) el mismo		
73 TITULAR (ES) el mismo		
74 REPRESENTANTE D. Germán Honzález Porta		

El objeto del presente Modelo de Utilidad se refiere a un nuevo juego deportivo que tiene la novedad de que a los equipos participantes les sitúa en la acción de las justas de la Edad Media, con caballos imitación, contendientes y dama a llevar al recinto propio de cada bando. Como es lógico, para desarrollar estas justas no es posible, en la práctica, utilizar los mismos medios reales, tales como caballos, armas, castillos y dama. Para lograr, pues, un efecto análogo, pero con los medios apropiados, es por lo que se ha creado el objeto del presente Modelo de Utilidad.

De esta manera los participantes en el nuevo juego tiene la sensación de que están participando en una contienda similar a las que se producían entre señores feudales para dirimir sus polémicas en el campo del honor.

Para una correcta interpretación, se describe, a continuación, un caso de realización práctica a título de ejemplo, no limitativo, del nuevo juego, acompañándose de una hoja de dibujos en la que en la figura 1 se representa un campo de juego con los elementos componentes del mismo regularmente distribuidos. La figura 2 es una perspectiva de la imitación de la montura. La figura 3 es una de las dos presas, trofeos o balones que forman parte del juego. La figura 4 una lanza de empuje que constituye, también, parte del juego y en la figura 5 un detalle en alzado y sección de un eventual caballero imitación.

Consiste la invención en que el juego está constituido por un número indeterminado de cuerpos imitación de monturas (1) con patas sustentantes (2), provistos de ruedas locas (3), en cada uno de los cuales se introduce un jugador provisto de patines de ruedas, de forma que el jugador para avanzar en cualquier dirección lo hace patinando y estando vestido con protección en ciertas partes de su cuerpo, tal como un casco y

- una máscara para preservar la cabeza y la cara y estando provisto de una corta lanza (4) con punta embornada con tope flexible (5) y existiendo un recinto (6) en cada banda del campo (7), cada uno de los cuales representa la fortaleza del bando enemigo y además dos presas o trofeos (8), una perteneciente a cada equipo, también con ruedas locas (3), que deben ser guardadas del equipo contrario al propio tiempo que se debe conseguir raptar la de aquél, ganando el equipo que, reteniendo su presa balón o trofeo (8), logre apresar la del equipo contrario.
- 5.
10. Los desplazamientos de las presas o trofeos (8) y de las cabalgaduras (1) contrarias se efectúa con la punta (5) de la lanza (4).
- Los cuerpos (1) imitativos de las cabalgaduras llevan medios de asido (9) para ser asidos por el jugador puesto dentro del alojamiento (10).
15. Eventualmente, en el fondo de la cavidad (10), sin fondo, para el alojamiento del jugador hay, como mínimo, un cincho (11) para el eventual sentado del jugador.
- Se sobreentiende que en el presente caso serán variables cuantos detalles de construcción y acabado no alteren, cambien o modifiquen la esencialidad de la invención.
- 20.

NOTA REIVINDICATORIA

25. Habiéndose descrito ampliamente el objeto y utilidad de la invención, lo que se declara como no practicado ni divulgado en España, comprende las siguientes reivindicaciones:

- 1ª.- NUEVO JUEGO DEPORTIVO, caracterizado por el hecho de que está constitu'ido por un número indeterminado de cuerpos imitación de monturas con patas sustentates, provistos de rueda locas, en cada uno de los cuales se introduce un jugador provisto de patines de ruedas, de forma que el jugador para avanzar en cualquier dirección lo hace patinando y estando vestido con protección en ciertas partes de su cuerpo, tal como un casco y una máscara para preservar la cabeza y la cara y estando provisto de una corta lanza con punta embornada con tope flexible y existiendo un recinto en cada banda del campo, cada uno de los cuales representa la fortaleza del bando enemigo y además dos presas o trofeos, una perteneciente a cada equipo, también con ruedas locas, que deban ser guardadas del equipo contrario, al propio tiempo que se debe conseguir raptar la de aquél, ganando el equipo que reteniendo su presa, balón o trofeo, logre apresar la del equipo contrario.

- 2ª.- NUEVO JUEGO DEPORTIVO, seg'un la anterior reivindicación, en el que los desplazamientos de las presas o trofeos y de las cabalgaduras contrarias se efectúa con la punta de la lanza.

- 3ª.- NUEVO JUEGO DEPORTIVO, según las anteriores reivindicaciones, en el que los cuerpos imitativos de las cabalgadura llevan medios de asido para ser asidos por el jugador puesto dentro del alojamiento.

- 4ª.- NUEVO JUEGO DEPORTIVO, según las anteriores reivindicaciones, en el que eventualmente en el fondo de la cavidad, sin fondo, para el alojamiento del jugador, hay como mínimo, un cincho para el eventual sentado del jugador.

- 5ª.- NUEVO JUEGO DEPORTIVO. Según se describe y reivindica en la presente Memoria Descriptiva, que consta de CINCO hojas foliadas, escritas a

máquina por una sóla de sus caras y acompañadas de una hoja c
dibujos.

Barcelona, a - 6 ABR. 1977

G. GONZALEZ PORTA
P.

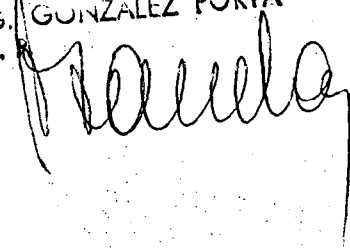
A handwritten signature in dark ink, appearing to read 'Gonzalez Porta', written over the typed name. The signature is fluid and cursive, with a long vertical stroke at the end.

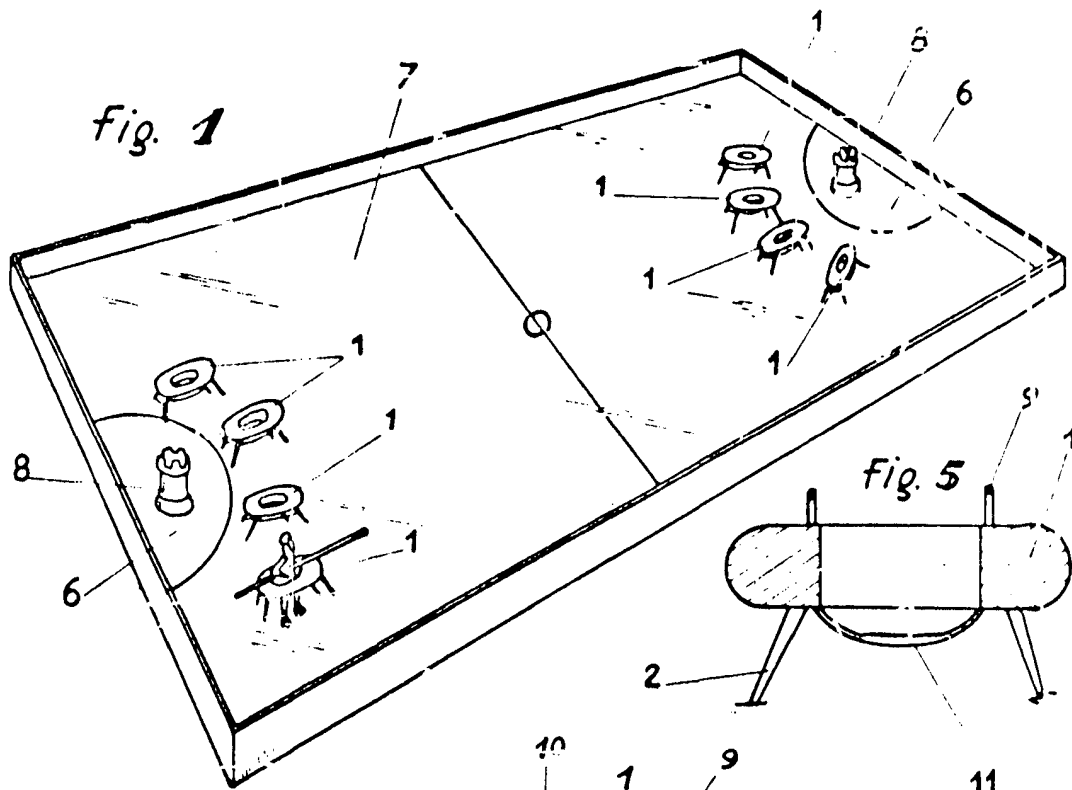

Fig. 1

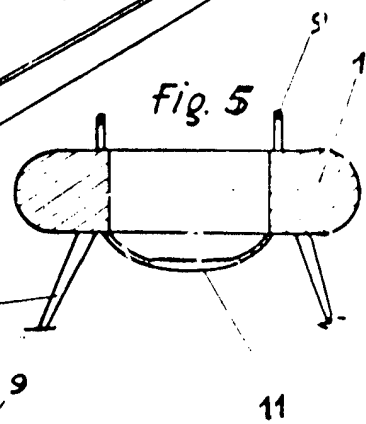

Fig. 5

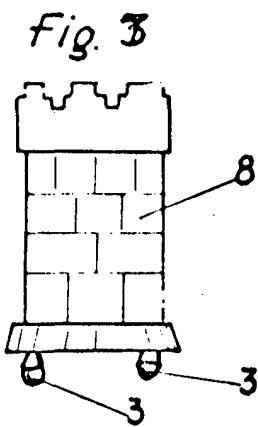

Fig. 3

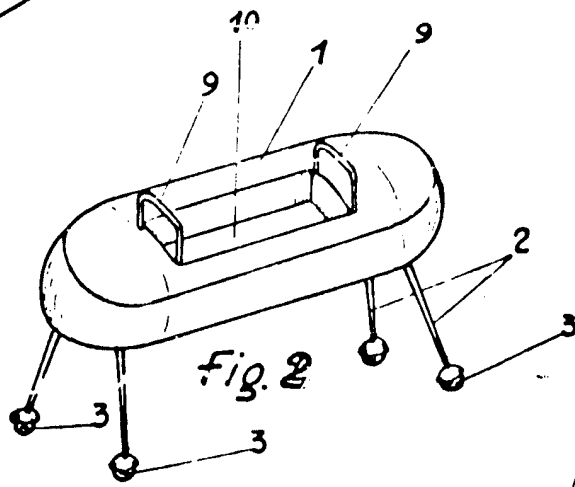

Fig. 2

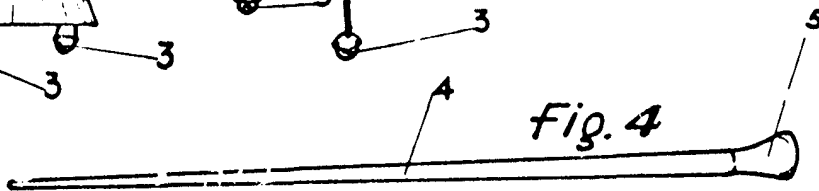

Fig. 4

Barcelona, para Madrid - 6 ABRIL 1877

G. GONZALEZ PORTA

Carretero

Escala variable