



ESPAÑA

ES (10) (11) NÚMERO 227925 (10) Y (21) (22) FECHA DE PRESENTACION 19 ABR. 1977

MODELO DE UTILIDAD

(30) PRIORIDADES:
(31) NUMERO (32) FECHA (33) PAIS

(47) FECHA DE PUBLICIDAD (51) CLASIFICACION INTERNACIONAL
A47B

(54) TITULO DE LA INVENCIÓN
"MESA MODULAR"

(71) SOLICITANTE (S)
AURELIO GARCIA, SILLONES, S.A.

DOMICILIO DEL SOLICITANTE
BARCELONA, Avenida República Argentina, 268

(72) INVENTOR (ES)

(73) TITULAR (ES)

(74) REPRESENTANTE
D. MANUEL DE RAFAEL GARCIA

MEMORIA DESCRIPTIVA

El presente modelo de utilidad hace referencia a una mesa modular.

La misma resulta ventajosa porque se constituye a base de un número muy reducido de elementos, fabricables en serie y cuyo almacenamiento y transporte es facilitado gracias al poco espacio que ocupan cuando está desmontada la mesa, cuyo desmontaje y montaje son extremadamente sencillos sin necesidad de utilizar útiles ni herramientas.

En líneas generales, la mesa modular de que se trata comporta dos laterales unidos entre sí con interposición de un larguero, con medios de acoplamiento amovible previstos en correspondencia entre la cara interna de los laterales y los extremos del larguero. Los laterales comprenden en dicha cara interna sendas ranuras superiores en las que encajan amoviblemente los cantos extremos de un tablero, cristal o similar .

Con el fin de facilitar la explicación se acompaña a la presente memoria descriptiva una hoja de dibujos en la que se ha representado un caso práctico de realización, el cual se cita sólo a título de ejemplo no limitativo del alcance del presente modelo de utilidad.

En dichos dibujos:

La figura 1 ilustra la mesa montada en perspectiva.

Y la figura 2 es una vista en alzado frontal que ilustra los elementos modulares de que

se compone la mesa, separadamente.

De acuerdo con dichos dibujos, la mesa modular que se describe consta de dos laterales -1- prismáticos que se unen entre sí con interposición
5 de un larguero -2- y con medios convenientes de acoplamiento amovible -1'- y -2'- previstos en correspondencia en la cara interna de dichos laterales y en los extremos del mencionado larguero.

Los laterales -1- presentan en su cara
10 interior sendas ranuras superiores -3- receptoras de un tablero -4- que encaja ajustadamente en ellas y queda retenido entre dichos laterales firmemente.

Se prevé la utilización de la mesa como mesita auxiliar, en cuyo caso, el tablero -4- será
15 ventajosamente un cristal, y en el caso, por ejemplo, de una mesa de despacho el tablero -4- presentará el grosor adecuado pudiendo ir enmarcado o con otros complementos que se crean oportunos.

Los laterales -1- pueden presentar una
20 decoración oportuna y otra configuración distinta a la representada, por ejemplo, trapezoidal.

El modelo, dentro de su esencialidad, puede ser llevado a la práctica en otras formas de realización que difieran sólo en detalle de la indicada
25 únicamente a título de ejemplo, a las cuales alcanzará igualmente la protección que se recaba. Podrá, pues, fabricarse esta mesa modular, en cualquier forma y tamaño, con los medios y materiales más adecuados y los accesorios más convenientes,
30 por quedar todo ello comprendido en el espíritu

de las siguientes reivindicaciones.

REIVINDICACIONES

Se reivindica como objeto del presente modelo de utilidad:

1.- Mesa modular, caracterizada esencial-
5 mente por comprender dos laterales unidos entre sí con interposición de un larguero con medios de acoplamiento amovible previstos en correspondencia entre la cara interna de los laterales y los extremos del larguero, comprendiendo los laterales en dicha
10 cara sendas ranuras superiores en las que encajan amoviblemente los cantos extremos de un tablero o similar.

2.- MESA MODULAR.

Consta la presente memoria descriptiva de cuatro hojas mecanografiadas, acompañada de una lámina de dibujos.

Madrid, a 19 ABR. 1977

AURELIO GARCIA, SILLONES, S.A.

p.a.

MANUEL DE RAFAEL

P. P.

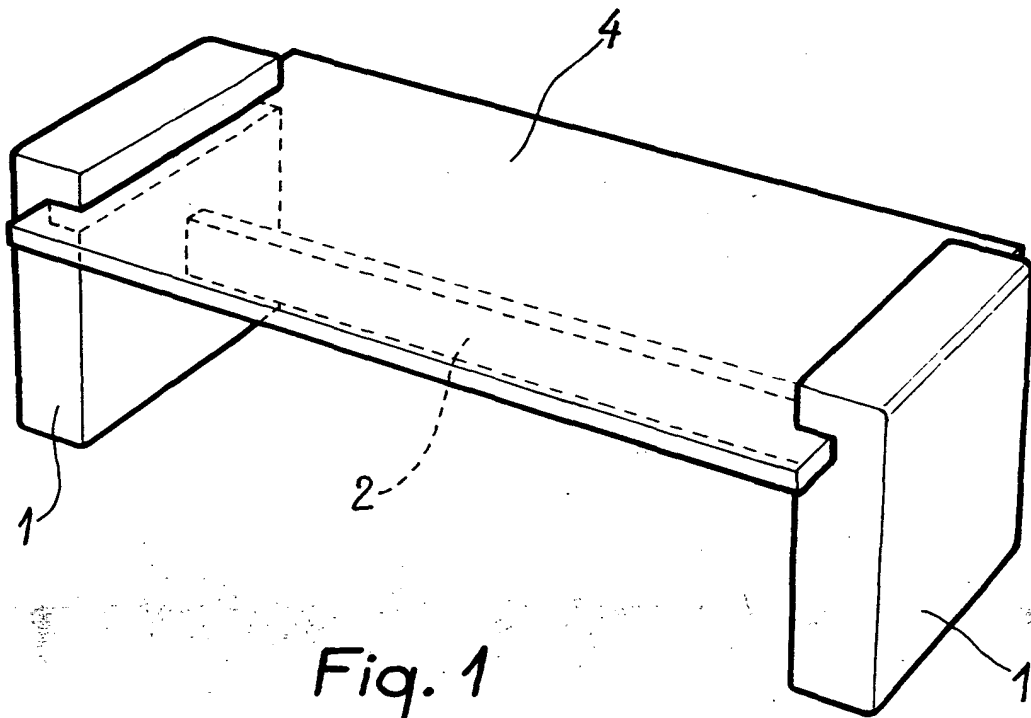

Fig. 1

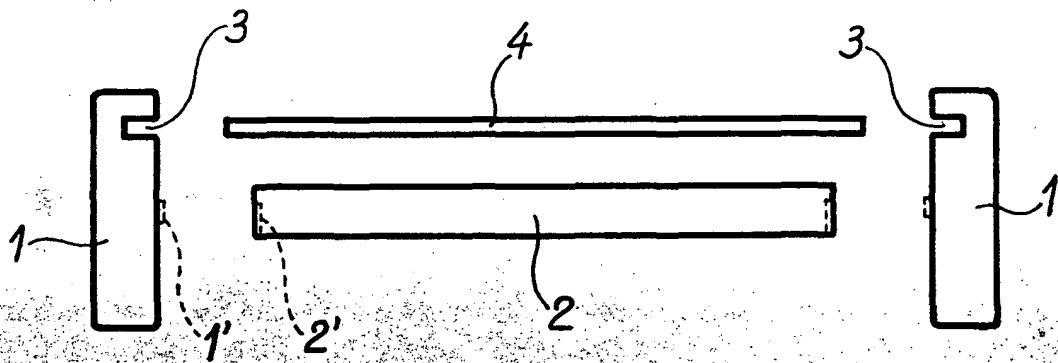

Fig. 2

Madrid, 19 Abril 1977

MANUEL DE RAFAEL

F. P. *[Signature]*