



ESPAÑA

19 ES	11	NUMERO	227908	10 Y
	21	FECHA DE PRESENTACION		
	22		18-4-77	

MODELO DE UTILIDAD

30 PRIORIDADES:	32 FECHA	33 PAIS
31 NUMERO		

47 FECHA DE PUBLICIDAD	51 CLASIFICACION INTERNACIONAL
	A63F

54 TITULO DE LA INVENCIÓN

"UNA MAQUINA RECREATIVA DE SALON, CON CAIDA DE MONEDAS, FICHAS Y SIMILARES".

71 SOLICITANTE (S)

D. Santiago Laguna Llop

DOMICILIO DEL SOLICITANTE

Barcelona, calle Concordia, nº.53

72 INVENTOR (ES)

73 TITULAR (ES)

D. Santiago Laguna Llop

74 REPRESENTANTE

D. Fernando Peraire del Molino

## M O D E L O   D E   U T I L I D A D

por "UNA MAQUINA RECREATIVA DE SALON, CON CAIDA DE MONEDAS, FICHAS Y SIMILARES", a favor de Don Santiago Laguna Llop, de nacionalidad española, residente en Barcelona, calle Concordia, nº 53. - - - - -

---

## M E M O R I A   D E S C R I P T I V A

5      El presente modelo de utilidad hace referencia a una máquina recreativa de salón, caracterizada esencialmente en que las monedas o fichas que en ella serán introducidas, caerán hacia una tronera accesible al jugador, en una frecuencia que variará según la habilidad de éste; la esencialidad de la máquina recreativa de salón, queda detallada en la descripción que sigue.

10      Presenta, como característica principal, el hecho de disponer de una serie de bandejas móviles, escalonadas sobre paneles horizontales fijos.

Este conjunto de bandejas y paneles está colo-

5 cado simétricamente con respecto a un plano imaginario central, estando las bandejas móviles dispuestas por parejas y situadas de forma que, mediante un mecanismo adecuado, serán impulsadas en vaivén. Este movimiento de vaivén provocará la caída de monedas desde la bandeja al panel situado bajo ella y así sucesivamente hasta la bandeja de salida y de ésta a la tronera accesible al jugador.

10 Las bandejas móviles poseerán un ligero reborde que evite que las monedas caigan accidentalmente sin ser empujadas por una nueva moneda introducida.

15 Asimismo, posee un dispositivo electromecánico de seguridad que automáticamente es accionado cuando el jugador intenta provocar el desplazamiento de las monedas de forma brusca y ajena al vaivén de las bandejas, momento en que sonará un timbre de alarma y evitando la salida de monedas al exterior.

20 Con el fin de describir detalladamente lo expuesto en los párrafos anteriores, se adjunta una hoja gráfica en la que a modo de ejemplo no limitativo, se ha representado una realización práctica de los elementos esenciales de la máquina recreativa de salón objeto del presente modelo de utilidad.

25 En dicha lámina, la Fig. I, dibuja una vista en sección de parte de la máquina, mostrando un detalle de la disposición de las bandejas, mientras

30

que la Fig. 2, dibuja otro detalle de las mismas bandejas.

5 Siguiendo los diseños, se observa la máquina recreativa de salón, con caída de monedas, fichas y similares, constituida por un armazón o cuerpo -3-, provisto simétricamente en su parte frontal superior de unas vitrinas -4-, que permiten la visión del interior y sobre éstas unas ranuras longitudinales -5-, que permiten la introducción de monedas -6-.

10

Estas monedas caerán a los conductos constituidos por las paredes verticales -7- y -8- y de éstos, sobre las bandejas móviles -9-, superiores. La pared vertical interior -8-, queda rozando prácticamente sobre la bandeja -9-, por lo que las monedas no podrán desplazarse hacia el interior.

15

Debajo de las bandejas -9-, hay un panel horizontal fijo -10- y bajo éste otra pareja de bandejas móviles -9'-, deslizables sobre otro panel horizontal fijo -10'- y así sucesivamente, según se desee. El ejemplo dibujado en las Figuras 1 y 2, solamente posee dos pares de bandejas y paneles.

20

Las citadas bandejas móviles -9- y -9'-, son accionadas por un mecanismo adecuado -11-, en un desplazamiento horizontal de vaivén, que puede ser al unísono en el mismo sentido o en sentidos contrarios.

25

En el movimiento de retroceso de la bandeja -9-, la moneda -6'-, es empujada por el tabique -8- y éste, a su vez, empuja a otras monedas que

30

caerán en cascada sobre el panel fijo -10- y serán posterior y sucesivamente empujadas por la pared -12-, de la propia bandeja móvil -9-, cayendo sobre la otra bandeja -9'-.

5            Estas caídas se irán repitiendo hasta llegar a la bandeja de salida -13- y de ahí a la tronera inferior -14-, accesible al jugador.

10           Cada bandeja móvil -9-, posee un pequeño reborde -15-, que evitará que el propio vaivén de la bandeja provoque la caída accidental de las monedas, sin proponérselo el jugador.

15           Finalmente, cabe citar que el dispositivo de seguridad hará cambiar de posición a la bandeja de salida -13-, a la posición -13'-, con lo que las monedas caerán hacia el interior del receptáculo -16-.

20           Descrito suficientemente el objeto de la invención, es de hacer notar que al ser llevado a la práctica podrán variar las formas, dimensiones, proporción y disposición de los distintos elementos, así como los materiales utilizados, sin que por ello se altere, ni modifique, su esencialidad.

REIVINDICACIONES

5 1ª.- Una máquina recreativa de salón, con caída de monedas, fichas y similares, que previamente han sido introducidas por el o los jugadores, caracterizada esencialmente por la especial disposición de una serie de bandejas móviles, dispuestas por parejas e impulsadas en un movimiento de vaivén por un mecanismo adecuado, estando escalonadas sobre paneles horizontales fijos, todo ello dispuesto de forma que las monedas introducidas caerán desde la bandeja al panel situado bajo ella y así sucesivamente hasta la bandeja de salida y de ésta a la tronera accesible por el jugador.

15 2ª.- Una máquina recreativa de salón, con caída de monedas, fichas y similares, según la anterior reivindicación, caracterizada por poseer en su parte frontal superior unas vitrinas que permiten ver el interior y sobre éstas, unas ranuras para introducción de las monedas de juego, las cuales caerán por unos conductos formados por paredes verticales, sobre las bandejas móviles superiores.

20 3ª.- Una máquina recreativa de salón, con caída de monedas, fichas y similares, según las reivindicaciones anteriores, caracterizada porque la pared vertical interior del conducto, que roza sobre la bandeja móvil, evitará el desplazamiento de las monedas hacia el interior, al propio tiempo que provocará, al desplazarse la bandeja, la caída de monedas hacia el panel horizontal inferior y de éste a la otra bandeja, al ser las monedas empujadas por la propia pri-

25 30

mera bandeja en su movimiento de retroceso y así sucesivamente y alternativamente, cayendo en cascada hasta la bandeja de salida y a la tronera inferior.

5 4ª.- Una máquina recreativa de salón, con caída de monedas, fichas y similares, según las precedentes reivindicaciones, caracterizada porque cada bandeja móvil posee un ligero reborde que evitará la caída accidental de monedas motivada por el propio movimiento de vaivén.

10 5ª.- Una máquina recreativa de salón, con caída de monedas, fichas y similares, según las reivindicaciones precedentes, caracterizada por poseer un dispositivo electromecánico de seguridad, el cual es accionado automáticamente cuando el jugador intente  
15 provocar el desplazamiento de las monedas de forma brusca y ajena al vaivén de las monedas, momento en que la bandeja de salida variará su posición y las monedas caerán hacia un receptáculo interior.

20 6ª.- UNA MAQUINA RECREATIVA DE SALON, CON CAIDA DE MONEDAS, FICHAS Y SIMILARES.

La presente memoria descriptiva consta de seis hojas escritas a máquina por una sola de sus caras y otra de dibujos que la ilustren.

Madrid, 18 de Abril de 1977-

A large, stylized handwritten signature in black ink, enclosed within a large, irregular oval shape. The signature appears to be a combination of initials and a surname, possibly 'F. J. P.' followed by a longer name.

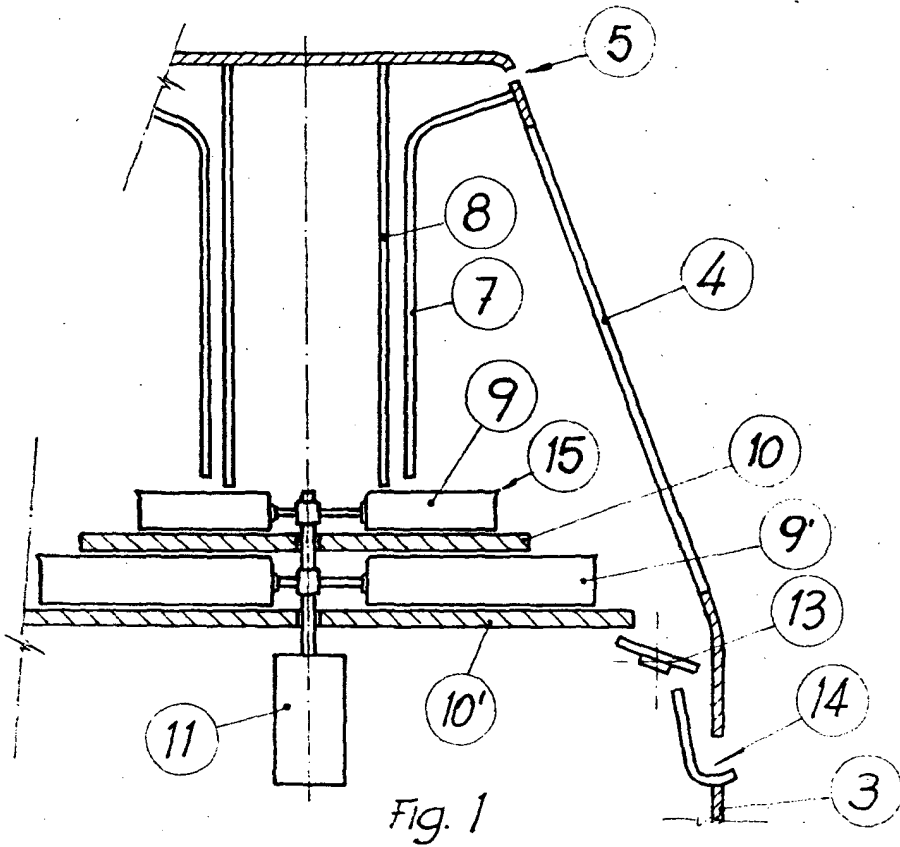
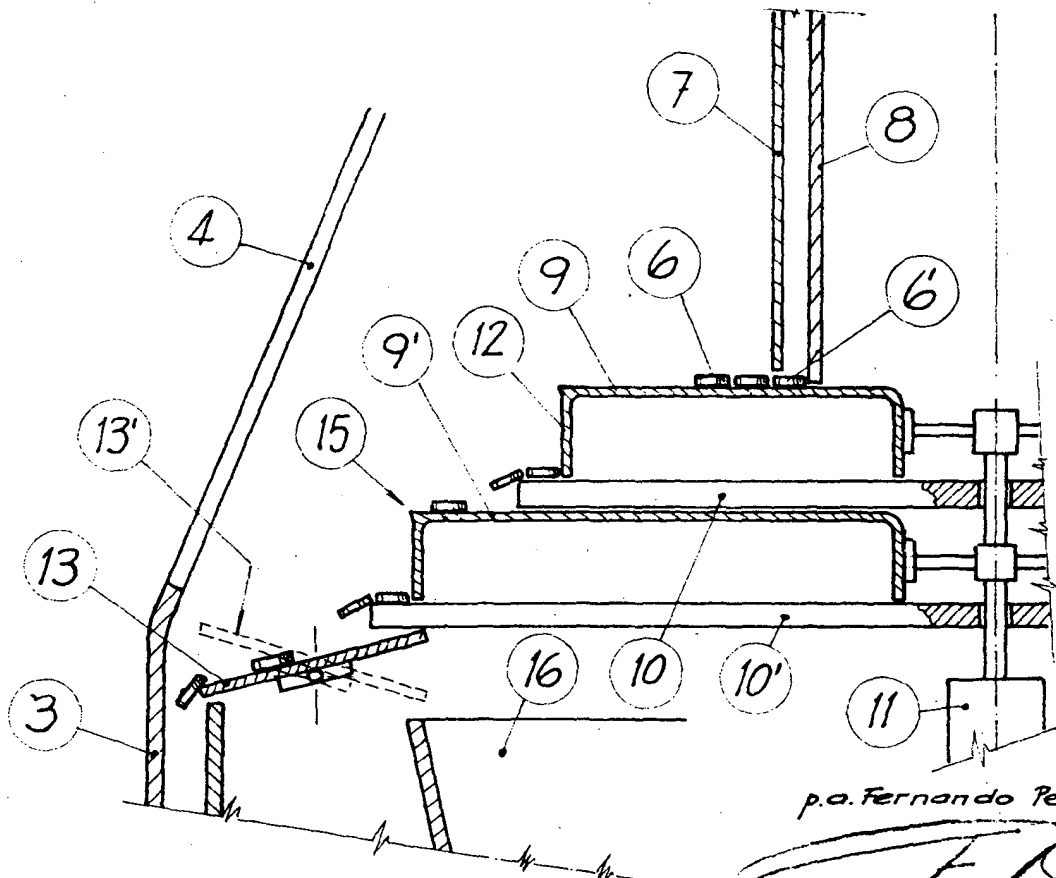

Fig. 1



p.a. Fernando Peraire

Escala variable