



ESPAÑA

19	ES	11	227897	10	Y
		21			
		22	FECHA DE PRESENTACION 31 MAR 1977		

MODELO DE UTILIDAD

C 27 OCT 1977

30	PRIORIDADES:	32	FECHA	33	PAIS
31	NUMERO				

47	FECHA DE PUBLICIDAD	51	CLASIFICACION INTERNACIONAL
			A47C=B60A

54	TITULO DE LA INVENCIÓN
"APOYACABEZA PERFECCIONADO PARA ASIENTOS DE AUTOMOVIL"	

71	SOLICITANTE (S)
D. SANTIAGO RODRIGUEZ ORTEGA	

DOMICILIO DEL SOLICITANTE	
BARCELONA, Valencia, 527	

72	INVENTOR (ES)

73	TITULAR (ES)

74	REPRESENTANTE
D. MANUEL DE RAFAEL GARCIA	

MEMORIA DESCRIPTIVA

El presente modelo de utilidad se refiere a un apoyacabeza perfeccionado para asientos de automóvil, del tipo que comprende un armazón metálico que comporta dos pletinas laterales elásticas en U invertida curvadas de acuerdo con la curvatura del respaldo del asiento, y un soporte fijado a una pletina transversal unida a la zona superior de las pletinas laterales, cuyos apoyacabezas comportan una pieza de espuma ensartada sobre dicho soporte para el apoyo de la cabeza y una funda que cubre dicha pieza y el armazón.

El apoyacabeza objeto del presente modelo de utilidad se distingue, como se apreciará de los del tipo indicado, por su estructura racional y funcional, por la simplicidad de su armazón, mayor comodidad para el usuario y por ser las operaciones generales de montaje manual muy fáciles.

Con el fin de facilitar la explicación se acompaña a la presente memoria descriptiva una hoja de dibujos en la que se ha representado un caso práctico de realización, el cual se cita sólo a título de ejemplo no limitativo del alcance del presente modelo de utilidad.

En dichos dibujos:

La figura 1 ilustra en alzado frontal el armazón y muestra esquemáticamente la funda aplicada sobre el mismo.

La figura 2 corresponde a un alzado lateral del armazón con la funda representada en sección.

Y la figura 3 es una vista en desarrollo de la funda por su cara interior.

De acuerdo con los dibujos, el apoyacabeza que se describe consta de un armazón metálico que comprende dos pletinas laterales -1- curvadas en U invertida sobre las que está unida una pletina -2- transversal a los extremos de la cual se halla fijada una pletina -3- doblada en puente trapecial.

El apoyacabeza comprende una funda -4- que forma una cavidad -5- destinada al alojamiento de la correspondiente pieza de espuma. Una vez abierta la cremallera -11-, se introduce dicha pieza de espuma en la citada cavidad y luego se coloca al armazón introduciendo las pletinas laterales -1- por una boca -9a- prevista en la zona curvada interna -6- de la funda y haciendo sobresalir los extremos -7- de las pletinas -1- por sendas aberturas -8- previstas en la zona extrema -9- de la funda, después de lo cual se arremanga dicha zona de la funda hacia su zona central, tal como se indica con la flecha -f- para proporcionar espacio suficiente en dicha zona con el fin de entrar la parte superior del armazón dentro de la espuma. Luego se colocan las ramas cortas -1'- del armazón en el extremo -10- de la funda. Seguidamente se cierra la cremallera -11- procediendo, finalmente, a estirar la zona extrema delantera arremangada de la funda hasta alojar en la misma los extremos -7- de las pletinas -1-.

Es interesante hacer constar que, como sea que el armazón no comprende pletinas transversales de unión entre las pletinas laterales, el apoyo de la espalda del usuario se realiza en debidas condiciones de comodidad sobre el respaldo, a lo que

coadyuva el hecho de que la pala delantera del apoyacabezas es de longitud adecuada, es decir sus pletinas laterales -1- son más cortas y están más separadas que las de los apoyacabezas usuales y, por tanto, se aplica completamente al respaldo del asiento del automóvil sin sobresalir. En la zona de cabezal la pletina trapecial -3- define un espacio hueco y mullido en la pieza de espuma, lo que también resulta una gran comodidad para el usuario. Por otra parte, la configuración trapecial del cabezal permite una mejor visibilidad al pasajero del automóvil sentado en el asiento sobre el que se aplica el apoyacabeza, como asimismo al que está detrás de dicho asiento.

Se prevé que las aberturas -8- estén reforzadas por ojetes y queda asimismo prevista la disposición de una sola abertura transversal en el propio borde extremo o no, provista de cremallera, solapa u otro cierre, tal como cosido. Además dichas aberturas, una vez cumplida su función, pueden ser tapadas.

El modelo, dentro de su esencialidad, puede ser llevado a la práctica en otras formas de realización que difieran sólo en detalle de la indicada únicamente a título de ejemplo, a las cuales alcanzará igualmente la protección que se recaba. Podrá, pues, fabricarse este apoyacabeza en cualquier forma y tamaño, con los medios y materiales más adecuados y con los accesorios más convenientes por quedar todo ello comprendido en el espíritu de las siguientes reivindicaciones.

REIVINDICACIONES

Se reivindica como objeto del presente modelo de utilidad:

5 1.- Apoyacabeza perfeccionado para asientos de automóvil del tipo que comprende un armazón cuya parte superior forma un soporte para un cabezal todo ello dentro de una funda, caracterizado esencialmente por el hecho de que la armazón está constituida por dos pletinas en U invertida relacionadas superiormente con un travesaño sobre el cual está el soporte del cabezal que está constituido por una amplia pletina trapecial, y porque la zona interna en U de la funda comporta dos partes con una abertura intermedia solapada, una de cuyas partes está provista de un cierre de cremallera lateral que comprende un tramo curvado opuesto a dicha abertura, en tanto que la otra parte presenta en su extremo al menos una abertura, cuyo cierre de cremallera proporciona un amplio espacio para colocación de la pieza-cabezal, mientras la

10 15 20 25 30

abertura solapada hace posible la introducción de la parte delantera del armazón en la funda, permitiendo dichas aberturas extremas hacer sobresalir los extremos de las pletinas laterales del armazón con el fin de arremangar sobre las mismas la funda hacia su zona central y proporcionar espacio suficiente para entrar la parte superior del armazón en la funda y luego de cerrada la cremallera por estirado de la parte arremangada se alojan en la funda los extremos delanteros de dichas pletinas.

2.-"APOYACABEZA PERFECCIONADO PARA ASIENTOS DE AUTOMOVIL".

- 5 -

Consta la presente memoria descriptiva de cinco hojas mecanografiadas y de una lámina de dibujos.

Barcelona, para Madrid, a 31 de Marzo de 1977

SANTIAGO RODRIGUEZ ORTEGA

P.A.

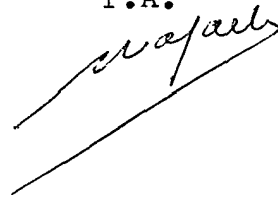
A handwritten signature in cursive script, appearing to read 'Santiago Rodríguez Ortega', is written over two parallel diagonal lines that serve as a signature line.

FIG. 1

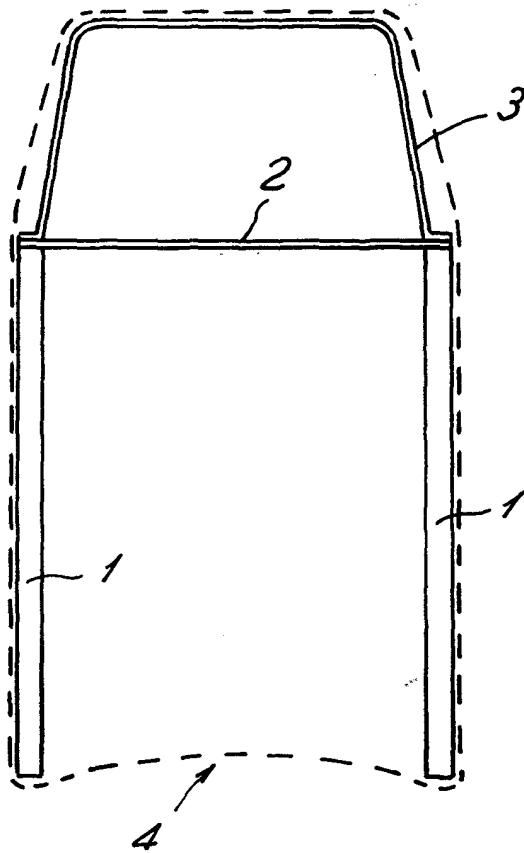


FIG. 2

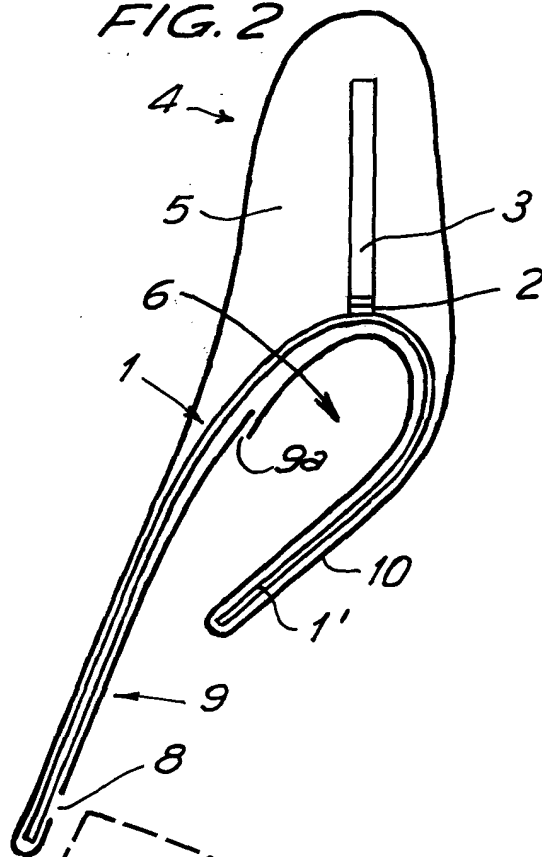
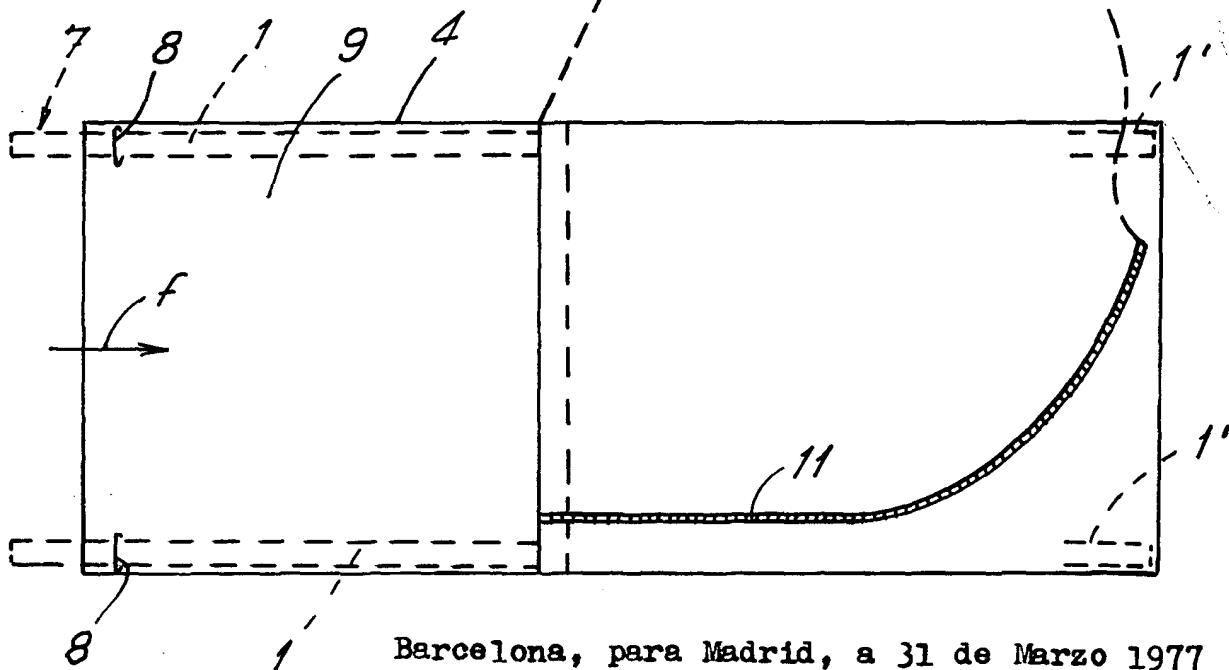


FIG. 3



Barcelona, para Madrid, a 31 de Marzo 1977

pa. [signature]