



ESPAÑA

(19) ES	(11) NUMERO	(10) Y
(21)	227872	
(22)	FECHA DE PRESENTACION	
	18 abril 1977	

MODELO DE UTILIDAD 227872

(30) PRIORIDADES:	(32) FECHA	(33) PAIS
(31) NUMERO		

(47) FECHA DE PUBLICIDAD	(51) CLASIFICACION INTERNACIONAL
--------------------------	----------------------------------

(54) TITULO DE LA INVENCIÓN
"LLAVERO".

(71) SOLICITANTE (S)
Don Valentín MAESTRO OROBON y Don Miguel BRETONS GUERRERO

DOMICILIO DEL SOLICITANTE
Barcelona, calle Estadella, 37-39

(72) INVENTOR (ES)

(73) TITULAR (ES)

(74) REPRESENTANTE
Don Ignacio PONTI GRAU

La presente invención se refiere a un llavero muy sencillo, dotado de medios que permiten variar sus características formales, partiendo de un conjunto base o universal, y una pieza cambiante.

5 El llavero es un artículo, que además de su función puramente práctica, está concebido como un objeto artístico, o con medios identificables que lo convierten en un recuerdo turístico. Como estos motivos que identifican al llavero y le caracterizan en su aspecto formal, pueden va-
10 riar en múltiples realizaciones, el llavero se encarece notablemente, al tener que llevar tantas realizaciones distintas como representaciones deseen darse al llavero.

Para evitar este inconveniente se ha ideado el llavero objeto de la invención, de realización muy simple,
15 pero notablemente eficaz.

El llavero en cuestión es del tipo que comprende un colgante con fines de identificación, caracterizado esencialmente por el hecho de que dicho colgante comprende una placa rígida con un vaciado que constituye un alojamiento
20 universal para una segunda placa de contorno complementario, transparente y en el dorso de la cual se han previsto las reproducciones gráficas pertinentes, cuya placa transparente va adherida al vaciado descrito.

Para la mejor comprensión de cuanto queda descrito
25 to en la presente memoria, se acompaña un dibujo en el que, tan sólo a título de ejemplo, se representa un caso práctico de realización del objeto de la invención.

En dicho dibujo, la figura 1 es una vista en

perspectiva del llavero, con la placa transparente separada de la placa base; la figura 2 es una vista en alzado lateral del llavero montado, y la figura 3 es un detalle en sección longitudinal a mayor escala del montaje de la placa transparente en el alojamiento correspondiente.

El llavero descrito consta en el dibujo de una placa metálica -1-, dotada de un vaciado -2- en una de sus caras, en el que encaja un disco transparente -3-, de material plástico, en el dorso del cual se han previsto las reproducciones gráficas -4- que se deseen. El disco va fijado en el vaciado -2- mediante un adhesivo o pegamento -5-.

La placa -1- se monta en un respaldo -6- de piel o cualquier otro material, para lo cual dispone de una abertura -7- por la que pasa una tira -8-. El respaldo -6- dispone de una argolla -9- para su suspensión al llavero propiamente dicho.

Tal como se desprende fácilmente de todo lo descrito, la pieza -1- constituye la placa universal común a todos los llaveros, sobre la que se adhiere el disco -3-, que en cada caso podrá llevar la reproducción gráfica que convenga. De esta forma, el llavero se obtiene a partir de unas piezas básicas que son invariables (placa -1-, respaldo -6- y argolla -9-), variando únicamente el disco -3-, por lo que a la reproducción gráfica -4- se refiere. De este modo el coste de fabricación del llavero resulta menor que en los llaveros usuales.

Serán independientes del objeto de la invención los materiales empleados en la fabricación de las distintas

piezas que componen el llavero, formas y dimensiones de las mismas y cuantos detalles accesorios puedan presentarse, siempre y cuando no afecten a su esencialidad.

- . -

R E I V I N D I C A C I O N E S

1. Llaverero, del tipo que comprenden un colgante con fines de identificación, caracterizado esencialmente por el hecho de que comprende un colgante que consta de una pieza preferiblemente metálica, dotada en una de sus caras de un vaciado en el cual encaja una placa transparente, do-
5 tada en el dorso de reproducciones gráficas convencionales, cuya placa transparente va adherida al vaciado descrito.

2. Llaverero.

La presente memoria descriptiva consta de cinco hojas foliadas, escritas a máquina por una sola cara.

Barcelona, 16 de abril de 1977

Valentín MAESTRO OROBON y
Miguel BRETONS GUERRERO,
p.a.



FIG. 1

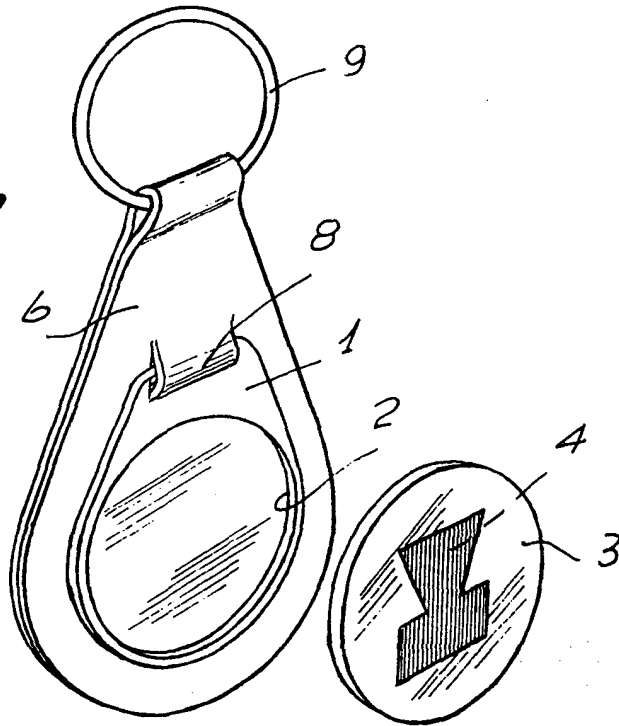

FIG. 2

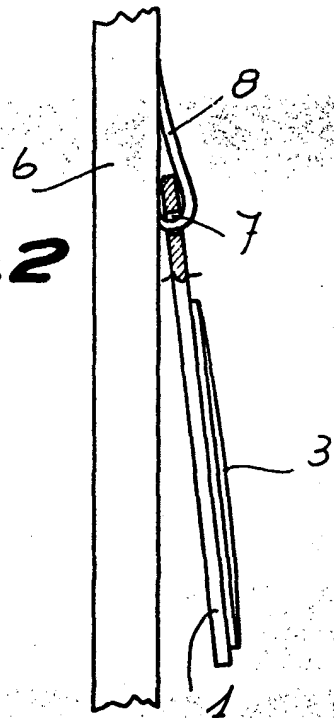
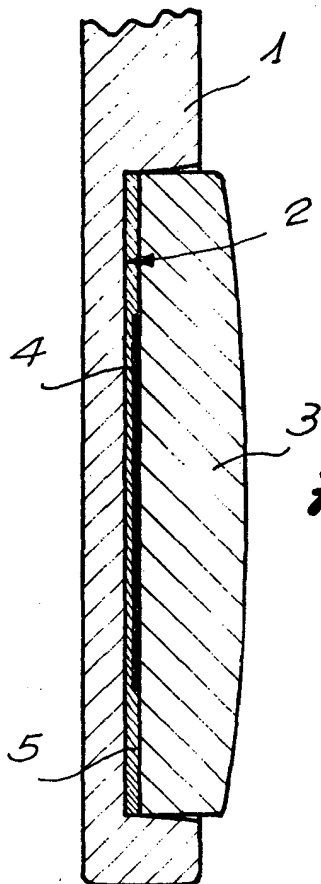

FIG. 3



Barcelona, 16 de abril de 1977
P.a.

21.170/1