

ESPAÑA

ES 11 11 21 22 Y
NUMERO 227831
FECHA DE PRESENTACION

5 NOV. 1978

MODELO DE UTILIDAD

Conforme a lo establecido en el artículo 15 del Reglamento de la Ley de Patentes de 1984 y según el contenido de la memoria adjunta.

30 PRIORIDADES:
31 NUMERO 32 FECHA 33 PAIS
CALCADO

47 FECHA DE PUBLICIDAD 51 CLASIFICACION INTERNACIONAL
E 04 H

52 TITULO DE LA INVENCIÓN
MANTA PARA RECUBRIMIENTOS DE PISCINAS

71 SOLICITANTE (S)
DIATO FILTRO MEDITERRANEO, S. A.

DOMICILIO DEL SOLICITANTE
LLAGOSTERA (Gerona), - Gerona, 11

72 INVENTOR (ES)
EL MISMO

73 TITULAR (ES)
EL MISMO

74 REPRESENTANTE
DON DOMINGO DIAZ UNGRIA

El objeto de la presente solicitud de Modelo de Utilidad se refiere a "MANTA PARA RECUBRIMIENTO DE PISCINAS", cuyas características de novedad le confieren la cualidad de aportar a la función a que se destina las siguientes ventajas:

5 a) Flota en la superficie del agua, al poder ser confeccionada con un material de densidad menor que la del agua, pudiendo, inclusive mantener el cuerpo humano.

10 b) Su instalación y recojida puede ser realizada de forma rápida y eficaz, no siendo necesaria nada mas que dos personas para su extensión.

c) Está concebida de forma que queda totalmente aislada la superficie superior de la del agua, y al no existir contacto, se mantiene la piscina totalmente limpia.

15 d) Puede mantener a causa de sus propiedades aislantes, un gran aislamiento de temperatura tanto en verano como en invierno evitando el riesgo de helados o formación de algas.

En el adjunto plano para facilidad en su descripción, a título de ejemplo y sin caracter limitativo alguno por lo tanto, se ha representado una forma preferida de realización del modelo que se preconiza.

20 En la figura 1 de dicho plano, se puede apreciar una vista de la piscina con la manta extendida.

En la figura 2 aparece la misma manta en posición avanzada de recogida.

Finalmente en la figura 3 aparece la manta recogida.

25 Como se puede apreciar en dichos dibujos, este modelo esta constituido fundamentalmente por una manta (1), de material sintético con un gran número de alveolos estancos la cual tiene adecuadamente distribuidos una serie de dobleces (2), a todo lo ancho de la misma.

30 Lateralmente irian dotada la manta (1) con una serie de cuerdas (3), mediante las cuales seria factible el amarre de la misma a

las copas de anclaje (4).

Una vez se efectua el retirado de la manta, queda al descubierto el agua (5) de la piscina, la cual estaría totalmente limpia debido a la protección ejercida por la manta.

35

Como se puede apreciar en la figura 2, aparecen en dicha figura, la franja (6) a punto de iniciar un doblado, otra franja (7) la cual ya ha sido doblada y finalmente otra franja (8) que aparece recogida, efectuandose dicha recogida cuando se tira la manta desde las cuerdas (9),

40

Finalmente en la figura 3 se ha representado de una forma esquemática, como quedaria recogida la manta al borde (10) de la piscina. Puede apreciarse que en la posición de recogida, puede actuar como colchón o tumbona.

45

Este modelo es realizable en cualesquiera de tamaños y materiales adecuados, siendo susceptible de toda clase de modificaciones de detalle en tanto que esta no alteraren su fundamento.

- : -) N O T A - : -

50

Los puntos de invención propios y nuevos que son objeto de la presente solicitud de modelo de utilidad en España por veinte años son los siguientes:

REIVINDICACIONES

55

1º MANTA PARA RECUBRIMIENTO DE PISCINAS, caracterizada por estar formada por material sintético, con gran número de alveolos estancos, con una serie de dobleces adecuadamente distribuidos a lo ancho de la misma.

60

2º MANTA PARA RECUBRIMIENTO DE PISCINAS, según reivindicación anterior caracterizado porque lateralmente irian dispuestos una serie de cuerdas, mediante las cuales sería factible el amarre a las copas de anclaje dispuestas en el suelo que circunda la piscina.

3º MANTA PARA RECUBRIMIENTO DE PISCINAS; según rei-

vindicaciones anteriores caracterizado porque por medio a las cuerdas citadas anteriormente, o por cualquier otro medio de agarre, es factible la recogida de la manta, doblandola, sin que exista contacto de la superficie exterior de la manta con el agua.

65

4º MANTA PARA RECUBRIMIENTO DE PISCINAS,

Tal y como se ha descrito en la memoria que antecede y para los fines en ella especificados.

Consta la presente memoria que describe de tres folios escritos a maquina por una sola cara.

Madrid 12 de Abril de 1.977

~~DOMINGO GARCIA LERENA~~
~~S. D.~~

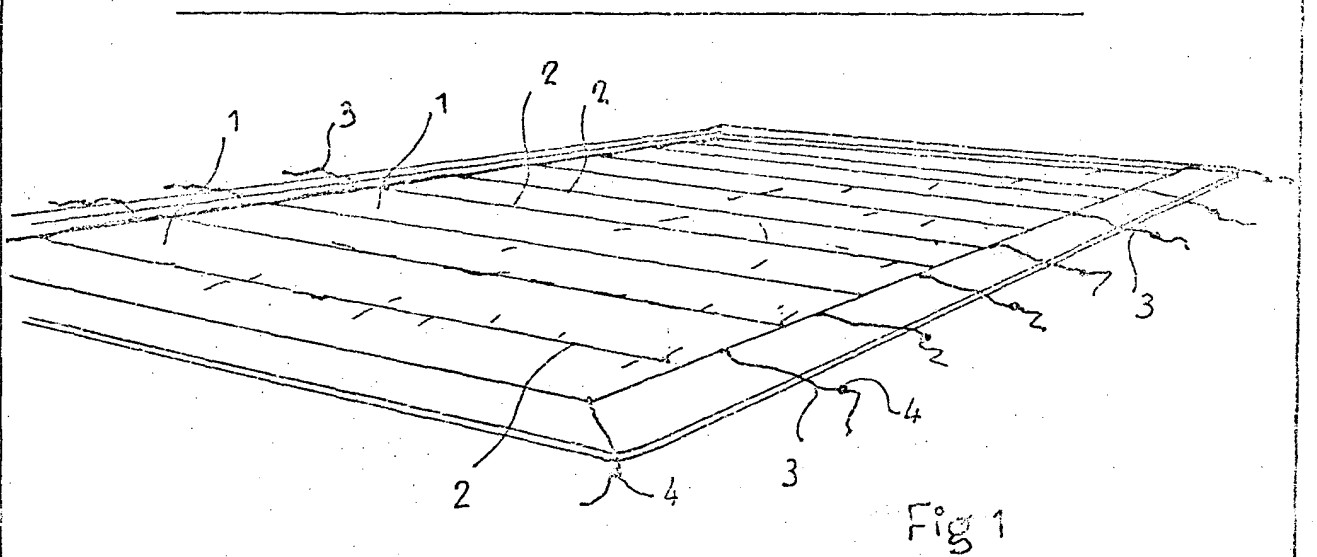

Fig 1

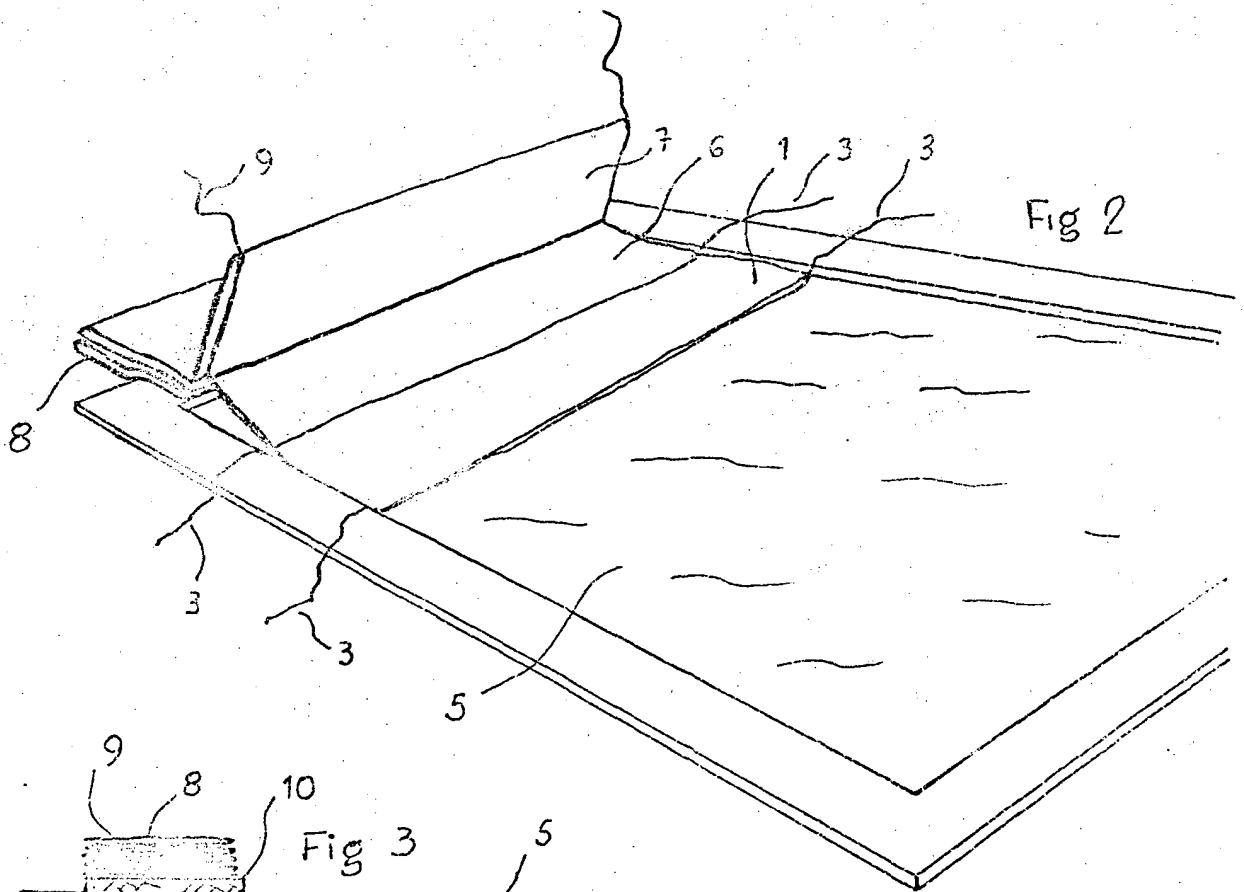

Fig 2

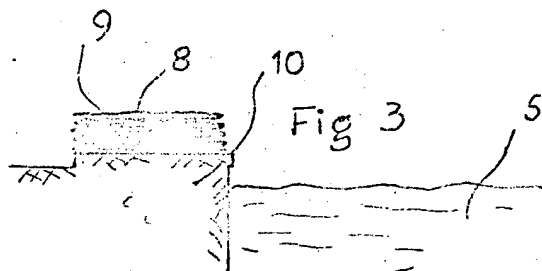

Fig 3

ESCALA VARIABLE

DOMINGO MARTINEZ
P.R.

13 FEB. 1977