

P - 14.284

227692

4 ABR. 1936

227692



MEMORIA DESCRIPTIVA

para solicitar

P A T E N T E     D E     I N V E N C I O N

en

E S P A Ñ A

por VEINTE años

a nombre de N.V. PHILIPS'GLORILAMPENFABRIEKEN, entidad holandesa, establecida en Emmasingel 29, Eindhoven, Holanda, por:

"MEJORAS INTRODUCIDAS EN LAS LAMPARAS O TUBOS DE DESCARGA ELECTRI CA".

- o - o - o - o - o - o - o - o - o - o - o - o - o - o - o -

La presente invención se refiere a lámparas eléctricas o tubos de descarga, un extremo de los cuales comprende un elemento portador de contactos.



227692

En tales artículos, el elemento portador de contactos usualmente está asegurado al extremo correspondiente por medio de un ligante.

5 La resistencia de la unión mecánica establecida por el ligante resulta pequeña y a veces tiene una duración inferior que el largo de vida de la lámpara o del tubo.

La presente invención tiene por objeto mejorar el diseño mencionado precedentemente.

10 De acuerdo con la presente invención el elemento portador de contactos es una placa y la configuración del borde de esta placa y la forma del mencionado extremo están adaptados uno al otro de manera tal como para impedir que estas partes puedan girar una con respec-

15 to a la otra alrededor del eje longitudinal de la lámpara o del tubo y que las mismas no puedan desplazarse en una dirección perpendicular al referido eje.

El extremo comprende preferentemente un hueco anular con resaltos radiales, mientras que la placa portadora de contactos es una placa circular que está alojada en el hueco anular y está provista de muescas para los resaltos.

20

Al ubicarse la placa de contactos en el hueco anular, se evita el desplazamiento en la dirección perpendicular al eje del tubo, mientras que el uso de los resaltos que afectan la configuración de simetría rotacional del hueco anular impide que la placa de contactos se mueva

25



227692

alrededor del mencionado eje.

De acuerdo con otra realización del presente invento, el extremo comprende un hueco poligonal, mientras que la placa portadora de contactos está constituida por una placa poligonal que se adapta al mencionado hueco.

Los costados del polígono representan desviaciones con respecto a la configuración radialmente simétrica. Durante el prensado debe proveerse una fuente para el material de estas desviaciones. Se ha encontrado que el largo máximo, sobre el cual es desplazado este material, es considerablemente más corto en el caso de la forma poligonal que en el caso de una configuración anular con resaltos. Sin embargo, un camino de suministro más corto significa un riesgo menor de la formación de esfuerzos internos durante la solidificación del material desplazado, por lo que con la forma poligonal el porcentaje de rechazo es inferior que para la forma anular con resaltos. Además, la forma poligonal permite simplificar los moldes con respecto a los moldes usados para la forma anular con resaltos.

El hueco y la placa de contactos preferentemente son octagonales. La forma octagonal difiere muy poco de la forma anular. Sin embargo, las diferencias todavía son suficientes para impedir, al existir pequeñas inexactitudes, que el extremo o pie y la placa de contactos giren uno con respecto al otro alrededor del eje longitudinal de la lámpara o del tubo.



227692

De acuerdo con una realización ventajosa del presente invento, los conductores de suministro del referido extremo están asegurados a los contactos de la placa portadora de contactos de modo tal que se impide un desplazamiento axial de la mencionada placa con respecto al referido extremo.

A fin de que la presente invención pueda ser fácilmente llevada a la práctica, tres ejemplos de realización de la misma se describirán a continuación más detalladamente con referencia a los dibujos que se acompañan, en los que:

Las figuras 1 y 2 son una vista desde abajo y una vista en corte, respectivamente, de un extremo de un tubo de descarga con vapor de mercurio de baja presión 1, por ejemplo una lámpara del tipo fluorescente.

El extremo mostrado en la figura está provisto de un electrodo termoiónico 2 que ha sido activado de la manera usual y cuyos extremos están conectados a conductores de suministro 3 y 4 que atraviesan, con un sello hermético, un miembro de cierre de vidrio 5 del tubo de descarga y que están conectados a los contactos 6 y 7 adaptados a una placa circular 8 de resina sintética.

La placa portadora de contactos 8 se adapta a un hueco anular del miembro de cierre 5. Este hueco está provisto de dos resortes 9 y 10 que se proyectan radialmente y a los cuales se adapta la placa 8 por medio de las muescas correspondientes.

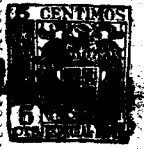

227692

Los referidos resaltes impide que el tubo de descarga y la placa de contactos puedan girar uno con respecto al otro alrededor del eje longitudinal del tubo.

Al ubicarse la placa 8 en la cavidad o hueco circular del miembro de cierre 5, los referidos elementos quedan trabados en una dirección perpendicular al eje del tubo, y además la placa 8 no puede acercarse al electrodo 2 más allá de lo indicado en la figura.

Los conductores 3 y 4 pasan por los contactos huecos 6 y 7 y son soldados, bajo tensión, a los extremos de estos últimos, de modo que la placa 8 queda anclada firmemente con respecto al electrodo 2.

En la figura 2, el miembro de cierre 5, que naturalmente es sellado al tubo 1, está formado por una pieza moldeada de vidrio que comprende dos partes re-entrantes 11 y 12 a través de las cuales pasan los conductores 3 y 4 de manera herméticamente sellada. Un pico de evacuación, que es sellado después de la etapa de bombeo, lleva la referencia 13.

El extremo del tubo mostrado en las figuras 3 y 4 difiere de la realización mostrada en las figuras 1 y 2 principalmente por el hecho de que el mismo, en lugar de un miembro de cierre de vidrio prensado, comprende un pie convencional 14, cuya parte cónica 15, que difiere de la forma normal, comprende una cavidad anular y los resaltes 9 y 10.

227692

4 ABR



227692

Con el extremo mostrado en las figuras 5 y 6, los contactos 6 y 7 están asegurados a una placa octogonal 18 de resina sintética que está alojada en un hueco también octogonal del miembro de cierre cónico 15.

5

Esta solicitud, que corresponde a la presentada en Holanda el 7 de Abril de 1955, bajo el No. 196.375, se acoge a los beneficios del artículo 51 del vigente Estatuto sobre Propiedad Industrial.

- O - N O T A - O -

10

Los puntos de invención propia y nueva que se presentan para que sean objeto de esta Patente de Invención en España, por VEINTE años, son los siguientes:

15

1ª. - Mejoras introducidas en las lámparas o tubos de descarga eléctrica, un extremo de los cuales comprende un elemento portador de contactos, caracterizadas por el hecho de que el elemento portador de contactos es una placa y la forma del borde de esta placa y la forma del referido extremo están adaptados entre sí para impedir que ambos giren uno con respecto al otro alrededor del eje

227692



227692

longitudinal de la lámpara o del tubo y que se desplacen en una dirección perpendicular al referido eje.

2ª. - Mejoras de acuerdo con la reivindicación 1, con la particularidad de que el extremo está provisto de una cavidad anular con resaltes radiales, mientras que la placa portadora de contactos en una placa circular que está alojada en dicha cavidad y que posee muescas para los resaltes.

3ª. - Mejoras de acuerdo con la reivindicación 1, con la particularidad de que el extremo está provisto de un hueco poligonal mientras que la placa portadora de contactos es una placa poligonal alojada en dicho hueco.

4ª. - Mejoras de acuerdo con la reivindicación 3, con la particularidad de que el hueco y la placa de contactos son octogonales.

5ª. - Mejoras de acuerdo con la reivindicación 1, 2, 3 ó 4, con la particularidad de que los conductores de suministro del referido extremo están asegurados a los contactos de la placa portadora de contactos de modo tal que se impide un desplazamiento axial de la placa con respecto a dicho extremo.

6ª. - Mejoras introducidas en las lámparas o tubos de descarga eléctrica.

25

Tal y como se ha descrito en la Memoria



227692

que antecede, representado en los dibujos que se acompañan y con los fines que se han especificado.

Esta Memoria consta de siete hojas y la presente, escritas a máquina por una sola cara.

Madrid,

4 ABR 1956

P. A.

*Erill*

DG/.

- 8 -

1928/24



227692

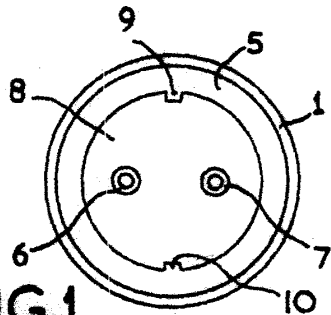

FIG. 1

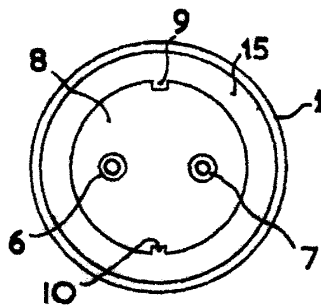

FIG. 3

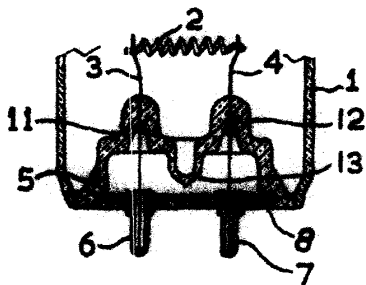

FIG. 2

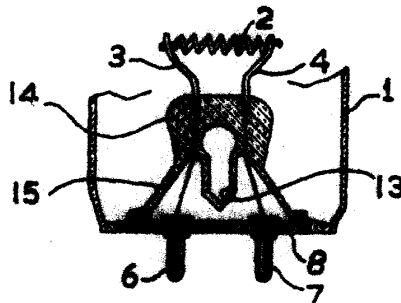

FIG. 4

*Handwritten signature or initials.*



227692

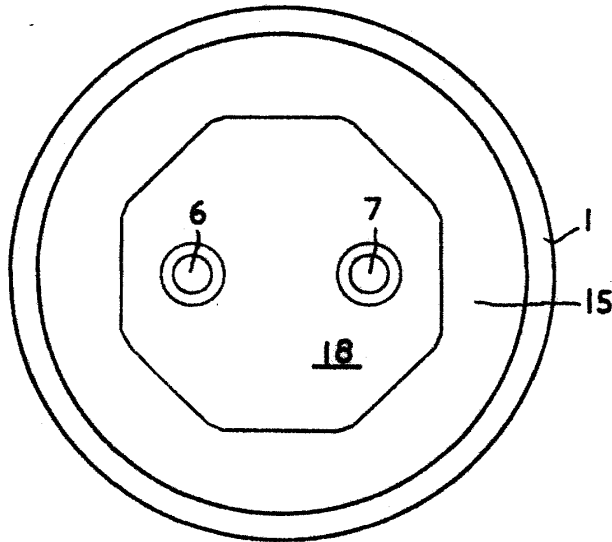

FIG. 5

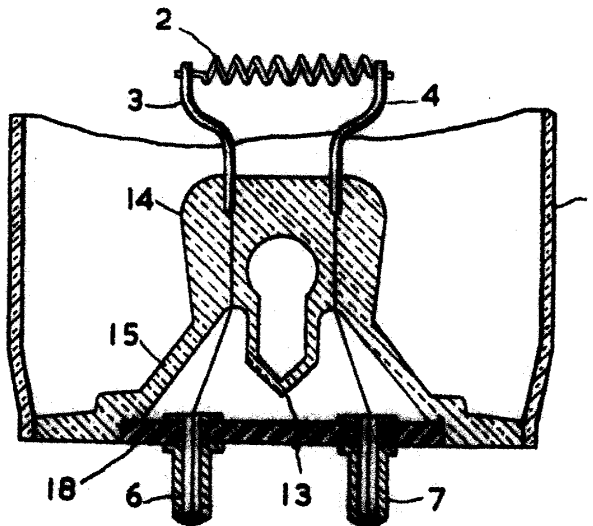

FIG. 6

*Carl*