



ESPAÑA

ES	11	NUMERO	227623	Y
	21			
	22	FECHA DE PRESENTACION	25 MAR. 1977	

227.623

MODELO DE UTILIDAD

30 PRIORIDADES:		
31 NUMERO	32 FECHA	33 PAIS
47 FECHA DE PUBLICIDAD		51 CLASIFICACION INTERNACIONAL B65D
54 TITULO DE LA INVENCIÓN "ENVASE PERFECCIONADO" I		
71 SOLICITANTE (S) TRANSFORMADOS PLASTICO-METALICOS, S.A.		
DOMICILIO DEL SOLICITANTE CORNELLA DE LLOBREGAT (Barcelona), Rambla Solanas, 26, F.		
72 INVENTOR (ES)		
73 TITULAR (ES)		
74 REPRESENTANTE D. Alfonso Durán Olivella.		

MEMORIA DESCRIPTIVA

La presente memoria descriptiva y los dibujos complementarios adjuntos hacen referencia a un envase perfeccionado, especialmente indicado para la comercialización de jabones de baño, en estado líquido o de gel, caracterizado por la novedad de su diseño y su gran elementalidad constitutiva.

El perfeccionamiento que aporta este nuevo envase, con respecto a otras realizaciones ya conocidas y utilizadas para estos mismos fines, estriba fundamentalmente en la inmejorable adaptabilidad y retención del elemento de cierre en el envase, con capacidad de afianzarse en el contorno de éste, comportando un tetón obstructor para el cierre estanco del orificio de salida. Tal disposición posibilita y asegura la conservación del contenido interior, evitando cualquier tipo de alteración o variación en las propiedades del mismo.

El envase perfeccionado, que más adelante se describirá en detalle, comprende un frasco de planta cuadrangular, destinado a contener el producto a envasar, y un capuchón de cierre de planta equivalente a la del frasco, capaz de afianzarse en torno al gollete de éste último y de taponar, al propio tiempo, el agujero de salida, estableciendo un cierre hermético. Ambos componentes se realizarán ventajosamente en material de condición flexible y el frasco presentará, por lo menos en dos caras opuestas, relieves geométricos de efecto antideslizante, en orden a mejorar las condiciones de separación

del capuchón de cierre.

5. Para una mejor comprensión de las característi-
cas generales que concurren en este envase perfeccionado
se acompañan a la presente memoria unos dibujos descrip-
tivos, en los que se ha representado un caso práctico
de realización del mismo, según los principios de las
reivindicaciones, con la particularidad de que las figu-
ras diseñadas deberán ser observadas en sentido amplio
y general, y sin carácter restrictivo alguno, dada su
10. condición meramente informativa.

En los dibujos:

15. La figura 1 es una representación, vista en
perspectiva, del envase perfeccionado objeto del presen-
te Modelo de Utilidad, con sus partes componentes sepa-
radas.

La figura 2 es una representación, parcialmen-
te seccionada, del propio envase en la situación de ce-
rrado.

20. Al objeto de facilitar la localización de las
distintas partes constitutivas en este envase perfeccio-
nado, se han situado números en las figuras, relaciona-
dos con las descripciones que se realizan a continuación.

25. Este envase está compuesto por el frasco -1-
y el capuchón -2-, presentando ambos plantas equivalen-
tes, de configuraciones generales cuadrangulares, defi-
niendo una vez asociados un cuerpo único, de forma geo-
métrica regular.

El frasco -1- configura el gollete -3- en el

que se encuentra aplicada la lámina discoidal -4-, dotada del orificio central -5- para salida del contenido interior. Las esquinas -6- se encuentran sensiblemente achaflanadas, constituyéndose entre ellas los alojamientos longitudinales periféricos -7-, destinados a recibir y retener los nervios conjugados -8-, derivados del interior del capuchón -2-, en las zonas inmediatas a sus bordes.

Las alineaciones de realieves geométricos -9-, previstas por lo menos en dos caras opuestas del frasco -1-, permiten un mejor asido de éste, evitando el deslizamiento al proceder a la separación del capuchón -2-.

En el fondo interno del capuchón -2- se configura la cavidad cilíndrica -10- y el tetón central -11- en situación axial, destinado a insertarse en el orificio -5- del frasco -1-, en la situación correspondiente a cierre.

Todo cuanto no afecte, altere, cambie o modifique la esencia del envase descrito, será variable a los efectos del actual Modelo.

N O T A.

Se reivindica como objeto de este registro por Modelo de Utilidad:

- 1.- Envase perfeccionado, del tipo de los que
5. comprenden un frasco contenedor y un capuchón afianzable en el mismo, estando realizados ambos componentes en material ventajosamente flexible y definiendo, una vez asociados, un cuerpo único regular, caracterizado esencialmente por el hecho de que el frasco, en el contorno de
10. la cara que configura el gollete, presenta sus esquinas sensiblemente achaflanadas, habiéndose previsto entre ellas sendas cavidades longitudinales periféricas, destinadas a recibir y alojar unos nervios conjugados, situados en el interior del capuchón en la zona inmediata
15. a sus bordes, encontrándose por lo menos dos caras laterales opuestas del frasco dotadas de varias alineaciones de relieves geométricos, de efecto antideslizante.

Sean cuales fueren las circunstancias que concurren en la esencialidad del Modelo de Utilidad, definido en la anterior reivindicación, cuyo objeto es:

20.

2.- "ENVASE PERFECCIONADO".

Consta la presente memoria de seis hojas foliadas, mecanografiadas por una sola cara y de los dibu

jos unidos a la misma.

Barcelona, 25 MAR. 1977

P.A. de TRANSFORMADOS PLASTICO-METALICOS, S.A.,

ALFONSO DURÁN

p. p.

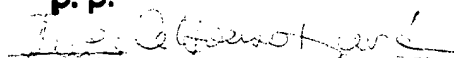

DV/pv.

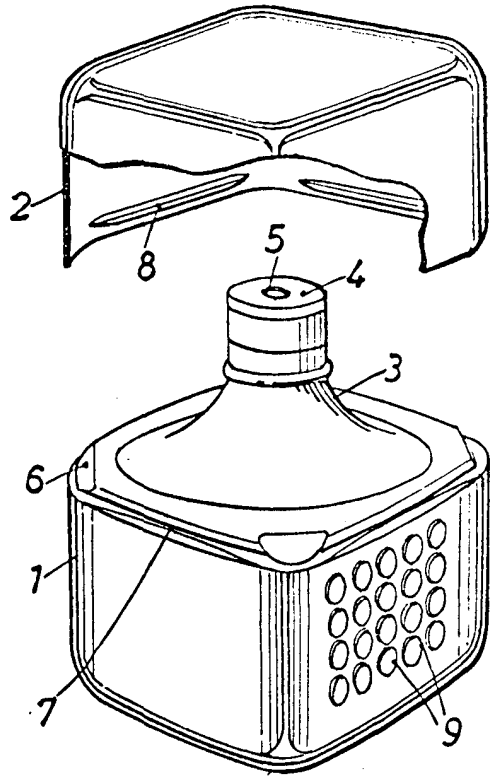

FIG. 1

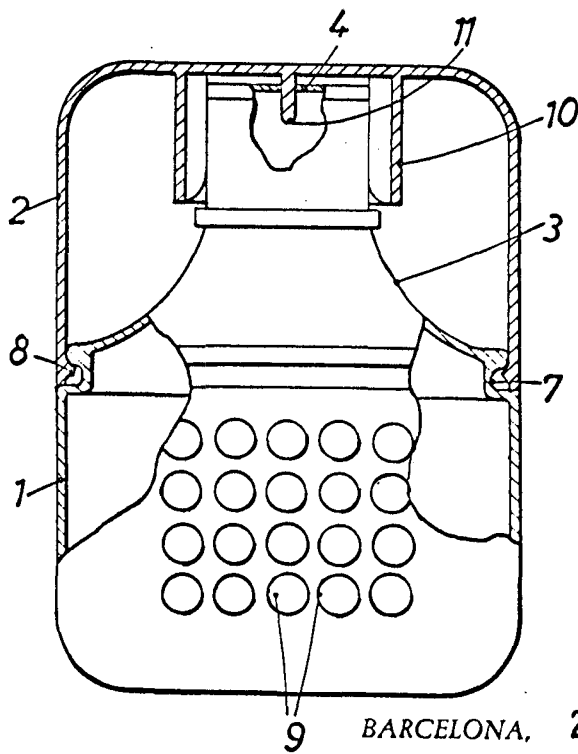

FIG. 2

BARCELONA, 25 MAR. 1977
P.A. ALFONSO DURÁN
P. P.