

PATENTE DE INVENCION

227562

227562

MEMORIA DESCRIPTIVA

sobre:

"Nuevo sistema de carburación para automóviles".

=====

Solicitantes : NARDI ESPAÑOLA, S.L., entidad española,
residente en Atares, 2, Zaragoza.

=====

La presente invención se refiere a un nuevo sistema de carburación para automóviles, y mediante el cual se dota al coche de un sistema de carburación con dos carburadores, consiguiéndose un mayor rendimiento del motor y un menor consumo de gasolina, como consecuencia del principio de carburación de un carburador cada dos cilindros, o cada uno, y por la forma debidamente estudiada del colector.

En los dibujos adjuntos, a título de ejemplo no limitativo, se ilustra una forma de ejecución del



227562

invento, con referencia a los cuales:

15. Sobre los correspondientes planos, 1, se insertan los carburadores, uno en cada plano, mediante los correspondientes espárragos, 3. El colector se adapta a la culata del motor, en sustitución del colector de fábrica, por su plano, AA. El plano, BB, establece contacto con el colector de escape, lográndose con ello un calentamiento favorable a la carburación.

20. Los orificios, 2, sirven para dar salida a la gasolina que, esporádicamente, tiren los carburadores, y dichos carburadores son mandados sincrónicamente, mediante un trapecio, que vá en un eje roscado en 4.

N O T A

25. Descrita suficientemente la naturaleza del invento, así como la manera de realizarlo en la práctica, debe hacerse constar que las disposiciones anteriormente indicadas son susceptibles de modificaciones de detalle en cuanto no alteren su principio fundamental, siendo lo que constituye la esencia del referido invento y por lo que se solicita Patente de Invención por 20 años en España: "Nuevo sistema de carburación para automóviles"; caracterizándose por lo siguiente:

35. 1ª.- Nuevo sistema de carburación para automóviles, que se caracteriza por el principio de carburación de un carburador cada dos cilindros, o cada uno, y por la especial configuración del colector de admisión, que sustituye al colector de fábrica.

40. 2ª.- Nuevo sistema, según reivindicación precedente, que se caracteriza porque se insertan los carburadores uno en cada plano, mediante los correspondientes espárra-



227562

gos, adaptandose el colector a la culata del motor, estableciendose contacto con el colector de escape, lográndose así un calentamiento favorable a la carburación.

45. 3^a.- Nuevo sistema, según reivindicaciones anteriores, que se caracteriza por disponer orificiois para dar salida a la gasolina que, esporádicamente, tiren los carburadores, siendo estos carburadores mandados sincrónicamente, mediante un trapecio que vá en un eje roscado.

50. 4^a.- Nuevo sistema de carburación para automóviles; tal y como queda substancialmente descrito en la presente memoria e ilustrado en los adjuntos dibujos.

Esta memoria consta de tres hojas escritas a máquina por una sola cara.

Madrid, 27 MAR 1933
MARDI ESPAÑOLA, S.L.

J. GÓMEZ ACEBO Y MODET
A.P.

227562

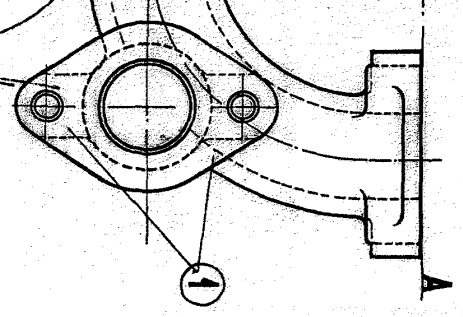
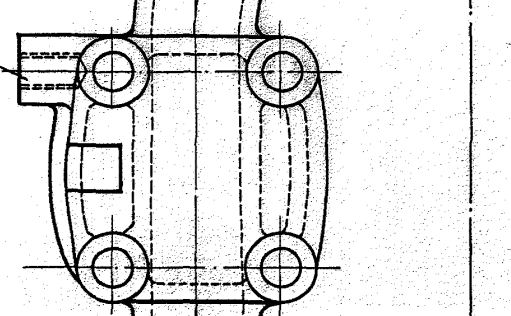
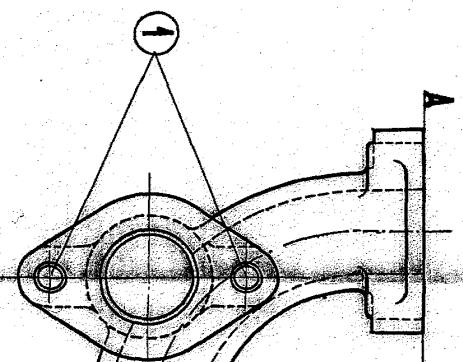
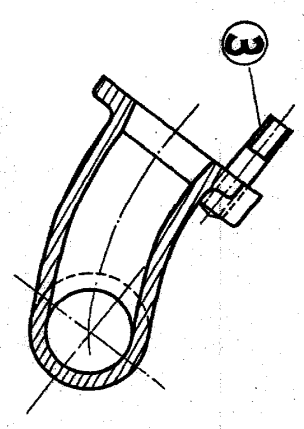
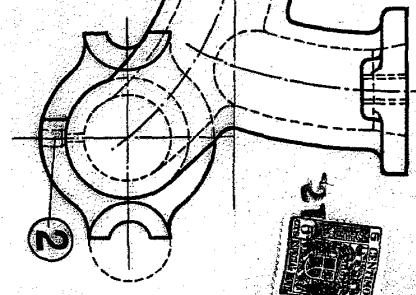
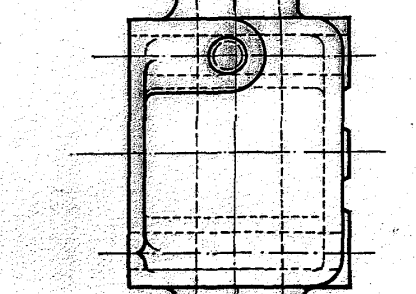
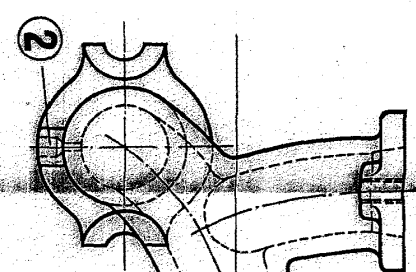
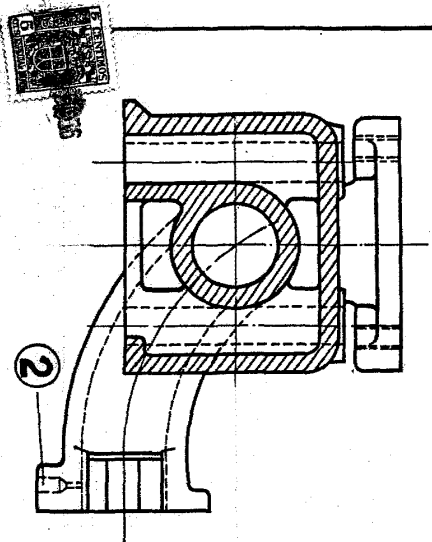

ESCALA VARIABLE

Madrid 21 de Mayo de 1956
Barcel Española. S.L.
P. 2

J. GOMEZ AGOSTO Y CA